

## GRUPO 8

### CARROCERIA

		Ilustración
00	Carrocería en bruto, plataforma de madera, calcomanías	-
01	Piso, caja de rueda, corredera-guía para asiento corredizo, chapa de separación	42 +A 42 +B 42
05	Parte delantera, tablero de instrumentos	42 +A 42 +B 42
09	Parte lateral, montante de bisagras, montante de cerradura	42 +A 42 +B 42
13	Parte trasera, amortiguación p. chapa de cierre	42 +A 42 +B 42
17	Techo, ventilador de techo	42 +A 42 +B 42
21	Faldones, estribo	A 42
27	Tapa del motor, junta de goma para bisagra, junta de gomo para tapa del motor	43
29	Batientes y puerta trasera	43
31	Puertas (cabina), junta de puerta	44
37	Piezas de puertas	44
41	Puerta de cabina doble, junta para puerta de cabina doble	45
43	Puerta corrediza	46
45	Cristales y juntas, marco p. ventanilla de cristal deslizante	47
47	Piezas de ventanillas laterales	47
53	Molduras de adorno, tubo protector, insignia VW	48
57	Equipo del tablero de instrumentos, espejo retrovisor, parasol y cinturones de seguridad	49
59	Equipo interior de la ambulancia VW	50
63	Revestimientos del panel delantero y esterillas	51
67	Revestimientos	51
71	Toldo para Pick-up VW, listones	52
77	Techo corredizo de acero, a manivela revestimiento para parte sup.	53
81	Asientos en el compartimiento	54
83	Asiento en la cabina doble asiento delantero en el departamento de pasajeros	55
85	Asiento trasero en el departamento de pasajeros	55
87	Asientos para ambulancia VW	56
89	Camilla	56
98	Juegos de reparación	-

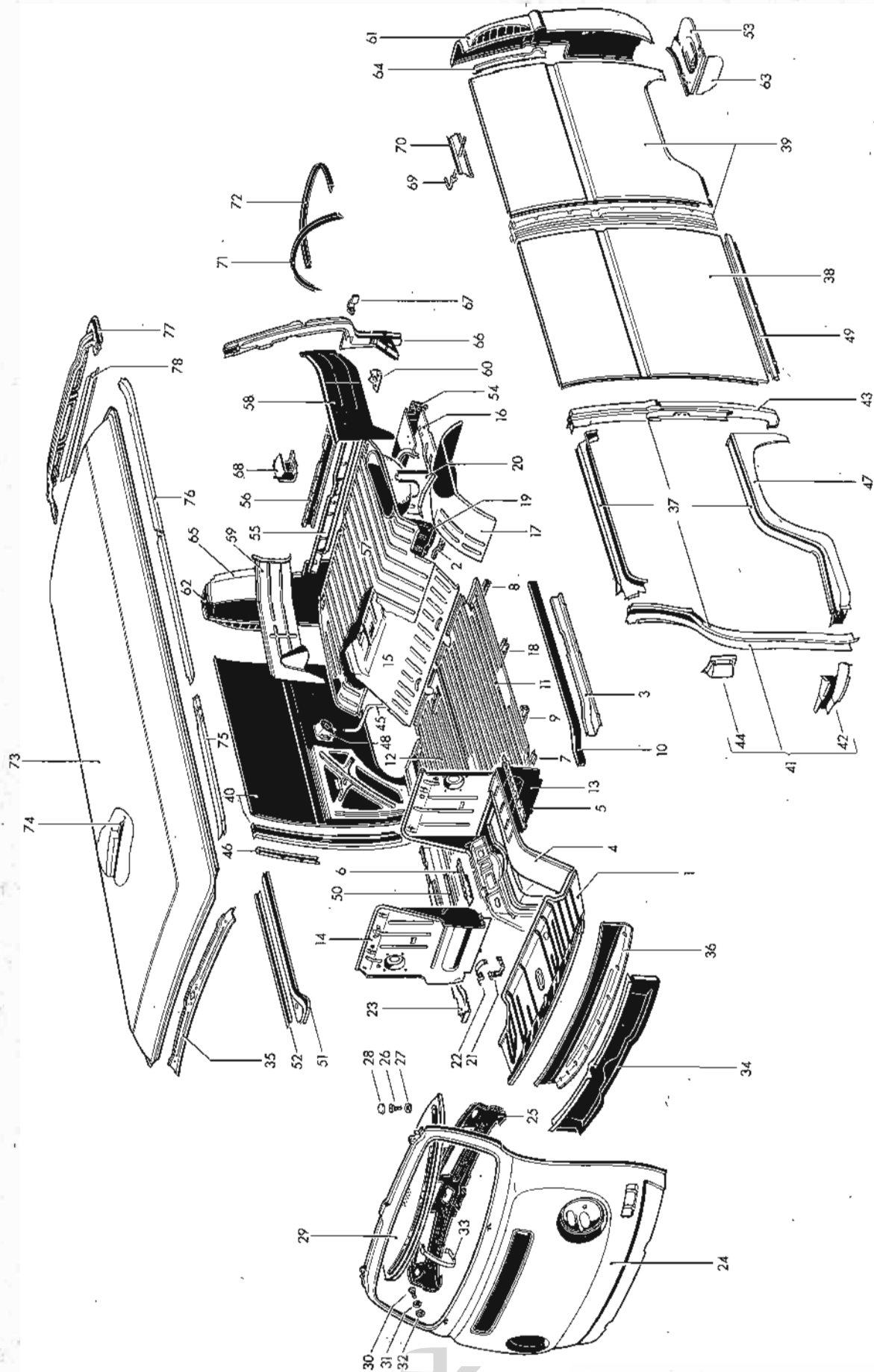



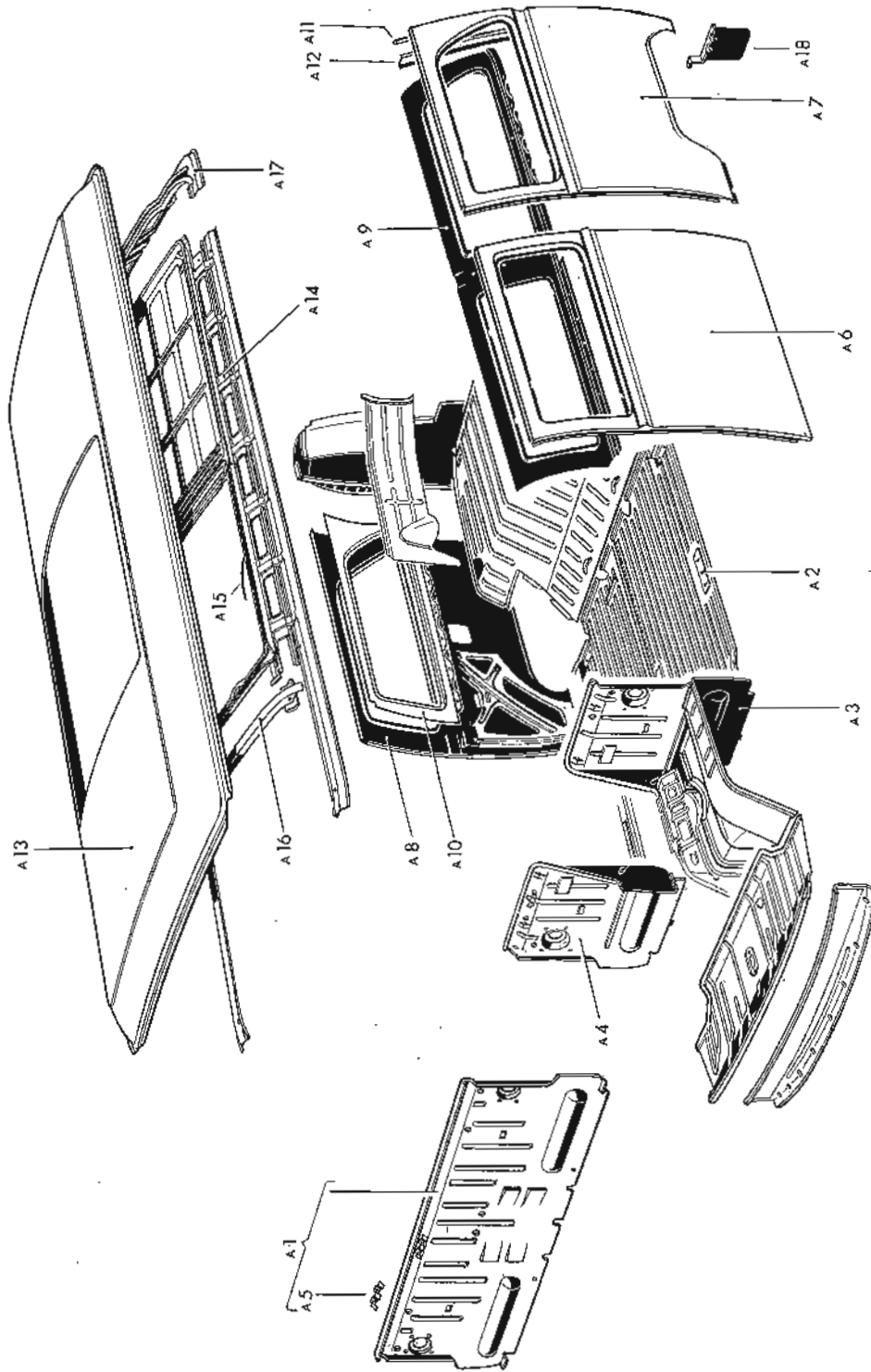



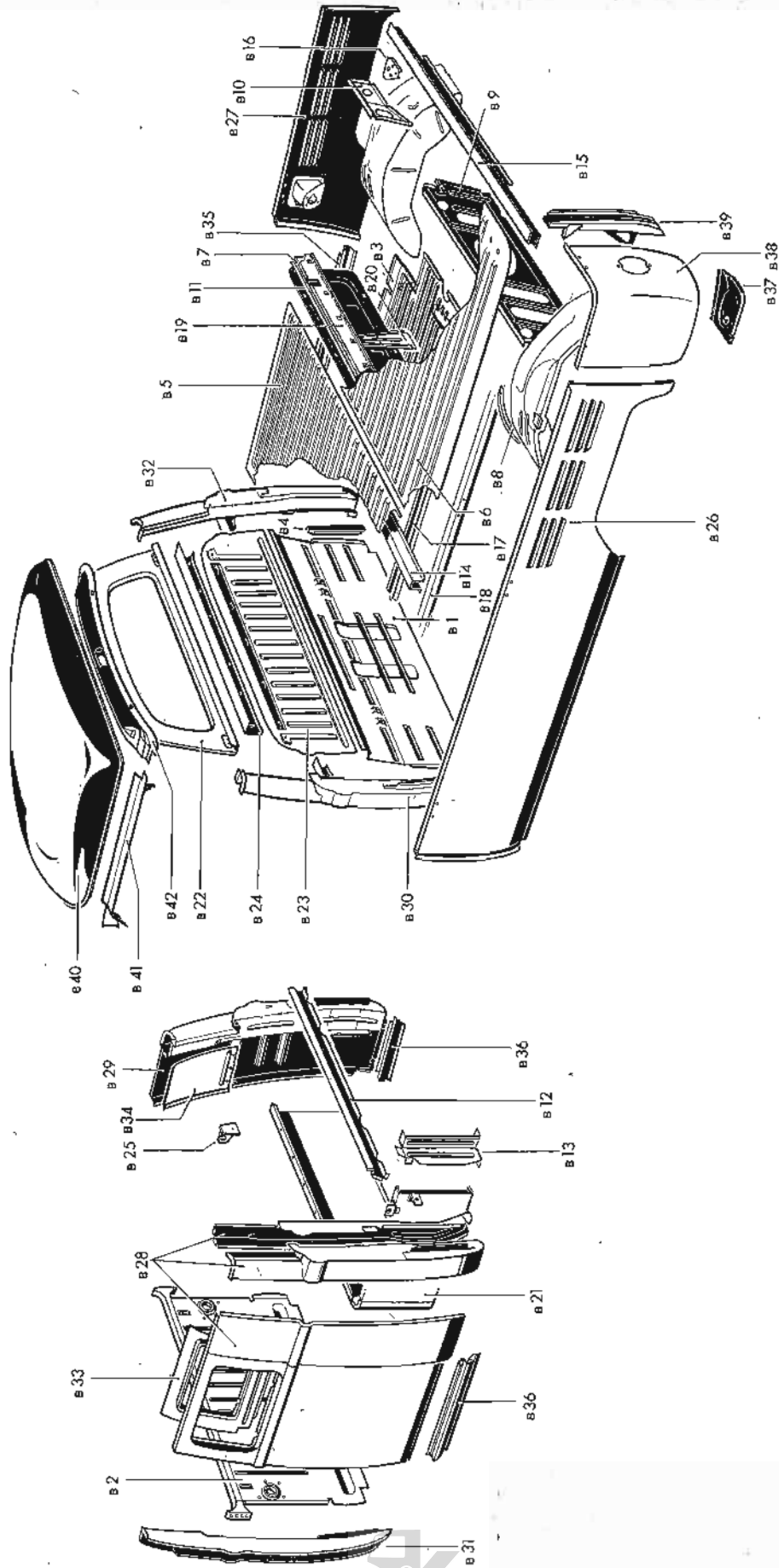

Dibujo	Repuesto	Designación	Cant.	Tipo y modelo
<b>CARROCERIA</b>				
-	261 800 231 A	Plataforma de madera, completa hasta ch. nº 211 2300 000	1	M 201
-	261 800 231 B	Plataforma de madera, completa desde ch. nº 212 2000 001	1	M 201
-	261 800 237 B	Batiente hasta ch. nº 211 2300 000	2	M 201
-	261 800 237 C	Batiente desde ch. nº 212 2000 001	2	M 201
-	261 800 239 B	Batiente tras. hasta ch. nº 211 2300 000	1	M 201
-	261 800 239 C	Batiente tras. desde ch. nº 212 2000 001	1	M 201
-	261 800 241 B	Panel del. para plataforma de madera hasta ch. nº 211 2300 000	1	M 201
-	261 800 241 C	Panel del. para plataforma de madera desde ch. nº 212 2000 001	1	M 201
-	261 800 243 B	Piso para plataforma de madera hasta ch. nº 211 2300 000	1	M 201
-	261 800 243 C	Piso para plataforma de madera desde ch. nº 212 2000 001	1	M 201
-	211 800 401 AA	Carrocería en bruto, con pintura de fondo desde ch. nº 210 2000 001 hasta 211 2300 000 (hasta ch. nº 219 300 000 véase Boletín Servicio Repuestos VW 8-25)	1	211
-	211 800 401 BB	Carrocería en bruto, con pintura de fondo desde ch. nº 212 2000 001	1	211
-	211 800 401 BE	Carrocería en bruto, con pintura de fondo desde ch. nº 210 2000 001 hasta 211 2300 000 (hasta ch. nº 219 300 000 véase Boletín Servicio Repuestos VW 8-25)	1	M 500: 211
-	211 800 401 BK	Carrocería en bruto, con pintura de fondo desde ch. nº 212 2000 001	1	M 500: 211
-	221 800 401 AA	Carrocería en bruto, con pintura de fondo desde ch. nº 210 2000 001 hasta 211 2300 000 (hasta ch. nº 219 300 000 véase Boletín Servicio Repuestos VW 8-25)	1	221, 281; M 130: 241, 251
-	221 800 401 BB	Carrocería en bruto, con pintura de fondo desde ch. nº 212 2000 001	1	221, 281; M 130: 241, 251
-	221 800 401 BE	Carrocería en bruto, con pintura de fondo desde ch. nº 210 2000 001 hasta 211 2300 000 (hasta ch. nº 219 300 000 véase Boletín Servicio Repuestos VW 8-25)	1	M 500: 221, 281; M 130/M 500: 241, 251

-	221 800 401 BK	Carrocería en bruto, con pintura de fondo desde ch. nº 212 2000 001	1	M 500; 221,281
-	231 800 401 AA	Carrocería en bruto, con pintura de fondo desde ch. nº 210 2000 001 hasta 211 2300 000 (hasta ch. nº 219 300 000 véase Boletín Servicio Repuestos VW 8-25)	1	231
-	231 800 401 BB	Carrocería en bruto, con pintura de fondo desde ch. nº 212 2000 001	1	231
-	231 800 401 BE	Carrocería en bruto, con pintura de fondo desde ch. nº 210 2000 001 hasta 211 2300 000 (hasta ch. nº 219 300 000 véase Boletín Servicio Repuestos VW 8-25)	1	M 500; 231
-	231 800 401 BK	Carrocería en bruto, con pintura de fondo desde ch. nº 212 2000 001	1	M 500; 231
-	241 800 401 AA	Carrocería en bruto, con pintura de fondo techo corredizo de acero, a manivela desde ch. nº 210 2000 001 hasta 211 2300 000 (hasta ch. nº 219 300 000 véase Boletín Servicio Repuestos VW 8-25)	1	225, 235, 241, 251, 285
-	241 800 401 BB	Carrocería en bruto, con pintura de fondo desde ch. nº 212 2000 001	1	225, 235, 241, 251, 285
-	241 800 401 BE	Carrocería en bruto, con pintura de fondo techo corredizo de acero, a manivela desde ch. nº 210 2000 001 hasta 211 2300 000 (hasta ch. nº 219 300 000 véase Boletín Servicio Repuestos VW 8-25)	1	M 500; 225, 235, 241, 251, 285
-	241 800 401 BK	Carrocería en bruto, con pintura de fondo desde ch. nº 212 2000 001	1	M 500; 225, 235, 241, 251, 285
-	261 800 401 AA	Carrocería en bruto, con pintura de fondo desde ch. nº 210 2000 001 hasta 211 2300 000 (hasta ch. nº 219 300 000 véase Boletín Servicio Repuestos VW 8-25)	1	261
-	261 800 401 BB	Carrocería en bruto, con pintura de fondo desde ch. nº 212 2000 001	1	261
-	265 800 401 AA	Carrocería en bruto, con pintura de fondo desde ch. nº 210 2000 001 hasta 211 2300 000 (hasta ch. nº 219 300 000 véase Boletín Servicio Repuestos VW 8-25)	1	265
-	265 800 401 BB	Carrocería en bruto, con pintura de fondo	1	265



## CALCOMANIAS

-	214 800 951 A	Calcomanía ext., puerta corrediza izq.	1	214-216,224,228,234 244, 274; M 520
-	211 800 952 A	Calcomanía ext., puerta corrediza der.	1	211,215,216,221,225, 231,235,241,271; M 520
-	224 800 955	Calcomanía int., puerta corrediza izq.	1	224,228,234,244,274; M 520
-	221 800 956	Calcomanía int., puerta corrediza der.	1	221,225,231,235,241,271; M 520

## PISO

1	211 801 051 K	Chapa de piso para cabina (CI)	1	211-271
(1)	214 801 051 G	Chapa de piso para cabina (CD)	1	214-274
(A1)	211 801 081 G	Pared divisoria de la cabina con perfil de soporte	1	271,274 M 500: 211-216,231-235
A1	221 801 081 C	Pared divisoria de la cabina con perfil de soporte (utilizar conjuntamente: para los modelos 224, 228, 244: dos piezas 265 801 732)	1	M 500: 221-228,241,244
B1	261 801 081 E	Pared divisoria de la cabina, parte inf. hasta ch. n° 211 2300 000	1	261,264
B1	261 801 081 F	Pared divisoria de la cabina, parte inf. desde ch. n° 212 2000 001	1	261,264
B2	265 801 081 A	Pared divisoria de la cabina hasta ch. n° 211 2300 000	1	265,268
B2	265 801 081 G	Pared divisoria de la cabina desde ch. n° 212 2000 001	1	265,268
(2)	211 801 191	Junta central inf. para chapa de separación tras., desde ch. n° 218 160 611 hasta 211 2300 000	1	211-244,271,274
(2)	211 801 191 A	Junta central inf. para chapa de separación tras., desde ch. n° 212 2000 001	1	211-244,271,274
(2)	211 801 197	Junta izq. para chapa de separación tras., desde ch. n° 218 160 611 hasta 210 2300 000	1	211-244,271,274
(2)	211 801 197 A	Junta izq. para chapa de separación tras., desde ch. n° 212 2000 001	1	211-244,271,274
2	211 801 197 A	Junta izq. para chapa de separación tras., desde ch. n° 211 2000 001 hasta 211 2300 000	1	211-244, 271, 274
(2)	211 801 197 B	Junta izq. para chapa de separación tras., desde ch. n° 212 2000 001	1	211-244,271,274
(2)	211 801 198	Junta der. para chapa de separación tras., desde ch. n° 218 160 611 hasta 211 2300 000	1	211-244,271,274
A2	221 801 225	Chapa de fijación del asiento	4	221-244
(3)	211 801 271	Perfil de refuerzo para chapa de piso izq. hasta ch. n° 210 2300 000	1	211,221,225,231,235 241, 261-268, 271
3	211 801 271 B	Perfil de refuerzo para chapa de piso izq. desde ch. n° 211 2000 001	1	211,221,225,231,235, 241, 261-268, 271
(3)	214 801 272 B	Perfil de refuerzo para chapa de piso der.	1	214, 224, 228, 234, 244, 261-268,274

(8)	211 801 311 B	Travesaño tras. para piso desde ch. n° 212 2000 001	1	
(4)	211 801 325 G	Caja de rueda del. izq. (CI) hasta ch. n° 211 2300 000	1	211-271
4	211 801 325 J	Caja de rueda del. izq. (CI) desde ch. n° 211 2000 001 hasta 211 2300 000	1	211 -271
(4)	211 801 325 H	Caja de rueda del. izq. (CI) desde ch. n° 212 2000 001	1	211-274
(4)	214 801 325 B	Caja de rueda del. izq.(CD) hasta ch. n° 210 2300 000	1	214-274
(4)	214 801 325 J	Caja de rueda del. izq. (CD) desde ch. n° 211 2000 001 hasta 211 2300 000	1	214-274
(4)	214 801 325 D	Caja de rueda del. izq. (CD) desde ch. n° 212 2000 001	1	214-274
(4)	211 800 326 J	Caja de rueda del. der. (CI) hasta ch. n° 210 2300 000	1	211-274
(4)	211 801 326 H	Caja de rueda del. der. (CI) desde ch. n° 212 2000 001	1	211-274
(4)	214 801 326 J	Caja de rueda del. der. (CD) hasta ch. n° 211 2300 000	1	214-274
(4)	214 801 326 D	Caja de rueda del. der. (CD) desde ch. n° 212 2000 001	1	214-274
(5)	211 801 343 A	Corredera-guía ext. para asiento corredizo (CI) hasta ch. n° 211 2076 670	1	211-271
5	211 801 343 B	Corredera-guía ext. para asiento corredizo (CI) desde ch. n° 211 2076 671	1	211-271
(6)	214 801 343	Corredera-guía int. para asiento corredizo (CD) hasta ch. n° 211 2076 670	1	214-274
(6)	214 801 343 A	Corredera-guía int. para asiento corredizo (CD) desde ch. n° 211 2076 671	1	214-274
6	211 801 344 C	Corredera-guía int. para asiento corredizo (CI)	1	211-271
(5)	214 801 344	Corredera-guía ext. para asiento corredizo (CD) hasta ch. n° 210 2300 000	1	214-274
(6)	214 801 344 A	Corredera-guía ext. para asiento corredizo (CD) desde ch. n° 211 2000 001 hasta 211 2076 670	1	214-274
(6)	214 801 344 B	Corredera-guía ext. para asiento corredizo (CD) desde ch. n° 211 2076 671	1	214-274
7	211 801 351 D	Travesaño terminal para piso del.	1	
8	211 801 361 D	Travesaño tras. para piso hasta ch. n° 211 2300 000	2	
9	211 801 381 C	Travesaño del. para piso	2	
(10)	211 801 391 A	Larguero izq. para chapa central del piso hasta ch. n° 210 2300 000	1	

10	211 801 391 C	Larguero izq. para chapa central del piso desde ch. n° 211 2000 001	1	
(10)	211 801 392 B	Larguero der. para chapa central del piso hasta ch. n° 210 2300 000	1	
(10)	211 801 392 C	Larguero der. para chapa central del piso desde ch. n° 211 2000 001	1	
(B3)	264 801 401 A	Chapa izq. de piso para cofre entre ejes hasta ch. n° 211 2300 000	1	264, M 71
(B3)	264 801 401 B	Chapa izq. de piso para cofre entre eje desde ch. n° 212 2000 001	1	264; M 71
B3	261 801 402 A	Chapa der. de piso para cofre entre ejes hasta ch. n° 211 2300 000	1	261, M 71
(B3)	261 801 402 B	Chapa der. de piso cofre entre ejes desde ch. n° 212 2000 001	1	261; M 71
11	211 801 403 D	Chapa izq. de piso para compartimiento de carga hasta ch. n° 211 2300 000	1	211,221,225,231,235,241, 265,268,271
(11)	211 801 403 R	Chapa izq. de piso para compartimiento de carga desde ch. n° 212 2000 001	1	211,221,225,231,235, 241,256,268,271
(11)	214 801 403 K	Chapa izq. de piso para compartimiento de carga hasta ch. n° 211 2300 000	1	214,215,216,224,228,234, 244,274; M 520
(11)	214 801 403 R	Chapa izq. de piso para compartimiento de carga desde ch. n° 212 2000 001	1	214,215,216,224,228,234, 244,274; M 520
(11)	261 801 403 E	Chapa izq. de piso para cofre entre ejes hasta ch. n° 211 2300 000	1	261.
(11)	261 801 403 M	Chapa izq. de piso para cofre entre ejes desde ch. n° 212 2000 001	1	261
12	211 801 404 J	Chapa der. de piso para compartimiento de carga hasta ch. n° 211 2300 000	1	211,215,216,221,225,231, 235,241,271; M 520
(12)	211 801 404 R	Chapa der. de piso para compartimiento de carga desde ch. n° 212 2000 001	1	211,215,216,221,225,231, 235,241,271; M 520
(12)	214 801 404 D	Chapa der. de piso para compartimiento hasta ch. n° 211 2300 000	1	214,224,228,234,244,274
(12)	214 801 404 R	Chapa der. de piso para compartimiento desde ch. n° 212 2000 001	1	214,224,228,234,244,274
(12)	264 801 404 E	Chapa der. de piso para cofre entre ejes hasta ch. n° 211 2300 000	1	264
(12)	254 801 404 M	Chapa der. de piso para cofre entre ejes desde ch. n° 212 2000 001	1	264
(12)	265 801 404 G	Chapa der. de piso para cofre entre ejes hasta ch. n° 211 2300 000	1	265,268
(12)	265 801 404 M	Chapa der. de piso para cofre entre ejes desde ch. n° 212 2000 001	1	265,268
B4	261 801 455	Apoyo del. para marco de plataforma de carga	2	261,264

B5	261 801 465 A	Chapa del. de piso para plataforma de carga hasta ch. n° 211 2300 000	1	261,264
(B5)	261 801 465 B	Chapa del. de piso para plataforma de carga desde ch. n° 212 2000 001	1	261,264
(B5)	265 801 465 A	Chapa del. de piso para plataforma de carga hasta ch. n° 211 2300 000	1	265,268
(B5)	265 801 465 B	Chapa del. de piso para plataforma de carga desde ch. n° 212 2000 001	1	265,268
-	N 20 022 3	Tapón A 8 x 1, p. orificios de goteó de laca	X	
-	N 20 024 1	Tapón A 10 x 1, para orificios de desagüe	4	211-244, 271, 274
-	111 941 187	Boquilla para orificios de desagüe	4	261-268
B6	261 801 475 B	Chapa tras. de piso para plataforma de carga	1	261-268
-	N 20 024 1	Tapón A 10 x 1, p. chapa tras. de piso	2	261-268
B7	261 801 485 A	Chapa de refuerzo p. soporte de chapa de separación (compartimiento del depósito de gasolina)	1	261-268
13	214 801 505 D	Chapa de separación izq.	1	211-216,231-235
A3	224 801 505	Chapa de separación izq.	1	221-228,241,244
14	211 801 506 D	Chapa de separación der.	1	211-216,231-235
A4	221 801 506	Chapa de separación der.	1	221-228,241,244
15	211 801 551 J	Chapa tras. de piso hasta ch. n° 211 2300 000 (para 261-268, cerrar la abertura para el depósito de gasolina)	1	
(15)	211 801 551 R	Chapa tras. de piso desde ch. n° 212 2000 001 (para 261-268, cerrar la abertura para el depósito de gasolina)	1	
16	211 801 557 B	Chapa de cubierta int. izq. de motor hasta ch. n° 211 2300 000	1	
(16)	211 801 557 D	Chapa de cubierta int. izq. de motor desde ch. n° 212 2000 001	1	
(16)	211 801 558 C	Chapa de cubierta int. der. de motor hasta ch. n° 211 2300 000	1	
(16)	211 801 558 D	Chapa de cubierta int. der. de motor desde ch. n° 212 2000 001	1	
-	221 801 561 G	Caja de rueda tras. izq., hasta ch. n° 210 2300 000	1	
17	221 801 561 S	Caja de rueda tras. izq. desde ch. n° 211 2000 001 hasta 211 2300 000	1	
(17)	221 801 561 J	Caja de rueda tras. izq. desde ch. n° 212 2000 001	1	
(17)	221 801 562 N	Caja de rueda tras. der. hasta ch. n° 210 2300 000	1	
(17)	221 801 562 S	Caja de rueda tras. der. desde ch. n° 211 2000 001 hasta 211 2300 000 (en vehículos sin cinturones de seguridad, utilizar una pieza 111 857 779 y otra 111 857 785 (043))	1	

(17)	221 801 562 R	Caja de rueda tras. der. desde ch. nº 212 2000 001 (en vehículos sin cinturones de seguridad, utilizar una pieza 111 857 779 y otra 111 857 785 (043)	1	
-	261 801 571 A	Chapa de mamparo para caja de rueda tras. izq. desde ch. nº 212 2000 001	1	261-268
-	261 801 572 A	Chapa de mamparo para caja de rueda tras. der. desde ch. nº 212 2000 001	1	261-268
B8	261 801 583	Chapa de desagüe sobre caja de rueda tras. izq.	1	261-268
(B8)	261 801 584	Chapa de desagüe sobre caja de rueda tras. der.	1	261-268
18	221 801 601	Travesaño tras. central para piso	1	
(19)	211 801 611 A	Chapa de separación tras. p. compartimiento del depósito de gasolina, desde ch. nº 218 160 611 hasta 210 2300 000	1	211-244
19	211 801 611 E	Chapa de separación tras. p. compartimiento del. depósito de gasolina, desde ch. nº 211 2000 001 hasta 211 2300 000	1	211-244
(19)	211 801 605 C	Chapa de separación tras. p. compartimiento del. depósito de gasolina, desde ch. nº 212 2000 001	1	211-244
-	N 13 969 1	Tornillo alomado para chapa B 4,8 x 16	16	
-	N 11 692 2	Arandela 5,1	6	
B9	261 801 611 G	Chapa de separación tras. p. compartimiento del. depósito de gasolina hasta ch. nº 211 2300 000	1	261-268
(B9)	261 801 605 A	Chapa de separación tras. p. compartimiento del. depósito de gasolina desde ch. nº 212 2000 001	1	261-268
(20)	211 801 621	Chapa de separación tras. sobre caja de rueda izq. desde ch. nº 218 160 611 hasta 210 2300 000	1	211-244
20	211 801 621 B	Chapa de separación tras. sobre caja de rueda izq. desde ch. nº 211 2000 001 hasta 211 2300 000	1	211-244
(20)	211 801 621 D	Chapa de separación tras. sobre caja de rueda izq. desde ch. nº 212 2000 001	1	211-244
(20)	211 801 621 A	Chapa de separación tras. sobre caja de rueda izq. desde ch. nº 218 160 611 hasta 210 2300 000	1	271,274; M 500: 211-244
(20)	271 801 621 A	Chapa de separación tras. sobre caja de rueda izq. desde ch. nº 211 2000 001 hasta 211 2300 000	1	271, 274; M 500
(20)	271 801 621	Chapa de separación tras. sobre caja de rueda izq. desde ch. nº 212 2000 001	1	271,274; M 500
(B10)	261 801 621 B	Chapa de separación tras. sobre caja de rueda izq. hasta ch. nº 211 2300 000	1	261-268

(B10)	261 801 621 F	Chapa de separación tras. sobre caja de rueda izq.l desde ch. n° 212 2000 001	1	261-268
(20)	211 801 622	Chapa de separación tras. sobre caja de rueda der. l desde ch. n° 218 160 611 hasta 210 2300 000	1	211-244,271,274
(20)	211 801 622 D	Chapa de separación tras. sobre caja de rueda der.l desde ch. n° 211 2000 001 211 2300 000	1	211-244, 271, 274
(20)	211 801 622 C	Chapo de separación tras. sobre caja de rueda der.l desde ch. n° 212 2000 001	1	211-244,271,274
B10	261 801 622 B	Chapa de separación tras. sobre caja de rueda der. l hasta ch. n° 211 2300 000	1	261-268
(B10)	261 801 622 F	Chapa de separación tras. sobre caja de rueda der.l desde ch. n° 212 2000 001	1	261-268
21	211 801 639	Soporte para gato	1	
22	211 801 641 A	Fleje tensor para fijación del gato	1	
(23)	214 801 671 A	Corredera inf. para puerta corrediza izq. hasta ch. n° 210 2300 000	1	214-216,224,228,234,244, 274; M 520
(23)	214 801 671 D	Corredera inf. para puerta corrediza izq. desde ch. n° 211 2000 001	1	214-216, 224, 228, 234, 244, 274; M 520
23	211 801 672 D	Corredera inf. para puerta corrediza der.	1	211, 215, 216, 221, 225, 231, 235,241,271; M 520
-	211 801 677	Chapa int. caja de rueda tras. izq. desde ch. n° 212 2000 001	1	
-	211 801 678	Chapa int. caja de rueda tras. der. desde ch. n° 212 2000 001	1	
-	261 801 683	Apoyo para cajón de asiento desde ch. n° 212 2000 001	1	261-274
B11	261 801 711 C	Pared entre depósito de gasolina y cofre lat.	1	261-268
-	N 10 212 3	Tornillo exagonal, M 6 x 12	16	261-268
-	211 805 243	Arandela de muelle	16	261-268
A5	265 801 732	Chapa de fijación en la pared divisoria de la cabina p. soporte del respaldo p. asiento del ayudante	2	261-274; M 500
B12	265 801 781 D	Travesaño del. para marco de plataforma de carga	1	265,268
B13	265 801 785 A	Apoyo del. izq. para marco de plataforma de carga	1	265,268
-	265 801 786 A	Apoyo del. der. para marco de plataforma de carga	1	265,268
B14	261 801 803	Travesaño para piso	10	261,264
			7	265,268
B15	261 801 805	Travesaño tras. para piso	1	261-268
(B16)	261 801 827	Cartabón izq. para larguero ext. y travesaño tras.	1	261-268
B16	261 801 828	Cartabón der. para larguero ext. y travesaño tras.	1	261-268
B17	261 801 841 D	Larguero int. para plataforma de carga hasta ch. n° 211 2300 000 (para 265, 268, acortar del. en 870 mm)	2	261-268

(B17)	261 801 841 G	Larguero int. para plataforma de carga desde ch. nº 212 2000 001 (para 265,268, acortar del. en 870 mm)	2	261-268
B18	264 801 869 A	Larguero ext. izq. para plataforma de carga (para 265, 268, acortar del. en 870 mm)	1	261-268
(B18)	261 801 870 A	Larguero ext. der. para plataforma de carga (para 265, 268, acortar del. en 870 mm)	1	261-268
B19	261 801 891 D	Chapa de separación central para compartimiento del depósito de gasolina	1	261-268
B20	261 801 899	Soporte para chapa de separación del compartimiento del depósito de gasolina	1	261-268
B21	265 801 903 F	Soporte para asiento del compartimento de pasajeros	1	265-268
-	N 10 520 1	Tornillo aplastado M 8 x 25	4	265-268
-	113 201 635	Placa de suplemento	2	265-268
-	N 12 008 2	Arandela de muelle B 8	4	265-268
-	N 11 670 1	Arandela 8,1	2	265-268
-	N 11 175 1	Tuerca de mariposa M 8	4	265-268

#### PARTE DELANTERA

24	211 805 031 T	Panel del. con canal de aire (CI) (deben emplearse asimismo: 2 unidades 311 941 195 A/197 A)	1	211-271
(24)	214 805 031 T	Panel del. con canal de aire (CD) (deben emplearse asimismo: 2 unidades 311 941 195 A/197 A)	1	214-274
(24)	211 805 035 H	Panel del. sin canal de aire (deben emplearse asimismo: 2 unidades 311 941 195 A/197 A)	1	
(25)	211 805 045	Tablero de instrumentos acolchado (CI) hasta ch. nº 219 300 000	1	M 511
(25)	211 805 045 F	Tablero de instrumentos acolchado (CI) desde ch. nº 210 2000 001	1	M 511
25	261 805 051 G	Tablero de instrumentos (CI) (utilizar conjuntamente: hasta ch. nº 219 300 000 211 415 505 D 211 415 551 211 415 601 F 211 415 561 A 311 827 181 211 905 851 N y 4 unidades 211 415 609 A)	1	211-271



(25)	264 805 051 A	Tablero de instrumentos (CD) hasta ch. n° 219 300 000	1	214-274
(25)	264 805 051 G	Tablero de instrumentos (CD) desde ch. n° 210 2000 001	1	214-274
26	211 867 167	Tornillo para chapa de cubierta hasta ch. n° 219 204 329	8	
27	N 12 225 1	Arandela de muelle B 5	8	
28	211 867 169	Capuchón hasta ch. n° 219 204 329	8	
29	211 805 155 B	Chapa de cubierta para tablero de instrumentos, (utilizar conjuntamente: hasta ch. n° 219 300 000 211 255 475 A 211 255 476 A 211 255 477 A y 2 unidades 211 255 481 A)	1	
30	N 14 140 1	Tornillo alomado AM 6 x 15	6	
(31)	211 805 189	Arandela	X	
31	211 805 243	Arandela de muelle hasta ch. n° 211 2300 000	6	
32	N 11 006 2	Tuerca exagonal M 6	6	
(26)	311 867 167	Tornillo para chapa de cubierta desde ch. n° 219 204 330	8	
(27)	N 11 692 1	Arandela 5,1	8	
-	N 15 422 2	Tuerca de gatillo B 4,2	8	
(28)	211 867 169 A	Capuchón para tornillo desde ch. n° 219 204 330 043 negro	8	
33	211 805 211	Fleje tensor para caja del tablero	1	
34	211 805 257	Chapa de cubierta para travesaño frontal	1	
35	211 805 283 A	Listón de chapa sup. para panel del. (utilizar conjuntamente: 211 857 501 B hasta ch.n° 219 060 788)	1	
-	211 805 301	Marco del techo, parte inf. central del.	1	M 515, M 516
-	211 805 303	Marco del techo, parte sup. central del.	1	M 515, M 516
36	211 805 331 D	Chapa de protección inf. para panel del. (CI)	1	211-271
(36)	214 805 331 A	Chapa de protección inf. para panel del. (CD)	1	214-274
-	211 805 421	Pared divisoria de la cabina, parte sup. izq. entre cabina y comp. de carga	1	M 515, M 516
B22	261 805 421 D	Pared divisoria de la cabina, parte sup.	1	261-268
-	211 805 422	Pared divisoria de la cabina, parte sup. der. entre cabina y comp. de carga	1	M 516
-	211 805 422 A	Pared divisoria de la cabina, parte sup. der. entre cabina y comp. de carga	1	M 515



-	271 805 423	Pared divisoria de la cabina, parte del. lat. izq.	1	271; M 500/M 529
-	274 805 424	Pared divisoria de la cabina, parte del. lat. der.	1	271; M 500/M 529
B23	261 805 431 B	Pared divisoria de la cabina, parte central hasta ch. n° 211 2300 000	1	261-268
(B23)	261 805 431 F	Pared divisoria de la cabina, parte central desde ch. n° 212 2000 001	1	261-268
-	271 805 431	Pared divisoria de la cabina, parte central sup.	1	271; M 500/M 529
B24	261 805 441 C	Travesaño para pared divisoria	1	261
(B24)	264 805 441	Travesaño para pared divisoria	1	264
-	271 805 441	Pared divisoria de la cabina, parte central inf. hasta ch. n° 210 2300 000	1	271; M 500/M 529
-	271 805 445	Pared divisoria de la cabina, parte central inf. desde ch. n° 211 2000 001	1	271; M 500/M 529
-	231 805 451	Pared divisoria de la cabina sup. parte tras.	1	271; M 500/M 529
(B25)	265 805 457	Tetentor izq. para asiento en la pared divisoria, parte central	1	265-268
B25	265 805 458	Retentor der. para asiento en la pared divisoria, parte central	1	265-268
-	261 805 505	Soporte para respaldo, asiento del ayudante con apoyo para cabeza	1	M 258: 261, 264

#### PARTE LATERAL

B26	261 809 041 E	Panel lat. izq. hasta ch. n° 210 2300 000	1	261
B26	261 809 041 H	Panel lat. izq. desde ch. n° 211 2000 001	1	261
(B26)	264 809 041 D	Panel lat. izq. hasta ch. n° 210 2300 000	1	264; M 71
(B26)	264 809 041 H	Panel lat. izq. desde ch. n° 211 2000 001 hasta 211 2300 000	1	264; M 71
(B26)	264 809 041 G	Panel lat. izq. desde ch. n° 212 2000 001	1	264; M 71
(B26)	265 809 041 C	Panel lat. izq. hasta ch. n° 210 2300 000	1	265, 268
(B26)	265 809 041 H	Panel lat. izq. desde ch. n° 211 2000 001	1	265, 268
(B27)	261 809 044	Panel lat. der. hasta ch. n° 210 2300 000	1	261; M 71
B27	261 809 044 A	Panel lat. der. desde ch. n° 211 2000 001 hasta 211 2300 000	1	261; M 71
(B27)	261 809 044 B	Panel lat. der. desde ch. n° 212 2000 001	1	261; M 71

(B27)	264 809 044	Panel lat. der. hasta ch. nº 210 2300 000	1	264
(B27)	264 809 044 A	Panel lat. der. desde ch. nº 211 2000 001 hasta 211 2300 000	1	264
(B27)	264 809 044 B	Panel lat. der. desde ch. nº 212 2000 001	1	264
(B27)	265 809 044	Panel lat. der. hasta ch. nº 210 2300 000	1	265,268
(B27)	265 809 044 A	Panel lat. der. desde ch. nº 211 2000 001 hasta 211 2300 000	1	265, 268
(B27)	265 809 044 B	Panel lat. der. desde ch. nº 212 2000 001	1	265,268
B28	265 809 073 A	Panel lat. del. izq. hasta ch. nº 211 2300 000	1	265
(B28)	265 809 073 C	Panel lat. del. izq. desde ch. nº 212 2000 001	1	265
(B29)	268 809 073 B	Panel angular ext. tras. (cabina), parte tras. izq. hasta ch. nº 211 2300 000	1	268
(B29)	268 809 073 D	Panel angular ext. tras. (cabina), parte tras. izq. desde ch. nº 212 2000 001	1	268
B29	265 809 074 A	Panel angular ext. tras. (cabina), parte tras. der. hasta ch. nº 211 2300 000	1	265
(B29)	265 809 074 C	Panel angular ext. tras. (cabina), parte tras. der. desde ch. nº 212 2000 001	1	265
(B28)	268 809 074 A	Panel lat. del. der. hasta ch. nº 211 2300 000	1	268
(B28)	268 809 074 D	Panel lat. del. der. desde ch. nº 212 2000 001	1	268
37	241 809 095 A	Marco para puerta del conductor, lado izq. hasta ch. nº 211 2300 000	1	211, 221, 225, 231, 235, 241, 271
(37)	241 809 095 B	Marco para puerta del conductor, lado izq. desde ch. nº 212 2000 001	1	211, 221, 225, 231, 235, 241, 271
(37)	244 809 095 A	Marco para puerta del conductor, lado izq. hasta ch. nº 211 2300 000	1	214, 215, 216, 224, 228, 234, 244, 274; M 520: 221, 225, 231, 235, 241
(37)	244 809 095 B	Marco para puerta del conductor, lado izq. desde ch. nº 212 2000 001	1	214, 215, 216, 224, 228, 234, 244, 274; M 520: 221, 225, 231, 235, 241
(37)	241 809 096 A	Marco para puerta del conductor, lado der. hasta ch. nº 211 2300 000	1	211, 215, 216, 221, 225, 231, 235, 241, 271; M 520: 224, 228 234, 244
(37)	241 809 096 B	Marco para puerta del conductor, lado der. desde ch. nº 212 2000 001	1	211, 215, 216, 221, 225, 231, 235, 241, 271; M 520: 224, 228, 234, 244
(37)	244 809 096 A	Marco para puerta del conductor, lado der. hasta ch. nº 211 2300 000	1	214, 224, 228, 234, 244, 274



(37)	244 809 096 B	Marco para puerta del conductor, lado der. desde ch. n° 212 2000 001	1	214,224,228,234,244,274
38	211 809 151	Panel lat. del. izq.	1	211
A6	221 809 151	Panel lat. del. izq.	1	221,225,231,235,241,271
(38)	214 809 152	Panel lat. del. der.	1	214
(A6)	224 809 152	Panel lat. del. der.	1	224,228,234,244,274
(39)	211 809 163 A	Panel lat. tras. izq. hasta ch. n° 210 2300 000	1	211
39	211 809 163 C	Panel lat. tras. izq. desde ch. n° 211 2000 001	1	211
(39)	211 809 163 B	Panel lat. tras. izq. con rendijas de refrigeración hasta ch. n° 210 2300 000	1	M 510: 211
(39)	211 809 163 D	Panel lat. tras. izq. con rendijas de refrigeración desde ch. n° 211 2000 001	1	M 510: 211
(39)	214 809 163	Panel lat. tras. izq. hasta ch. n° 210 2300 000	1	214-216
(39)	214 809 163 B	Panel lat. tras. izq. desde ch. n° 211 2000 001	1	214-216
(39)	214 809 163 A	Panel lat. tras. izq. con rendijas de refrigeración hasta ch. n° 210 2300 000	1	M 510: 214-216
(39)	214 809 163 C	Panel lat. tras. izq. con rendijas de refrigeración desde ch. n° 211 2000 001	1	M 510: 214-216
(A7)	241 809 163	Panel lat. tras. izq. hasta ch. n° 210 2300 000	1	221,225,231,235,241,271
A7	241 809 163 A	Panel lat. tras. izq. desde ch. n° 211 2000 001	1	221, 225, 231, 235, 241, 271
(A7)	244 809 163	Panel lat. tras. izq. hasta ch. n° 210 2300 000	1	224,228,234,244,274;M 520
(A7)	244 809 163 A	Panel lat. tras. izq. desde ch. n° 211 2000 001	1	224, 228, 234, 244, 274;M520
(40)	211 809 164	Panel lat. tras. der. hasta ch. n° 210 2300 000	1	211,215,216
40	211 809 164 C	Panel lat. tras. der. desde ch. n° 211 2000 001 hasta 211 2300 000	1	211, 215, 216
(40)	211 809 164 E	Panel lat. tras. der. desde ch. n° 212 2000 001	1	211,215,216
(40)	211 809 164 A	Panel lat. tras. der. con rendijas de refrigeración hasta ch. n° 210 2300 000	1	M 510: 211, 215, 216
(40)	211 809 164 D	Panel lat. tras. der. con rendijas de refrigeración desde ch. n° 211 2000 001 hasta 211 2300 000	1	M 510: 211, 215, 216
(40)	211 809 164 F	Panel lat. tras. der. con rendijas de refrigeración desde ch. n° 212 2000 001	1	M 510:211,215,216

(40)	214.809 164	Panel lat. tras. der. hasta ch. nº 210 2300 000	1	214
(40)	214 809 164 B	Panel lat. tras. der. desde ch. nº 211 2000 001 hasta 211 2300 000	1	214
(40)	214 809 164 E	Panel lat. tras. der. desde ch. nº 212 2000 001	1	214
(40)	214 809 164 A	Panel lat. tras. der. con rendijas de refrigeración hasta ch. nº 210 2300 000	1	M 510: 214
(40)	214 809 164 C	Panel lat. tras. der. con rendijas de refrigeración desde ch. nº 211 2000 001 hasta 211 2300 000	1	M 510: 214
(40)	214 809 164 F	Panel lat. tras. der. con rendijas de refrigeración desde ch. nº 212 2000 001	1	M 510: 214
(A8)	241 809 164	Panel lat. tras. der. hasta ch. nº 210 2300 000	1	221,225,231,235,241,271; M 520
A8	241 809 164 A	Panel lat. tras. der. desde ch. nº 211 2000 001 hasta 211 2300 000	1	221, 225, 231, 235, 241, 271; M 520
(A8)	241 809 164 B	Panel lat. tras. der. desde ch. nº 212 2000 001	1	221,225,231,235,241,271; M 520
(A8)	244 809 164	Panel lat. tras. der. hasta ch. nº 211 2300 000	1	224,228,234,244,274
(A8)	244 809 164 A	Panel lat. tras. der. desde ch. nº 211 2000 001 hasta 211 2300 000	1	224, 228, 234, 244, 274
(A8)	244 809 164 B	Panel lat. tras. der. desde ch. nº 212 2000 001	1	224,228,234,244,274
-	221 809 177 E	Panel lat. ext. tras. izq. hasta ch. nº 210 2300 000	1	211-244, 271, 274
-	221 809 177 AD	Panel lat. ext. tras. izq. desde ch. nº 211 2000 001	1	211-244, 271, 274
-	224 809 178 E	Panel lat. ext. tras. der. hasta ch. nº 210 2300 000	1	211-244, 271, 274
-	224 809 178 AD	Panel lat. ext. tras. der. desde ch. nº 211 2000 001 hasta 211 2300 000	1	211-244, 271, 274
-	224 809 178 AC	Panel lat. ext. tras. der. desde ch. nº 212 2000 001	1	211-244,271,274
41	211 809 201 D	Montante de bisagras, puerta izq.	1	
(41)	211 809 202 D	Montante de bisagras, puerta der.	1	
42	211 809 249 B	Tubo de enlace izq. para travesaño frontal	1	
(42)	211 809 250 A	Tubo de enlace der. para travesaño frontal hasta ch. nº 219 300 000	1	
(42)	211 809 250 B	Tubo de enlace der. para travesaño frontal desde ch. nº 210 2000 001	1	

43	241 809 251	Montante de cerradura, puerta izq.	1	211,221,225,231 235,241,271
(43)	244 809 251	Montante de cerradura, puerta izq.	1	214-216,224,228,234,244, 274; M 520
B30	261 809 251 E	Montante de cerradura, puerta izq. hasta ch. n° 211 2300 000	1	261
(B30)	261 809 251 F	Montante de cerradura, puerta izq. desde ch. n° 212 2000 001	1	261
(B30)	264 809 251 E	Montante de cerradura, puerta izq. hasta ch. n° 211 2300 000	1	264 ; M 71
(B30)	264 809 251 F	Montante de cerradura, puerta izq. desde ch. n° 212 2000 001	1	264; M 71
B31	265 809 251	Montante de cerradura, puerta izq.	1	265
(B31)	268 809 251	Montante de cerradura, puerta izq.	1	268
(43)	241 809 252	Montante de cerradura, puerta der.	1	211,221,225,231,235,241, 271; M 520
(43)	244 809 252	Montante de cerradura, puerta der.	1	214-216,224,228,234,244, 274
B32	261 809 252 E	Montante de cerradura, puerta der. hasta ch. n° 211 2300 000	1	261
(B32)	261 809 252 F	Montante de cerradura, puerta der. desde ch. n° 212 2000 001	1	261
(B32)	264 809 252 E	Montante de cerradura, puerta der. hasta ch. n° 211 2300 000	1	264
(B32)	264 809 252 F	Montante de cerradura, puerta der. desde ch. n° 212 2000 001	1	264
(B31)	265 809 252	Montante de cerradura, puerta der.	1	265
(B31)	268 809 252	Montante de cerradura, puerta der.	1	268
44	211 809 269	Tubo de enlace izq. para canal de ventilación	1	
(44)	211 809 270	Tubo de enlace der. para canal de ventilación	1	
-	211 809 297	Pasador de sujeción p. cinta de retención de puerta	X	265,268
A9	221 809 403 B	Panel lat. int. izq., parte sup.	1	221,225,231,235,241,271
(A9)	224 809 404 B	Panel lat. int. der., parte sup.	1	224,228,234,244,274
(A9)	224 809 405 C	Panel lat. int. izq., parte sup.	1	224,228,234,244,274
B33	265 809 405 A	Panel lat. int. izq.	1	265
A10	221 809 406 C	Panel lat. int. der., parte sup.	1	221, 225, 231, 235, 241, 271
B34	265 809 944	Panel lat. int. der.	1	265
(B34)	268 809 406 A	Panel lat. int. der.	1	268
45	211 809 413 C	Tubo de rebose para boca de relleno de gasolina	1	211-244,271,274
-	211 809 459	Chapa de refuerzo para recorte de puerta corrediza, parte tras. sup.	1	211, 214, 231, 234, 235
-	211 809 459 A	Chapa de refuerzo para recorte de puerta corrediza, parte tras. sup.	2	215,216; M 520: 231,235
(46)	211 809 461 B	Guía lat. izq. para pared divisoria	1	M 510
46	211 809 462 B	Guía lat. der. para pared divisoria	1	M 510

-	214 809 467	Chapa de refuerzo para recorte de puerta corrediza izq., parte tras. inf.	1	214-216, 224, 228, 234, 244, 274; M 520
-	211 809 468	Chapa de refuerzo para recorte de puerta corrediza der., parte tras. inf.	1	211, 215, 221, 225, 231, 235, 241, 271; M 520
47	211 809 501 B	Chapa acodada para caja de rueda del. izq. hasta ch. nº 211 2300 000	1	
(47)	211 809 501 C	Chapa acodada para caja de rueda del. izq. desde ch. nº 212 2000 001	1	
(47)	211 809 502 B	Chapa acodada para caja de rueda del. der. hasta ch. nº 211 2300 000	1	
(47)	211 809 502 C	Chapa acodada para caja de rueda del. der. desde ch. nº 212 2000 001	1	
-	211 809 507	Tapón obturador para chapa acodada desde ch. nº 211 2000 001	2	
-	211 809 533	Chapa de desagüe para panel lat. tras.	2	M 510
A11	241 809 545	Tubo de desagüe tras. izq.	1	225, 228, 235, 241, 244
(A11)	241 809 546	Tubo de desagüe tras. der.	1	225, 228, 235, 241, 244
(48)	211 809 571 E	Carcasa para boca de relleno de gasolina desde ch. nº 212 2000 001	1	211-244, 271, 274
48	261 809 571 A	Carcasa para boca de relleno de gasolina hasta ch. nº 211 2300 000	1	
(48)	261 809 571 C	Carcasa para boca de relleno de gasolina desde ch. nº 212 2000 001	1	261-268
49	211 809 585 C	Chapa de cierre debajo del panel lat. del.	1	211, 214, 221-244, 271, 274
B35	261 809 585	Chapa de cierre debajo de la tapa en el panel lat. hasta ch. nº 211 2300 000	1 2	261, 264 M 71
(B35)	261 809 585	Chapa de cierre debajo de la tapa en el panel lat. desde ch. nº 212 2000 001	1	264; M 71
(B35)	261 809 586	Chapa de cierre debajo de la tapa en el panel lat. desde ch. nº 212 2000 001	1	261; M 71
B36	265 809 585 C	Chapa de cierre debajo del panel lat. o de la puerta de la cabina	2	265, 268
50	211 809 586	Chapa de cierre debajo de la puerta corrediza	1 2	211, 214, 221-244, 271, 274; M 520
-	211 809 587 A	Perfil de refuerzo inf. izq. para panel lat. desde ch. nº 212 2000 001	1	211-244, 271, 274
-	211 809 588	Perfil de refuerzo inf. der. para panel lat. desde ch. nº 212 2000 001	1	211-244, 271, 274
-	211 809 673 A	Tapón obturador para montante de cerradura	2	
-	211 809 688	Chapa de separación ext. der. para compartimiento del depósito de gasolina desde ch. nº 212 2000 001	1	211-244, 271, 274

(51)	214 809 903 A	Guía para puerta corrediza en el marco del techo	1	214-216,224,228,234,244,274; M 520
51	211 809 904 A	Guía para puerta corrediza en el marco del techo	1	211,215,216,221,225,231,235,241,271; M 520
52	211 809 908 A	Listón en el marco del techo para junta de la puerta corrediza	1	211,214,221-244,271,274
-	265 809 931 B	Panel angular int. tras. (cabina), parte tras. izq. hasta ch. n° 211 2300 000	2	215,216; M 520
-	265 809 931 D	Panel angular int. tras. (cabina), parte tras. izq. desde ch. n° 212 2000 001	1	265,268
-	265 809 932 C	Panel angular int. tras. (cabina), parte tras. der. hasta ch. n° 211 2300 000	1	265,268
-	265 809 932 D	Panel angular int. tras. (cabina), parte tras. der. desde ch. n° 212 2000 001	1	265,268
-	265 809 944	Panel lat. int. der.	1	265
<b>PARTE TRASERA</b>				
-	211 813 053 A	Soporte para depósito de carbón activo	1	M 26: 211-244
-	211 813 162 K	Chapa de cubierta ext. der. p. compart. motor hasta ch. n° 210 2300 000	1	211-244,271,274
(53)	211 813 162 N	Chapa de cubierta ext. der. p. compart. motor desde ch. n° 211 2000 001 hasta 211 2300 000	1	211-244,271,274
(53)	211 813 162 M	Chapa de cubierta ext. der. p. compart. motor desde ch. n° 212 2000 001	1	211-244,271,274
(B37)	261 813 162 F	Chapa de cubierta ext. der. p. compart. motor hasta ch. n° 210 2300 000	1	261-268
(B37)	261 813 162 N	Chapa de cubierta ext. der. p. compart. motor desde ch. n° 211 2000 001 hasta 211 2300 000	1	261-268
(B37)	261 813 162 M	Chapa de cubierta ext. der. p. compart. motor desde ch. n° 212 2000 001	1	261-268
53	211 813 165 H	Chapa de cubierta ext. izq. p. compart. motor hasta ch. n° 211 2300 000	1	211-244,271,274
(53)	211 813 165 N	Chapa de cubierta ext. izq. p. compart. motor desde ch. n° 212 2000 001	1	211-244,271,274
-	411 877 241	Válvula de desagüe	1	M 10:211-244,271,274
B37	261 813 165 D	Chapa de cubierta ext. izq. p. compart. motor hasta ch. n° 211 2300 000	1	261-268
(B37)	261 813 165 N	Chapa de cubierta ext. izq. p. compart. motor desde ch. n° 212 2000 001	1	261-268
-	111 801 177	Válvula de desagüe	2	
-	111 941 187	Boquilla de desagüe	X	
54	211 813 175 E	Travesaño de cierre en el panel tras. desde ch. n° 212 2000 001	1	
-	N 11 389 1	Tornillo cilíndrico para chapa B 4,8 x 13	6	
-	N 11 692 2	Arandela 5,1	6	
-	N 15 421 3	Tuerca de gatillo B 4,8	6	



-	211 821 149	Arandela de muelle	4	
-	N 10 375 1	Tornillo exagonal BM 8 x 75	4	
-	211 813 191	Soporte para fijación de la batería desde ch. n° 211 2000 001	1	
-	221 813 197	Barra de fijación para amortiguación en el panel angular tras. int.	2	221-228,241,244
(55)	211 813 217	Travesaño en la chapa de cierre hasta ch. n° 210 2300 000	1	211-244,271,274
55	211 813 217 C	Travesaño en la chapa de cierre desde ch. n° 211 2000 001 hasta 211 2300 000	1	211-244, 271, 274
(55)	211 813 217 B	Travesaño en la chapa de cierre desde ch. n° 212 2000 001	1	211-244,271,274
56	211 813 227 D	Chapa de soporte para tapa del compart. del motor hasta ch. n° 211 2300 000	1	211-244,271,274
(56)	211 813 227 H	Chapa de soporte para tapa del compart. del motor desde ch. n° 212 2000 001	1	211-244,271,274
(57)	211 813 231 L	Chapa de cierre sup. del compart. del motor, hasta ch. n° 218 220 000	1	271,274; M 500: 211-235
(57)	221 813 231 H	Chapa de cierre sup. del compart. del motor, hasta ch. n° 210 2300 000	1	211-244
57	221 813 231 P	Chapa de cierre sup. del compart. del motor desde ch. n° 211 2000 001 hasta 211 2300 000	1	211-244
(57)	221 813 231 L	Chapa de cierre sup. del compart. del motor desde ch. n° 212 2000 001	1	211-244
-	N 20 027 1	Tapón de goma	1	211-244
-	211 813 231 S	Chapa de cierre sup. del compart. del motor, desde ch. n° 210 2000 001 hasta 210 2300 000	1	271,274; M 500
-	221 813 231 R	Chapa de cierre sup. del compart. del motor desde ch. n° 211 2000 001 hasta 211 2300 000	1	271,274; M 500
-	221 813 231 AP	Chapa de cierre sup. del compart. del motor desde ch. n° 212 2000 001	1	271,274; M 500
58	221 813 239 S	Panel angular tras. int. izq., hasta ch. n° 211 2300 000	1	221-244, 271, 274
(58)	211 813 239 R	Panel angular tras. int. izq., desde ch. n° 212 2000 001	1	221-244,271,274
(59)	221 813 240 H	Panel angular tras. int. der., hasta ch. n° 210 2300 000	1	211-244,271,274
59	221 813 240 S	Panel angular tras. int. der., desde ch. n° 211 2000 001 hasta 211 2300 000	1	211-244, 271, 274
(59)	221 813 240 K	Panel angular tras. int. der., desde ch. n° 212 2000 001	1	211-244,271,274
60	211 813 259 B	Chapa de cierre para tapa del motor hasta ch. n° 211 2300 000	1	
(60)	211 813 259 C	Chapa de cierre para tapa del motor desde ch. n° 212 2000 001	1	



-	N 11 557 2	Arandela 6,4	2	
-	N 14 140 5	Tornillo alomado AM 6 x 15	2	
-	211 813 273 C	Travesaño de cierre en el panel tras. desde ch. nº 212 2000 001	1	
-	211 813 289	Angulo de fijación para panel lat. de caja de rueda tras. izq. desde ch. nº 211 2000 001	1	
-	211 813 290	Angulo de fijación para panel lat. de caja de rueda tras. izq. desde ch. nº 211 2000 001	1	
(61)	211 813 355 J	Panel angular tras. izq. con recorte para faro de marcha atrás hasta ch. nº 211 2300 000	1	271-274; M 24, M 47, M 524: 211-244
61	211 813 355 L	Panel angular tras. izq. hasta ch. nº 211 2300 000	1	211-244
(61)	211 813 343 A	Panel angular tras. izq. desde ch. nº 212 2000 001	1	211-244
B38	261 813 355 L	Panel angular tras. izq. hasta ch. nº 211 2300 000	1	261-268
(B38)	261 813 355 N	Panel angular tras. izq. con recorte para faro de marcha atrás hasta ch. nº 211 2300 000	1	M 24, M 47, M 524: 261-268
(B38)	261 813 343	Panel angular tras. izq. con recorte para faro de marcha atrás desde ch. nº 212 2000 001	1	M 24, M 47, M 524: 261-268
62	211 813 356 M	Panel angular tras. der. hasta ch. nº 211 2300 000	1	211-244
(62)	211 813 356 N	Panel angular tras. der. con recorte para faro de marcha atrás hasta ch. nº 211 2300 000	1	271-274; M 24, M 47, M 524: 211-244
(62)	211 813 344	Panel angular tras. der. con recorte para faro de marcha atrás desde ch. nº 212 2000 001	1	271-274; M 24, M 47, M 524: 211-244
(B38)	261 813 356 M	Panel angular tras. der. hasta ch. nº 211 2300 000	1	261-268
(B38)	261 813 356 N	Panel angular tras. der. con recorte para faro de marcha atrás hasta ch. nº 211 2300 000	1	M 24, M 47, M 524: 261-268
(B38)	261 813 344	Panel angular tras. der. con recorte para faro de marcha atrás desde ch. nº 212 2000 001	1	M 24, M 47, M 524: 261-268
-	211 813 395	Tapa para panel angular tras.	2 4	211-244, 271, 274 261-268
-	N 20 022 3	Tapón de goma A 8 x 1, p. a panel angular tras.	2	
63	211 813 363 A	Chapa de cubierta para caja de rueda tras. izq.	1	
(63)	211 813 364 A	Chapa de cubierta para caja de rueda tras. der.	1	

64	211 813 379	Chapa de mamparo para conducto de aire izq. hasta ch. n° 211 2300 000	1	211-244,271,274
(64)	211 813 379 B	Chapa de mamparo para conducto de aire izq. desde ch. n° 212 2000 001	1	211-244,271,274
(64)	211 813 380	Chapa de mamparo para conducto de aire der. hasta ch. n° 211 2300 000	1	211-244,271,274
(64)	211 813 380 B	Chapa de mamparo para conducto de aire der. desde ch. n° 212 2000 001	1	211-244,271,274
(65)	211 813 401	Panel angular tras. int. izq., parte sup. hasta ch. n° 211 2300 000	1	211-244,271,274
(65)	211 813 401 B	Panel angular tras. int. izq., parte sup. desde ch. n° 212 2000 001	1	211-244,271,274
65	211 813 402	Panel angular tras. int. der., parte sup. hasta ch. n° 211 2300 000	1	211-244,271,274
(65)	211 813 402 B	Panel angular tras. int. der., parte sup. desde ch. n° 212 2000 001	1	211-244,271,274
B39	261 813 417 A	Montante tras. izq. hasta ch. n° 211 2300 000	1	261-268
(B39)	261 813 417 B	Montante tras. izq. desde ch. n° 212 2000 001	1	261-268
(B39)	261 813 418 B	Montante tras. der. hasta ch. n° 211 2300 000	1	261-268
(B39)	211 813 418 C	Montante tras. der. desde ch. n° 212 2000 001	1	261-268
66	211 813 421 K	Montante tras. izq. hasta ch. n° 211 2300 000	1	211-244,271,274
(66)	211 813 421 N	Montante tras. izq. desde ch. n° 212 2000 001	1	211-244,271,274
(66)	211 813 422 K	Montante tras. der. hasta ch. n° 211 2300 000	1	211-244,271,274
(66)	211 813 422 N	Montante tras. der. desde ch. n° 212 2000 001	1	211-244,271,274
67	211 813 452	Chapa angular de guía para muelle de apoyo (tapa del motor) hasta ch. n° 211 2300 000	1	
(67)	211 813 451	Chapa angular de guía para muelle de apoyo (tapa del motor) desde ch. n° 212 2000 001	1	
68	211 813 503 A	Angulo de fijación para filtro de aire hasta ch. n° 211 2300 000	1	
(68)	211 813 503 B	Angulo de fijación para filtro de aire desde ch. n° 212 2000 001	1	
(67)	261 813 533	Chapa angular de guía para muelle de apoyo (tapa del cofre)	1 2	261,264 M 71

-	211 813 549 E	Soporte para filtro de aire hasta ch. nº 211 2300 000	2 1	M 155: 211-244, 271, 274 M 156: 211-244, 271, 274
-	211 813 503 C	Soporte para filtro de aire desde ch. nº 212 2000 001	2 1	M 155: 211-244, 271, 274 M 156: 211-244, 271, 274
-	261 813 549	Soporte para filtro de aire hasta ch. nº 211 2300 000	2 1	M 155: 261-268 M 156: 261-268
-	261 813 503	Soporte para filtro de aire desde ch. nº 212 2000 001	2 1	M 155: 261-268 M 156: 261-268
-	211 813 505 A	Chapa de soporte desde ch. nº 212 2000 001	1	M 156: 211-244, 271, 274
-	211 813 661	Banda retentora p. fijación de la rueda de repuesto desde ch. nº 211 2000 001	1	211-244
69	211 813 691	Perno de fijación para rueda de repuesto hasta ch. nº 210 2300 000	1	211-244
70	211 813 697	Fleje tensor para fijación de la rueda de repuesto hasta ch. nº 210 2300 000	1	211-244
71	211 813 741	Junta de goma, 915 mm, entre el motor y la carrocería hasta ch. nº 211 2300 000	1	
72	111 813 705 A	Junta de goma lat. entre el motor y la carrocería tras. hasta ch. nº 211 2300 000	2	
-	411 813 225	Junta para compartimiento del motor desde ch. nº 212 2000 001	1	
A12	221 813 771 A	Barra de sujeción en el panel angular int.	2	221-228, 241, 244, 271, 274
-	211 813 805	Amortiguación del. para chapa de cierre sup. del compartimiento del motor hasta ch. nº 210 2300 000	1	211-244
-	211 813 805 A	Amortiguación del. para chapa de cierre sup. del compartimiento del motor desde ch. nº 211 2000 001 hasta 211 2300 000	1	211-244
-	211 813 805 B	Amortiguación del. para chapa de cierre sup. del compartimiento del motor desde ch. nº 212 2000 001	1	211-244
-	211 813 807	Amortiguación tras. para chapa de cierre sup. del compartimiento del motor hasta ch. nº 210 2300 000	1	211-244
-	211 813 807 A	Amortiguación tras. para chapa de cierre sup. del compartimiento del motor desde ch. nº 211 2000 001 hasta 211 2300 000	1	211-244
-	211 813 807 B	Amortiguación tras. para chapa de cierre sup. del compartimiento del motor desde ch. nº 212 2000 001	1	211-244
-	211 813 815	Amortiguación izq. para chapa de cierre sup. del compartimiento del motor hasta ch. nº 210 2300 000	1	211-244

-	211 813 815 A	Amortiguación izq. para chapa de cierre sup. del compartimiento del motor desde ch. n° 211 2000 001 hasta 211 2300 000	1	M 500
-	211 813 815 B	Amortiguación izq. para chapa de cierre sup. del compartimiento del motor desde ch. n° 211 2000 001 hasta 211 2300 000	1	211-244
-	211 813 815 D	Amortiguación izq. para chapa de cierre sup. del compartimiento del motor desde ch. n° 212 2000 001	1	211-244
-	211 813 815 C	Amortiguación izq. para chapa de cierre sup. del compartimiento del motor desde ch. n° 211 2000 001 hasta 211 2300 000	1	271,274; M 500
-	211 813 815 E	Amortiguación izq. para chapa de cierre sup. del compartimiento del motor desde ch. n° 212 2000 001	1	271,274; M 500
-	211 813 816	Amortiguación der. para chapa de cierre sup. del compartimiento del motor hasta ch. n° 210 2300 000	1	211-244
-	211 813 816 B	Amortiguación der. para chapa de cierre sup. del compartimiento del motor desde ch. n° 211 2000 001 hasta 211 2300 000	1	211-244
-	211 813 816 C	Amortiguación der. para chapa de cierre sup. del compartimiento del motor desde ch. n° 212 2000 001	1	211-244
-	211 813 829	Placa de fijación p. revestimiento amortiguador central desde ch. n° 211 2000 001 hasta 211 2300 000	1	211-244
-	211 813 831	Placa de fijación p. revestimiento amortiguador tras. izq. desde ch. n° 211 2000 001 hasta 211 2300 000	1	211-244
-	211 813 831 A	Placa de fijación p. revestimiento amortiguador tras. izq. desde ch. n° 212 2000 001	1	211-244
-	211 813 831 B	Placa de fijación p. revestimiento amortiguador tras. izq. desde ch. n° 212 2000 001	1	271,274
-	211 813 832	Placa de fijación p. revestimiento amortiguador tras. der. desde ch. n° 211 2000 001 hasta 211 2300 000	1	211-244
-	211 813 832 A	Placa de fijación p. revestimiento amortiguador tras. der. desde ch. n° 212 2000 001	1	211-244
-	N 16 190 3	Remache hueco A 4,8 x 8 x 16 desde ch. n° 211 2000 001	9	211-244
-	261 813 913	Arco tope para batiente tras. hasta ch. n° 211 2300 000	2	M 29; 261-268

**TECHO**

73	211 817 111 C	Techo	1	211-224,231,234,271,274; M 130
-	211 817 111 D	Techo sobreelevado (plástico) para puerta corrediza de mayor altura	1	M 515
-	211 817 111 E	Techo sobreelevado (plástico)	1	M 516
A13	241 817 111 C	Techo corredizo de acero, a manivela	1	225,228,235,241,244,251,285; M 518
B40	261 817 111 D	Techo	1	261,264
(B40)	265 817 111 A	Techo	1	265,268
-	271 817 141	Soporte para luz de techo (lámpara fluorescente)	1	271,274; M 537
A14	241 817 201	Marco del techo corredizo de acero, a manivela con refuerzo del marco de techo y arco del.	1	225,228,235,241,244,251, 285
A15	241 899 203	Goma obturadora 6 mm Ø, para marco de techo corredizo de acero	4	225,228,235,241,244,251,285
-	211 899 211	Suplemento de goma, 10 mm Ø, para arco del techo	4	M 515; M 516
A16	221 817 303 A	Arco del. del techo	1	
(A16)	211 817 303 D	Arco del. del techo	1	M 515
74	211 817 309	Barra de sujeción para revestimiento del techo	1	211-216,231-235,265,268
-	211 817 315	Refuerzo para marco del. izq. del techo	1	211-216, 221, 224, 231, 234 265-274; M 130
-	211 817 315 A	Refuerzo para marco lat. del izq. del techo	1	M 515; M 516
-	261 817 315	Refuerzo para marco lat. izq. del techo	1	261, 264
-	211 817 316	Refuerzo para marco del. der. del techo	1	211-216, 221, 224, 231, 234 265-274; M 130
-	211 817 316 A	Refuerzo para marco lat. del. der. del techo	1	M 515
-	211 817 316 B	Refuerzo para marco lat. del. der. del techo	1	M 516
-	261 817 316	Refuerzo para marco lat. der. del techo	1	261,264
-	211 817 317 A	Barra de sujeción sup. para pared divisoria de la cabina	1	M 510
-	211 817 319	Arco del techo	2	M 516
-	211 817 323 B	Arco central del techo	1	211-216, 221, 224, 231, 234 265-274; M 130
(A17)	211 817 331 B	Refuerzo para marco tras. del techo con soporte de bisagra	1	M 515; M 516
A17	221 817 331 A	Refuerzo para marco tras. del techo con soporte de bisagra	1	211-244,271,274
-	211 817 343	Arco tras. del techo	1	M 515
-	211 817 347	Refuerzo int. para traviesa de techo	2	M 515
-	211 817 362	Marco central der. del techo con guía de puerta corrediza	4	M 516
-	211 817 366	Refuerzo para marco central der. del techo	1	M 515
-	211 817 367	Chapa de refuerzo entre arco del. y tras. del techo	2	M 515

-	211 817 378	Chapa de refuerzo der. para arco del. del techo	1	M 515
-	211 817 380	Chapa de refuerzo der. para arco tras. del techo	1	M 515
-	211 817 384	Chapa de cierre sobre montante, de cerradura, puerta der.	1	M 515
-	211 817 386	Chapa de cierre der. para arco tras. del techo	1	M 515
-	211 817 491	Refuerzo para marco del. izq. del techo	1	M 515; M 516
-	211 817 492	Refuerzo para marco del. der. del techo	1	M 515; M 516
75	211 817 517 D	Marco del. der. del techo	1	211-244,265-274
B41	261 817 517 B	Marco izq. del techo con tope de puerta	1	261,264
(75)	211 817 518 D	Marco del. der. del techo	1	211-244,265-274
(B41)	261 817 518 B	Marco der. del techo con tope de puerta	1	261,264
-	244 817 535	Marco lat. izq. del techo hasta ch. n° 211 2300 000	1	214-216,224,228,234,244,274; M 520
-	244 817 535 B	Marco lat. izq. del techo desde ch. n° 212 2000 001	1	214-216,224,228,234,244,274; M 520
-	268 817 535 C	Marco tras. izq. del techo	1	265,268
-	241 817 536	Marco central der. del techo hasta ch. n° 211 2300 000	1	211,215,216,221,225,231,235,241,271; M 520
-	241 817 536 B	Marco central der. del techo desde ch. n° 212 2000 001	1	211,215,216,221,225,231,235,241,271; M 520
-	265 817 536 D	Marco tras. der. del techo	1	265,268
76	211 817 537 B	Marco central izq. del techo hasta ch. n° 211 2300 000	1	211,221,225,231,235,241,271
(76)	211 817 537 D	Marco central izq. del techo desde ch. n° 212 2000 001	1	211,221,225,231,235,241,271
(76)	211 817 538	Marco central der. del techo hasta ch. n° 211 2300 000	1	214,224,228,234,244,274
(76)	211 817 538 D	Marco central der. del techo desde ch. n° 212 2000 001	1	214,224,228,234,244,274
-	271 817 547	Plata para conducción de aire para motor de ventilación y evacuación aire	1	271,274
-	N 15 428 1	Tuerca de gatillo B 2,9	5	271,274
-	211 817 557	Refuerzo para marco lat. izq. del techo	1	211-216,221,224,231,234,271,274; M 130
-	211 817 557 A	Refuerzo para marco lat. izq. del techo	1	M 515; M 516
-	265 817 557	Re fuerzo para marco lat. izq. del techo	1	265,268 271,274; M 130
-	211 817 558	Refuerzo para marco lat. der. del techo	1	211-216,221,224,231,234,
-	211 817 558 A	Refuerzo para marco lat. der. tras. del techo	1	M 515
-	211 817 558 B	Refuerzo para marco lat. der. del techo	1	M 516
-	265 817 558	Refuerzo para marco lat. der. del techo	1	265,268
77	211 817 565 E	Marco tras. del techo hasta ch. n° 211 2300 000	1	211-244,271,274
(77)	211 817 565 G	Marco tras. del techo desde ch. n° 212 2000 001	1	211-244,271,274

78	221 817 569	Chapa de unión para marco tras. del techo hasta ch. nº 211 2300 000	1	211-244,271,274
(78)	221 817 569 B	Chapa de unión para marco tras. del techo desde ch. nº 212 2000 001	1	211-244,271,274
B42	261 817 575 B	Marco tras. del techo	1	261-268
-	271 817 653	Marco, parte sup., para ventilador de techo	1	271,274
-	271 817 661	Marco, parte inf., para ventilador de techo	1	271,274
-	271 817 667	Junta para motor de ventilación y evacuación aire	1	271,274
-	211 817 671	Barra de reborde tras.	1	M 515; M 516
-	211 817 673	Barra de reborde izq.	1	M 515; M 516
-	211 817 678	Barra de reborde der.	1	M 515; M 516
-	211 817 681	Refuerzo ext. para traviesa de techo	4	M 515; M 516

#### FALDONES

-	211 821 149	Arandela de muelle	X	
(A18)	271 821 805	1 juego de faldones con soporte hasta ch. nº 211 2300 000	1	271, 274; M 74
(A18)	271 821 805 A	1 juego de faldones con soporte desde ch. nº 212 2000 001	1	271,274; M 74
A18	271 821 811	Faldón izq. con soporte hasta ch. nº 211 2300 000	1	271, 274; M 74
(A18)	271 821 811 A	Faldón izq. con soporte desde ch. nº 212 2000 001	1	271,274; M 74
(A18)	271 821 812	Faldón der. con soporte hasta ch. nº 211 2300 000	1	271, 274; M 74
(A18)	271 821 812 A	Faldón der. con soporte desde ch. nº 212 2000 001	1	271,274; M 74

#### ESTRIBO

-	224 898 061	Estribo automático izq.	1	214-216,224,228,234,244, 274; M 520
-	221 898 062 A	Estribo automático der.	1	211, 215, 216, 221, 225, 231, 235, 241, 271; M 520
-	*271 821 891	Muelle de tiro para estribo	1	271, 274; M 530;
			2	M 520
-	*271 821 897	Tope de goma para estribo	1	271, 274; M 530;
			2	M 520
-	271 843 857	Pivote de arrastre para puerta corrediza	1	271, 274; M 530;
			2	M 520
-	*271 843 863	Suplemento para pieza de arrastre	1	271, 274; M 530;
			2	M 520

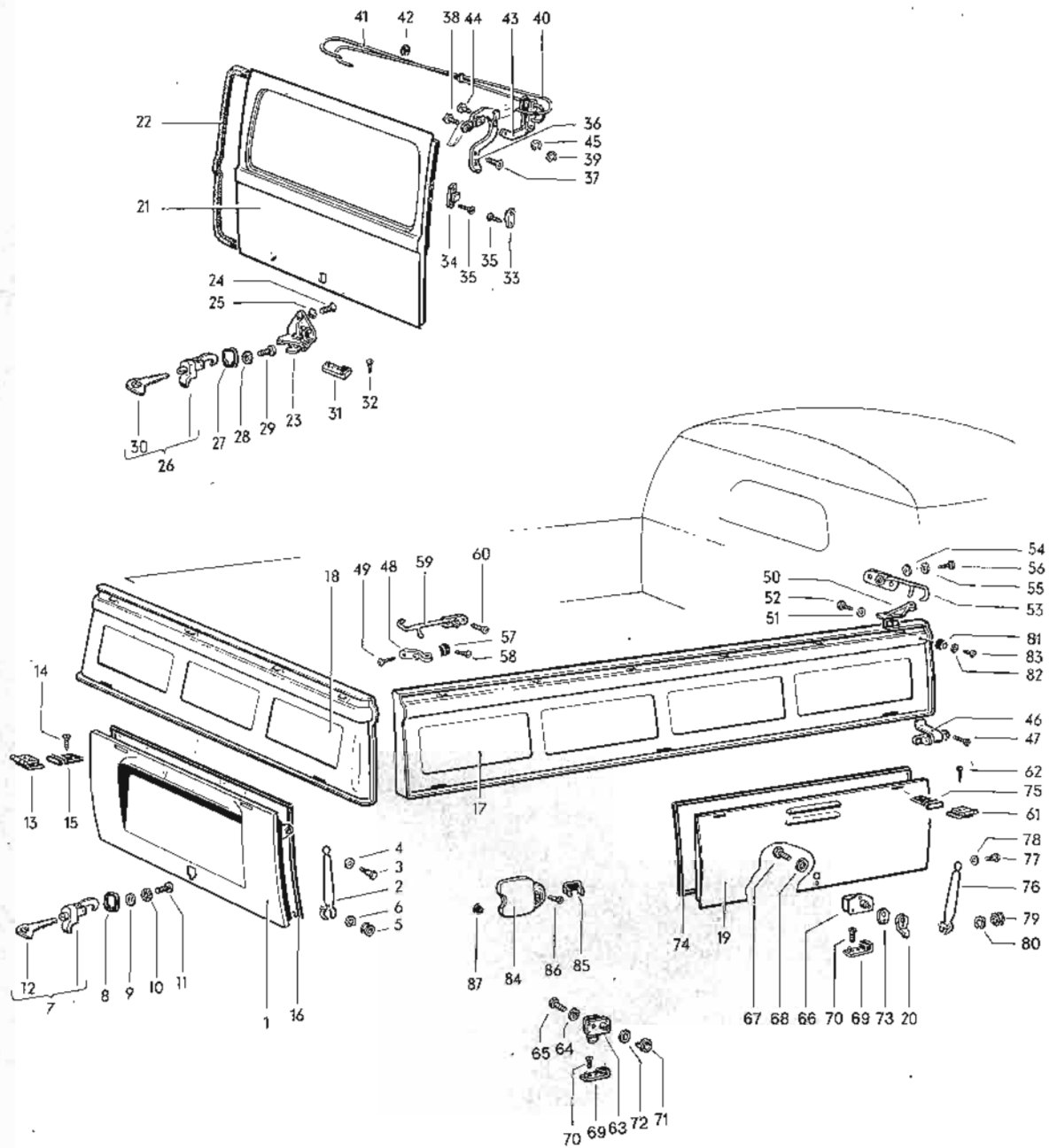



## GRUPO 8

## CARROCERIA

Dibujo	Repuesto	Designación	Cant.	Tipo y modelo
<b>TAPA DEL MOTOR</b>				
1	211 827 025 F	Tapa del motor hasta ch. nº 211 2300 000	1	
(1)	211 827 025 J	Tapa del motor desde ch. nº 212 2000 001	1	
-	211 827 261	Cubierta int. p. cerradura tapa del motor hasta ch. nº 211 2300 000	1	
-	211 827 261 A	Cubierta int. p. cerradura tapa del motor desde ch. nº 212 2000 001	1	
2	211 827 401	Muelle de apoyo para tapa del motor hasta ch. nº 211 2300 000	1	
(2)	211 827 401 A	Muelle de apoyo para tapa del motor desde ch. nº 212 2000 001	1	
(2)	261 827 401	Muelle de apoyo para tapa del motor y tapa del cofre	2	M 201
3	211 827 409 A	Tornillo exagonal para muelle de apoyo	1	
4	N 12 230 2	Arandela de muelle B 10	1	
5	211 827 423	Rodillo-guía para muelle de apoyo	2	
6	N 12 435 1	Arandela de seguridad 5	2	
7	211 837 503 D	Cerradura para tapa del motor, con llave hasta ch. nº 211 2300 000	1	
(7)	211 827 503 L	Cerradura para tapa del motor, con llave desde ch. nº 212 2000 001	1	
8	211 827 517	Base para cerradura de la tapa del motor	1	
-	211 827 573 B	Cilindro de cierre con llaves (perfil R) desde ch. nº 211 2000 001	1	
9	211 805 243	Arandela de muelle	1	
10	N 12 104 2	Arandela de seguridad A 5,3	1	
11	N 14 130 1	Tornillo alomado AM 5 x 11	1	
12	111 837 219 A	Llave en bruto	2	
	8/67 - 7/70	S 67 perfil L		
	8/70 -	S 93 perfil R		
		(p. llaves listas indicar el número marcado)		
13	261 829 551	Bisagra para tapa del motor	2	
14	N 14 228 1	Tornillo avellanado AM 6 x 12	8	
15	261 829 573	Goma obturadora para bisagra	2	
16	211 827 711	Junta de goma para tapa del motor hasta ch. nº 211 2300 000	1	
(16)	211 827 711 C	Junta de goma para tapa del motor desde ch. nº 212 2000 001	1	

## BATIENTES Y PUERTA TRASERA

(17)	261 829 051 D	Batiente izq.	1	261,264
(17)	265 829 051 C	Batiente izq.	1	265,268
17	261 829 052 D	Batiente der.	1	261,264
(17)	265 829 052 C	Batiente der.	1	265,268
18	261 829 055 C	Batiente tras.	1	261-268
(18)	261 829 055 E	Batiente tras. con recortes para luces tras.	1	M 524: 261-268
19	261 829 061 D	Tapa del cofre, desde ch. nº 218 000 001	1 2	261,264 M 71
20	261 829 067 A	Manilla, para tapa del cofre 261 829 061 D	1	261,264
21	211 829 105 Q	Puerta tras. hasta ch. nº 211 2300 000	1	211-244, 271, 274
(21)	211 829 105 AD	Puerta tras. desde ch. nº 212 2000 001	1	211-244,271,274
(21)	211 829 105 R	Puerta tras. sin ventanilla hasta ch. nº 211 2300 000	1	M 127: 211-216,231-235
(21)	211 829 105 AE	Puerta tras. sin ventanilla desde ch. nº 212 2000 001	1	M 127: 211-216,231-235
-	211 829 147 B	Goma espaciadora para varilla de torsión	2	211-244,271,274
-	221 829 177	Capuchón int. para puerta tras.	4	221-244,271,274
22	211 829 193 C	Junta de goma para puerta tras. hasta ch. nº 211 2300 000	1	211-244,271,274
(22)	211 829 193 E	Junta de goma para puerta tras. desde ch. nº 212 2000 001	1	211-244,271,274
23	211 829 211 E	Cerradura para puerta tras. hasta ch. nº 211 2300 000	1	211-244,271,274
(23)	211 829 211 H	Cerradura para puerta tras. desde ch. nº 212 2000 001	1	211-244,271,274
24	N 14 228 1	Tornillo avellanado AN 6 x 12	3	211-244,271,274
25	N 12 128 2	Arandela de seguridad V 6,4	3	211-244,271,274
26	211 829 231 G	Manilla, con llave, para puerta tras. hasta ch. nº 211 2300 000	1	211-244,271,274
(26)	211 829 231 R	Manilla, con llave, para puerta tras. desde ch. nº 212 2000 001	1	211-244,271,274
-	211 837 217 F	Cilindro de cierre con llaves (perfil L) desde ch. nº 210 2000 001 hasta 210 2300 000	1	211-244,271,274
-	211 829 219	Cilindro de cierre con llaves (perfil R) desde ch. nº 211 2000 001	1	211-244,271,274
(26)	211 829 231 K	Manilla, con llave, para puerta tras. hasta ch. nº 211 2300 000	1	M 145
(26)	211 829 231 S	Manilla, con llave, para puerta tras. desde ch. nº 212 2000 001	1	M 145

27	211 829 233	Base para manilla hasta ch. nº 211 2300 000	1	211-244, 271, 274
(27)	211 829 233 B	Base para manilla desde ch. nº 212 2000 001	1	211-244, 271, 274
(27)	211 829 233 A	Base para manilla	1	M 145
-	N 10 704 2	Tornillo cilíndrico AM 5 x 10	1	.
-	N 12 005 1	Arandela de muelle B 5	1	.
28	N 12 104 2	Arandela de seguridad A 5,3	1	211-244, 271, 274
29	N 14 130 1	Tornillo alomado AM 5 x 11	1	211-244, 271, 274
30	111 837 219 A	Llave en bruto	2	211-244, 271, 274
	8/67 - 7/70	S 67 perfil L		
	8/70 -	S 93 perfil R		
		(p. llaves listas indicar el número marcado)		
31	211 829 221 D	Cuña de cierre para puerta tras. hasta ch. nº 211 2300 000	1	211-244, 271, 274
(31)	211 829 221 E	Cuña de cierre para puerta tras. desde ch. nº 212 2000 001	1	211-244, 271, 274
32	N 14 228 1	Tornillo avellanado AM 6 x 12	2	211-244, 271, 274
33	361 827 185 A	Cuña para guía lat.	2	211-244, 271, 274
34	361 827 195	Guía lat. para puerta tras.	2	211-244, 271, 274
35	N 14 216 1	Tornillo avellanado AM 5 x 10	8	211-244, 271, 274
(35)	N 14 099 3	Tornillo avellanado para chapa B 4,8 x 13	4	211-244, 271, 274
(36)	211 829 641	Bisagra izq. para puerta tras. hasta ch. nº 211 2300 000	1	211-244, 271, 274
(36)	211 829 641 C	Bisagra izq. para puerta tras. desde ch. nº 212 2000 001	1	211-244, 271, 274
36	211 829 642	Bisagra der. para puerta tras. hasta ch. nº 211 2300 000	1	211-244, 271, 274
(36)	211 829 642 C	Bisagra der. para puerta tras. desde ch. nº 212 2000 001	1	211-244, 271, 274
37	211 831 701 B	Tornillo avellanado gota de sebo	4	211-244, 271, 274
38	361 827 325	Perno para bisagra	2	211-244, 271, 274
39	N 12 436 2	Grapa de seguridad 6	2	211-244, 271, 274
40	211 829 331 A	Varilla de torsión izq. para puerta tras.	1	211-244, 271, 274
41	211 829 332 A	Varilla de torsión der. para puerta tras.	1	211-244, 271, 274
42	211 829 147 B	Goma espaciadora para varilla de torsión	2	211-244, 271, 274
43	361 827 361	Soporte para puerta tras. hasta ch. nº 211 2300 000	2	211-244, 271, 274
(43)	361 827 675	Soporte para puerta tras. desde ch. nº 212 2000 001	2	211-244, 271, 274
44	211 829 323	Perno para soporte de puerta tras. hasta ch. nº 211 2300 000	2	211-244, 271, 274
(44)	361 827 399	Perno para soporte de puerta tras. desde ch. nº 212 2000 001	2	211-244, 271, 274
45	N 12 436 2	Grapa de seguridad 6	2	211-244, 271, 274
46	261 829 361	Bisagra para batiente	8	261, 264
			4	265, 268

47	N 14 289 2	Tornillo avellanado gota de sebo AM 8 x 18	16	261,264
			12	265,268
48	261 829 445	Ojal de cierre para batiente tras.	2	261-268
49	N 21 401 1	Tornillo avellanado gota de sebo M 8 x 18	4	261-268
50	261 829 447	Ojal de cierre para batiente lat.	2	261-268
51	N 12 241 2	Arandela de muelle B 8 x 15	4	261-268
52	N 10 237 5	Tornillo exagonal M 8 x 12	4	261-268
(53)	261 829 453 B	Gancho de cierre del. para batiente izq.	1	261-268
53	261 829 454 B	Gancho de cierre del. para batiente der.	1	261-268
54	N 11 654 2	Arandela 9,5	4	261-268
55	N 12 008 2	Arandela de muelle B 8	4	261-268
56	N 10 237 5	Tornillo exagonal M 8 x 12	4	261-268
57	261 829 469	Pieza de deslizamiento	2	261-268
58	N 10 988 1	Tornillo avellanado AM 6 x 20	2	261-268
(59)	261 829 473 B	Gancho de cierre tras. para batiente izq.	1	261-268
(59)	261 829 473 B	Gancho de cierre para batiente del. izq. y tras. der.	2	M 201
59	261 829 474 B	Gancho de cierre tras. para batiente der.	1	261-268
(59)	261 829 474 B	Gancho de cierre para batiente del. der. y tras. izq.	2	M 201
60	N 14 228 1	Tornillo avellanado AM 6 x 12	4	261-268
61	261 829 551	Bisagra para tapa del cofre	2	261,264
62	N 14 228 1	Tornillo avellanado AM 6 x 12	4	261,264
63	261 829 561 B	Cerradura para tapa del cofre, hasta ch. n° 218 220 000	1 2	261,264 M 71
64	N 12 006 2	Arandela de muelle B 6	4	261,264
65	N 10 212 3	Tornillo exagonal M 6 x 12	4	261,264
66	261 829 561 C	Cerradura para tapa del cofre, desde ch. n° 219 000 001	1 2	261,264 M 71
-	261 829 593	Cilindro de cierre con llaves(perfil L) desde ch. n° 210 2000 001 hasta 210 2300 000	1 2	261,264 M 71
-	261 829 593 A	Cilindro de cierre con llaves (perfil R) desde ch. n° 211 2000 001	1 2	261,264 M 71
67	N 10 215 4	Tornillo exagonal M 6 x 15	3	261,264
68	N 11 524 4	Arandela A 6,4	3	261,264
-	111 837 219 A	Llave en bruto	2	261,264
	8/67 - 7/70	S 67 perfil L		
	8/70 -	S 93 perfil R		
		(p. llaves listas indicar el número marcado)		
69	211 829 221 B	Cuña de cierre para tapa del cofre	1 2	261,264 M 71
70	N 14 228 1	Tornillo avellanado AM 6 x 12	2	261,264
71	261 829 567	Collarín para cerradura, hasta ch. n° 218 220 000	1 2	261,264 M 71

72	261 829 569	Anillo de base para collarín, hasta ch. nº 218 220 000	1 2	261,264 M 71
73	261 829 569 A	Anillo de base, para manilla 261 829 067 A, desde ch. nº 219 000 001	1 2	261,264 M 71
74	261 829 571	Junta de goma para tapa del cofre	1 2	261,264 M 71
75	261 829 573	Junta de goma para bisagra	2 4	261,264 M 71
76	211 827 401	Muelle de apoyo para tapa del cofre.	1 2	261,264 M 71
77	211 827 409 A	Tornillo exagonal para muelle de apoyo	1 2	261,264 M 71
78	N 12 230 2	Arandela de muelle B 10	1	261,264
79	211 827 423	Rodillo-guía para muelle de apoyo	2 4	261,264 M 71
80	N 12 435 1	Arandela de seguridad 5	2	261,264
(81)	261 829 577 B	Tope de goma 28 x 28, para batientes hasta ch. nº 211 2300 000	8	261-268
81	261 829 577 A	Tope de goma 30 x 40, para batientes desde ch. nº 212 2000 001	8	261-268
82	N 11 651 1	Arandela 5,8	10	261-268
83	N 10 712 1	Tornillo cilíndrico AM 5 x 30	8	261-268
-	N 11 005 2	Tuerca exagonal M 5	6	261-268
84	211 829 605	Tapa para boca de relleno de gasolina hasta ch. nº 211 2300 000	1	
(84)	211 829 605 C	Tapa para boca de relleno de gasolina desde ch. nº 212 2000 001	1	
85	211 829 639	Muelle para tapa hasta ch. nº 211 2300 000	1	
(85)	211 829 639 A	Muelle para tapa desde ch. nº 212 2000 001	1	
86	N 14 138 1	Tornillo alomado AM 6 x 10	2	
87	111 857 145 A	Tapón para tapa de boca de relleno de gasolina	2	
(36)	211 829 641	Bisagra izq. para puerta tras. hasta ch. nº 211 2300 000	1	211-244,271,274
(36)	211 829 641 C	Bisagra izq. para puerta tras. desde ch. nº 212 2000 001	1	211-244,271,274
(36)	211 829 642	Bisagra der. para puerta tras. hasta ch. nº 211 2300 000	1	211-244,271,274
(36)	211 829 642 C	Bisagra der. para puerta tras. desde ch. nº 212 2000 001	1	211-244,271,274
(43)	211 829 675	Soporte para puerta tras. desde ch. nº 212 2000 001	2	

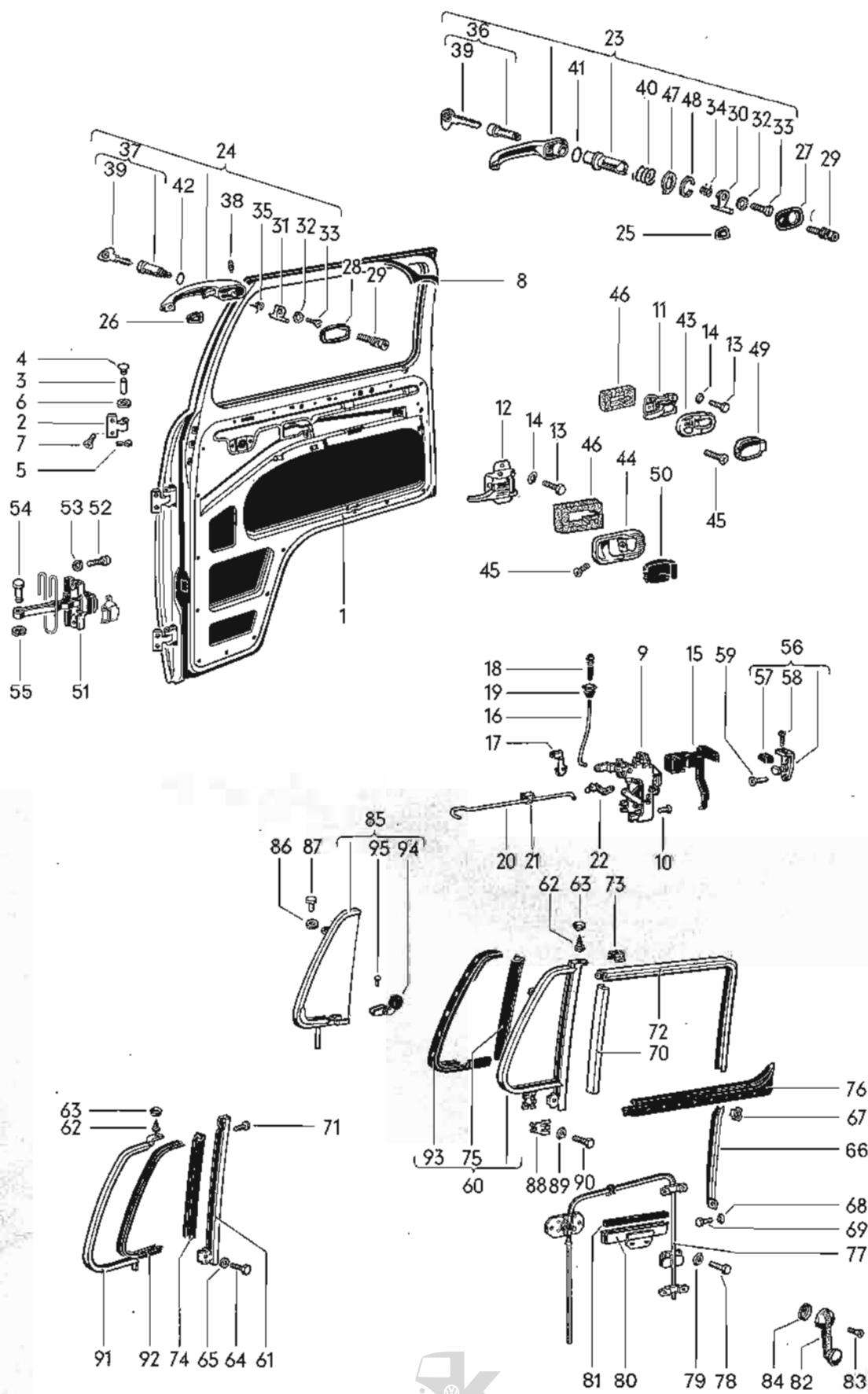

## GRUPO 8

## CARROCERIA

Dibujo	Repuesto	Designación	Cont.	Tipo y modelo
<b>PUERTAS (CABINA)</b>				
(1)	211 831 051 H	Puerta en bruto izq. hasta ch. nº 211 2300 000 (hasta ch. nº 218 220 000 véase Boletín Técnico A 92)	1	
(1)	211 831 051 L	Puerta en bruto izq. desde ch. nº 212 2000 001	1	
1	211 831 052 H	Puerta en bruto der. hasta ch. nº 211 2300 000 (hasta ch. nº 218 220 000 véase Boletín Técnico A 92)	1	
(1)	211 831 052 L	Puerta en bruto der. desde ch. nº 212 2000 001	1	
2	211 831 405 A	Mitad de bisagra para puerta de cabina	4	
3	211 831 421 A	Pasador de bisagra	4	
4	211 831 439	Tapón obturador para bisagra de puerta	4	
5	131 831 443	Arandela de muelle para bisagra de puerta	4	
6	131 831 447	Arandela para bisagra de puerta hasta ch. nº 211 2300 000	4	
-	211 831 489 A	Perfil-guía para corredera de evacuación de aire	2	
7	211 831 701 B	Tornillo para bisagra de puerta	8	
(8)	211 831 721 C	Junta de puerta izq.,	1	
8	211 831 722 A	Junta de puerta der.	1	
-	211 837 931	Grapa para junta de puerta	2	
<b>PIEZAS DE PUERTAS</b>				
(9)	211 837 015 E	Cerradura de puerta izq., hasta ch. nº 218 220 000	1	
(9)	211 837 015 G	Cerradura de puerta izq., desde ch. nº 219 000 001	1	
(9)	211 837 016 E	Cerradura de puerta der., hasta ch. nº 218 220 000	1	
9	211 837 016 G	Cerradura de puerta der. desde ch. nº 219 000 001	1	
10	N 14 276 1	Tornillo avellanado gota de sebo AM 6 x 12	6	
(11)	211 837 019	Aldabilla para puerta izq., hasta ch. nº 218 220 000	1	
(11)	411 837 071	Aldabilla para puerta izq., desde ch. nº 219 000 001	1	
11	211 837 020	Aldabilla para puerta der. hasta ch. nº 218 220 000	1	
12	411 837 072	Aldabilla para puerta der. desde ch. nº 219 000 001	1	
13	N 10 210 7	Tornillo exagonal M 6 x 10	4	
14	111 837 941	Muelle de platillo 6,4 x 12,5	4	
(15)	211 837 105	Cubierta para cerradura de puerta izq., hasta ch. nº 218 220 000	1	

(15)	211 837 105 A	Cubierta para cerradura de puerta izq., <b>desde ch. nº 219 000 001</b>	1
(15)	211 837 106	Cubierta para cerradura de puerta der., hasta ch. nº 218 220 000	1
15	211 837 106 A	Cubierta para cerradura de puerta der. <b>desde ch. nº 219 000 001</b>	1
16	113 837 183	Varilla de seguridad para cerradura de puerta, hasta ch. nº 218 220 000	2
(17)	111 837 319	Sujetador izq. para varilla de seguridad hasta ch. nº 218 220 000	1
17	111 837 320	Sujetador der. para varilla de seguridad hasta ch. nº 218 220 000	1
18	111 837 187 B	Botón para varilla de seguridad hasta ch. nº 218 220 000	2
19	111 837 355	Guía para botón hasta ch. nº 218 220 000	2
-	211 837 177	Cuña de goma para cuña de cierre	2
(20)	211 837 193 A	Varilla de tiro para aldabilla hasta ch. nº 218 220 000	2
20	211 837 193 B	Varilla de tiro para aldabilla <b>desde ch. nº 219 000 001</b>	2
21	411 837 085	Guía para varilla de tiro <b>desde ch. nº 219 000 001</b>	2
22	113 837 199	Muelle para varilla de tiro, 37,5 mm	2
23	211 837 205 J	Picaporte ext. de puerta hasta ch. nº 218 220 000	2
24	211 837 205 N	Picaporte ext. de puerta <b>desde ch. nº 219 000 001</b>	2
25	211 837 209 A	Base del. para picaporte hasta ch. nº 218 220 000	2
26	211 837 209 B	Base del. para picaporte <b>desde ch. nº 219 000 001</b>	2
27	211 837 211	Base tras. para picaporte hasta ch. nº 218 220 000	2
28	211 837 211 A	Base tras. para picaporte <b>desde ch. nº 219 000 001</b>	2
29	N 90 151 1	Tornillo cilíndrico M 5 x 15, con arandelas	4
30	211 837 213 C	Excéntrica, para picaporte 211 837 205 J, hasta ch. nº 218 220 000	2
31	211 837 213 D	Excéntrica, para picaporte 211 837 205 N, <b>desde ch. nº 219 000 001</b>	2
32	N 12 116 1	Arandela de seguridad V 4,3	2
33	N 11 822 2	Tornillo avellanado gota de sebo, AM 4 x 8	2
34	211 837 221	Muelle de giro para cilindro de cierre, hasta ch. nº 218 220 000	2



35	211 837 221 A	Muelle de giro para cilindro de cierre desde ch. nº 219 000 001.	2	
36	211 837 217 F	Cilindro de cierre con llaves para picaporte de puerta 211 837 205 J	2	
(37)	211 837 217 H	Cilindro de cierre con llaves (perfil L) para picaporte de puerta 211 837 205 N hasta ch. nº 210 2300 000	2	
37	211 837 217 J	Cilindro de cierre con llaves (perfil R) para picaporte de puerta 211 837 205 N desde ch. nº 211 2000 001	2	
38	N 13 041 1	Varilla roscada M 2,6 x 4	2	
39	111 837 219 A	Llave en bruto	2	
	8/67 - 7/70	S 67 perfil L		
	8/70 -	S 93 perfil R		
		(p. llaves listas indicar el número marcado)		
40	211 837 215 B	Muelle de retroceso para pulsador de picaporte hasta ch. nº 218 220 000	2	
--	211 837 223	Tuerca de gatillo B 4,2 para tirador	4	
41	211 837 227	Anillo de junta para cilindro de cierre para picaporte de puerta 211 837 205 J	2	
42	211 837 227 A	Anillo de junta para cilindro de cierre para picaporte de puerta 211 837 205 N	2	
43	113 837 239 A	Concha para aldabilla hasta ch. nº 218 220 000	2	
(43)	411 837 097	Concha para aldabilla, desde ch. nº 219 000 001 hasta 219 300 000 desde ch. nº 210 2000 001	2 2	241,244
(45)	N 14 216 1	Tornillo avellanado AM 5 x 10	2	241,244
44	211 837 097	Concha para aldabilla	2	211-235,261-274
45	N 14 127 4	Tornillo alomado AM 5 x 6	2	211-235,261-274
46	311 837 241	Junta para aldabilla	2	
47	211 837 243	Anillo-guía para cilindro de cierre 211 837 217 F	2	
48	211 837 245	Anillo de muelle p.cilindro de cierre 211 837 217 F	2	
49	311 837 247	Concha de plástico para aldabilla hasta ch. nº 218 220 000	2	
	8/67- 7/68	043 negro agrisado		
50	411 837 095	Concha de plástico para aldabilla, desde ch. nº 219 000 001 hasta 219 300 000 desde ch. nº 210 2000 001	2 2	241,244
(51)	211 837 249	Retentor de puerta hasta ch. nº 219 300 000	2	
51	211 837 249 A	Retentor de puerta desde ch. nº 210 2000 001	2	
52	N 14 703 2	Tornillo cilíndrico M 6 x 18	4	
53	N 12 006 2	Arandela de muelle B 6	4	
54	211 837 257 A	Perno para retentor de puerta	2	
55	N 12 435 1	Arandela de seguridad 5	2	

(56)	211 837 295 D	Cuña de cierre izq.	1	
56	211 837 296 B	Cuña de cierre der.	1	
57	211 837 177	Cuña de goma para cuña de cierre	2	
58	N 11 734 1	Tornillo avellanado AM 4 x 8	4	
59	211 831 701 B	Tornillo avellanado para cuña de cierre	4	
(60)	241 837 403	Corredera con marco de ventanilla deflectora izq.	1	241,244; M 507
60	241 837 404	Corredera con marco de ventanilla deflectora der.	1	241,244; M 507
(61)	211 837 409	Corredera del. para cristal de puerta izq.	1	211-235,261-274
61	211 837 410	Corredera del. para cristal de puerta der.	1	211-235,261-274
62	N 14 130 1	Tornillo alomado AM 5 x 11	2	
63	N 12 225 1	Arandela de muelle B 5	2	
64	N 10 210 7	Tornillo exagonal M 6 x 10	2	
65	211 805 243	Arandela de muelle.	2	
(66)	211 837 419 A	Corredera tras. para cristal de puerta izq.	1	
66	211 837 420 A	Corredera tras. para cristal de puerta der.	1	
67	111 837 421	Grapa sup. para corredera tras.	2	
68	111 837 941	Muelle de platillo 6,4 x 12,5	2	
69	N 10 210 7	Tornillo exagonal M 6 x 10	2	
70	311 837 433 A	Canal-guía del. para cristal de puerta	2	
71	N 13 957 3	Tornillo alomado para chapa BZ 3,5 x 9,5	2	211-235,261-274
72	111 837 439 C	Canal-guía trasero para cristal de puerta	2	
73	111 837 361	Grapa para canal-guía trasero	10	
74	211 837 465	Junta tras. para cristal de puerta del.	2	211-235,261-274
75	241 837 465	Junta de goma tras. para ventanilla deflectora	2	241,244; M 507
(76)	211 837 475	Junta int. para pozo de puerta izq.	1	
76	211 837 476	Junta int. para pozo de puerta der.	1	
(77)	211 837 501	Levantavidrios izq.	1	
77	211 837 502	Levantavidrios der.	1	
78	N 10 210 7	Tornillo exagonal M 6 x 10	16	
79	111 837 941	Muelle de platillo 6,4 x 12,5	16	
-	211 837 541	Cable de mando para levantavidrios	2	
80	211 837 571	Canal levantavidrios	2	
81	111 837 565 C	Junta de goma para canal levantavidrios	2	
(82)	113 837 581 D	Manivela levantavidrios		
		hasta ch. n° 219 300 000	2	
		desde ch. n° 210 2000 001	2	241,244
82	111 837 581 H	Manivela levantavidrios	2	211-235,261-274
		desde ch. n° 210 2000 001		
83	N 14 264 3	Tornillo avellanado gota de sebo AM 5 x 10	2	
(84)	311 837 595	Base para manivela levantavidrios		
		hasta ch. n° 219 300 000	2	
		desde ch. n° 210 2000 001	2	241,244
84	111 837 595 A	Base para manivela levantavidrios	2	211-235,261-274
		desde ch. n° 210 2000 001		
(85)	241 837 601	Ventanilla deflectora izq.	1	241,244 ; M 507
85	241 837 602	Ventanilla deflectora der.	1	241,244; M 507

86	111 837 637	Arandela para soporte	2	241,244; M 507
87	N 13 661 2	Remache cilíndrico B 4 x 8	2	241,244; M 507
88	311 837 683	Parte sup. del tope de ventanilla deflectora	2	241,244; M 507
89	111 837 669	Muelle para tope de ventanilla deflectora	2	241,244; M 507
90	N 10 212 3	Tornillo exagonal M 6 x 12	2	241,244; M 507
(91)	211 837 609 B	Marco para cristal de puerta del. izq.	1	211-235,261-274
91	211 837 610 B	Marco para cristal de puerta del. der.	1	211-235,261-274
92	211 837 625 A	Junta de goma p. marco de ventanilla de puerta del.	2	211-235,261-274
(93)	241 837 625	Junta de goma para ventanilla deflectora izq.	1	241,244; M 507
93	241 837 626	Junta de goma para ventanilla deflectora der.	1	241,244; M 507
(94)	311 837 657	Aldabilla para ventanilla deflectora izq.	1	241,244; M 507
94	311 837 658	Aldabilla para ventanilla deflectora der.	1	241,244; M 507
95	N 13 736 3	Remache-gota de sebo 3 x 6	4	241,244; M 507
-	211 837 819 A	Soporte para pestillo (CD)	1	274;M500/M529:224-244
-	211 837 820 A	Soporte para pestillo (CI)	1	271; M 500/M 529: 221-241
-	211 837 823 A	Muelle	1	271, 274;M500/M529
-	211 837 825	Arandela de muelle	1	271, 274;M500/M529
-	211 837 829	Manguito para pestillo	1	271, 274;M500/M529
-	211 837 833	Tornillo para pestillo	1	271, 274;M500/M529
-	211 837 931	Grapa para junta en la puerta de cabina	2	
-	211 837 891	Corredera reguladora izq. p. evacuación de aire, cabina del conductor desde ch. nº 212 2000 001	1	
-	211 837 892	Corredera reguladora der. p. evacuación de aire, cabina del conductor desde ch. nº 212 2000 001	1	

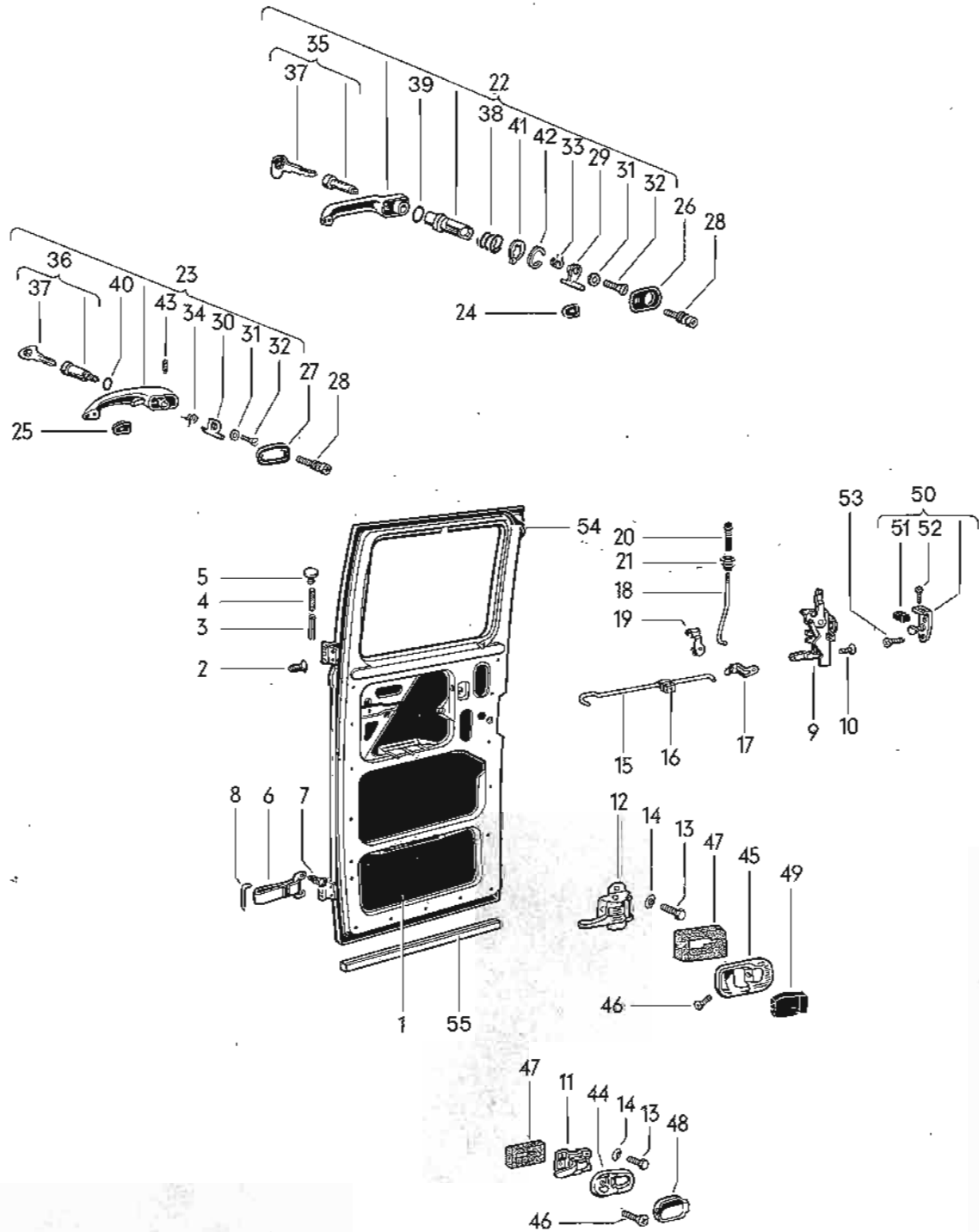

Dibujo	Repuesto	Designación	Cant.	Tipo y modelo
<b>PUERTA DE CABINA DOBLE (comp. de pasajeros)</b>				
(1)	268 841 081 F	Puerta izq. de cabina doble, hasta ch. nº 218 220 000	1	268
(1)	268 841 081 H	Puerta izq. de cabina doble, <b>desde ch. nº 219 000 001</b> (hasta ch. nº 218 220 000 véase Boletín Técnico A 92)	1	268
1	265 841 082 C	Puerta der. de cabina doble <b>desde ch. nº 219 000 001</b> (hasta ch. nº 218 220 000 véase Boletín Técnico A 92)	1	265
2	211 831 701 B	Tornillo para bisagra de puerta	4	265,268
3	211 841 509 B	Casquillo tensor para bisagra	2	265,268
4	211 841 527	Mecha lubricación p. bisagra c. casquillo tensor	2	265,268
5	211 841 529	Tapón de plástico para casquillo tensor	4	265,268
-	211 841 549	Tapón en montante bisagras (puerta cab. doble)	4	265,268
6	211 841 387 A	Cinta de retención de puerta	1	265,268
7	N 11 480 1	Tornillo avellanado para chapa B 4,8 x 19	2	265,268
8	211 809 297	Pasador de sujeción p. cinta de retención puerta	1	265,268
(9)	268 841 605	Cerradura para puerta de cabina doble, hasta ch. nº 218 220 000	1	268
(9)	268 841 605 A	Cerradura para puerta de cabina doble, <b>desde ch. nº 219 000 001</b>	1	268
9	265 841 606	Cerradura para puerta de cabina doble, hasta ch. nº 218 220 000	1	265
(9)	265 841 606 A	Cerradura para puerta de cabina doble, <b>desde ch. nº 219 000 001</b>	1	265
10	N 14 276 1	Tornillo avellanado gota de sebo AM 6 x 12	3	265,268
(11)	211 837 019	Aldabilla para puerta, hasta ch. nº 218 220 000	1	268
(12)	411 837 071	Aldabilla para puerta, <b>desde ch. nº 219 000 001</b>	1	268
11	211 837 020	Aldabilla para puerta, hasta ch. nº 218 220 000	1	265
12	411 837 072	Aldabilla para puerta, <b>desde ch. nº 219 000 001</b>	1	265
13	N 10 210 7	Tornillo exagonal M 6 x 10	2	265,268
14	111 837 941	Muelle de platillo 6,4 x 12,5	2	265,268
(15)	265 841 615	Varilla de tiro para aldabilla, hasta ch. nº 218 220 000	1	265,268
15	265 841 615 A	Varilla de tiro para aldabilla, <b>desde ch. nº 219 000 001</b>	1	265,268
16	411 837 085	Guía para varilla de tiro, <b>desde ch. nº 219 000 001</b>	1	265,268

17	113 837 199	Muelle para varilla de tiro, 37,5	1	265,268
18	265.841 619	Varilla de seguridad para cerradura de puerta, hasta ch. n° 218 220 000	1	265,268
19	111 837 319	Sujetador para varilla de seguridad, hasta ch. n° 218 220 000	1	265,268
20	111 837 187 B	Botón para varilla de seguridad, hasta ch. n° 218 220 000	1	265,268
21	111 837 355	Guía para botón, hasta ch. n° 218 220 000	1	265,268
22	211 837 205 J	Picaporte ext. de puerta, hasta ch. n° 218 220 000	1	265,268
23	211 837 205 N	Picaporte ext. de puerta, <b>desde ch. n° 219 000 001</b>	1	265,268
24	211 837 209 A	Base del. para picaporte, hasta ch. n° 218 220 000	1	265,268
25	211 837 209 B	Base del. para picaporte, <b>desde ch. n° 219 000 001</b>	1	265,268
26	211 837 211	Base tras. para picaporte, hasta ch. n° 218 220 000	1	265,268
27	211 837 211 A	Base tras. para picaporte, <b>desde ch. n° 219 000 001</b>	1	265,268
28	N 90 151 1	Tornillo cilíndrico M 5 x 15, con arandelas	2	265,268
29	211 837 213 C	Excéntrica, para picaporte 211 837 205 J, hasta ch. n° 218 220 000	1	265,268
30	211 837 213 D	Excéntrica, para picaporte 211 837 205 N, <b>desde ch. n° 219 000 001</b>	1	265,268
31	N 12 116 1	Arandela de seguridad V 4,3	1	265,268
32	N 11 822 2	Tornillo avellanado gota de sebo AM 4 x 8	1	265,268
33	211 837 221	Muelle de giro para cilindro de cierre, hasta ch. n° 218 220 000	1	265,268
34	211 837 221 A	Muelle de giro para cilindro de cierre, <b>desde ch. n° 219 000 001</b>	1	265,268
35	211 837 217 F	Cilindro de cierre con llaves para picaporte de puerta 211 837 205 J	1	265,268
(36)	211 837 217 H	Cilindro de cierre con llaves (perfil L) para picaporte de puerta 211 837 205 N hasta ch. n° 210 2300 000	1	265,268
36	211 837 217 J	Cilindro de cierre con llaves (perfil R) para picaporte de puerta 211 837 205 N <b>desde ch. n° 211 2000 001</b>	1	265,268
37	111 837 219 A 8/67 - 7/70 8/70 -	Llave en bruto S 67 perfil L S 93 perfil R (p. llaves listas indicar el número marcado)	2	265,258

38	211 837 215 B	Muelle de retroceso para pulsador de picaporte, hasta ch. n° 218 220 000	1	265,268
39	211 837 227	Anillo de junta para cilindro de cierre para picaporte 211 837 205 J	2	265,268
40	211 837 227 A	Anillo de junta para cilindro de cierre para picaporte 211 837 205 N	2	265,268
41	211 837 243	Anillo-guía para cilindro de cierre	1	265,268
42	211 837 245	Anillo de muelle para cilindro de cierre	1	265,268
43	N 13 041 1	Varilla roscada M 2,6 x 4	1	265,268
44	113 837 239 A	Concha para aldabilla, hasta ch. n° 218 220 000	1	265,268
(44)	411 837 097	Concha para aldabilla, desde ch. n° 219 000 001 hasta 219 300 000	1	265,268
(46)	N 14 216 1	Tornillo avellanado AM 5 x 10	1	265,268
45	211 837 097	Concha para aldabilla, desde ch. n° 210 2000 001	1	265,268
46	N 14 127 4	Tornillo alomado AM 5 x 6	1	265,268
47	311 837 241	Junta para aldabilla	1	265,268
48	311 837 247	Concha de plástico para aldabilla, hasta ch. n° 218 220 000 043 negro agrisado	1	265,268
	8/67- 7/68			
49	411 837 095	Concha de plástico para aldabilla, desde ch. n° 219 000 001 hasta 219 300 000	1	265,268
(50)	211 837 295 D	Cuña de cierre	1	268
50	211 837 296 B	Cuña de cierre	1	265
51	211 837 177	Cuña de goma para cuña de cierre	1	265,268
52	N 11 734 1	Tornillo avellanado AM 4 x 8	4	265,268
53	211 831 701 B	Tornillo avellanado gata de sebo AM 8 x 15, para cuña de cierre	2	265,268
-	211 841 691 B	Tapón de tope, 26 mm	1	265,268
-	N 11 005 2	Tuerca exagonal M 5	1	265,268
(54)	268 841 817	Junta para puerta de cabina doble, a partir ch. n° 219 000 001	1	268
(54)	265 841 818	Junta para puerta de cabina doble, hasta ch. n° 218 220 000	1	265,268
54	265 841 818 A	Junta para puerta de cabina doble, desde ch. n° 219 000 001	1	265
55	265 841 819 A	Junta (inf. en la carrocería) para puerta de cabina doble	1	265,268



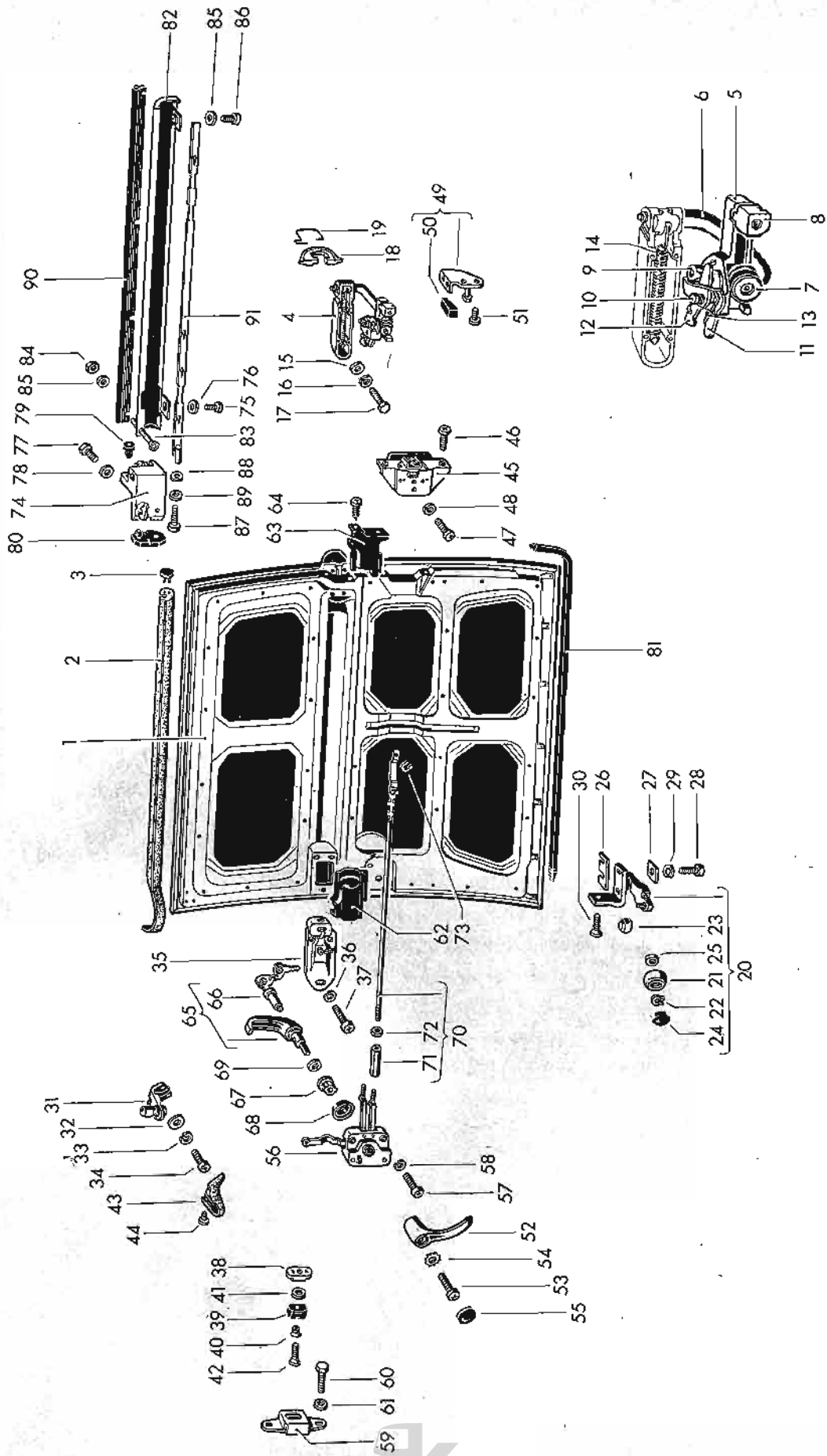



## GRUPO 8

## CARROCERIA

Dibujo	Repuesto	Designación	Cont.	Tipo y modelo
<b>PUERTA CORREDIZA</b>				
(1)	214 843 105 E	Puerta corrediza izq. (en caso al montar en vehículos hasta ch. nº 210 2300 000, utilizar el revestimiento de puerta desde ch. nº 211 2000 001)	1	214, 215, 216
(1)	224 843 105 D	Puerta corrediza izq. (utilizar conjuntamente: hasta ch. n. 210 2300 000 para los modelos 274; M 530: 274 843 135 desde ch. nº 211 2000 001 para los modelos 274; M 530: 274 843 135 A) y véase Información Técnica A 27/1968 (en caso al montar en vehículos hasta ch. nº 210 2300 000, utilizar el revestimiento de puerta desde ch. nº 211 2000 001)	1	224, 228, 234, 244, 274, M 520
1	211 843 106 J	Puerta corrediza der. (en caso al montar en vehículos hasta ch. nº 210 2300 000, utilizar el revestimiento de puerta desde ch. nº 211 2000 001)	1	211, 215, 216
-	211 843 106 E	Puerta corrediza der. (mayor altura, para furgoneta de gran volumen)	1	M 515:
(1)	221 843 106 F	Puerta corrediza der. (en caso al montar en vehículos hasta ch. nº 210 2300 000, utilizar el revestimiento de puerta desde ch. nº 211 2000 001)	1	221, 225, 231, 235, 241, 271; M 520
-	274 843 135	Refuerzo para pieza de arraste hasta ch. nº 210 2300 000	1	271; M 530:
-	*274 843 135 A	Refuerzo para pieza de arraste desde ch. nº 211 2000 001	1	271; M 530
-	*271 843 136 A	Refuerzo para pieza de arraste	1	274; M 530
2	221 843 196 8/67 -	Reborde para marco de techo 581 blanco nube	1 2	211, 214, 221-244, 271, 274 215, 216; M 520:
3	221 843 229 8/67 -	Tapón de cierre para reborde 581 blanco nube	1 2	211-214, 221-244, 271, 274, 215, 216; M 520:
(4)	214 843 335 A	Bisagra para puerta corrediza izq.	1	214-216, 224, 228, 234, 244, 274; M 520:
4	211 843 336 A	Bisagra para puerta corrediza der.	1	211, 215, 216, 221, 225, 231, 235, 241, 271; M 520:
(5)	214 843 339 A	Porta-rodillos, para bisagra de puerta corrediza 214 843 335 A	1	214-216, 224, 228, 234, 244, 274; M 520:
5	211 843 340 A	Porta-rodillos, para bisagra de puerta corrediza 211 843 336 A	1	211, 215, 216, 221, 225, 231, 235, 241, 271; M 520:
6	211 843 351 A	Arco para bisagra de puerta corrediza	1 2	211, 214, 221-244, 271, 274 215, 216; M 520:
7	211 843 359 B	Rodillo con soporte en la bisagra	1 2	211, 214, 221-244, 271, 274 215, 216; M 520:

-	N 11 006 2	Tuerca exagonal M 6 DIN 934, galv.	1	211,214,221-244,271,274
			2	215,216; M 520:
-	N 12 006 2	Arandela de muelle B 6	1	211,214,221-244,271,274
			2	215,216; M 520:
(8)	214 843 367	Guía para bisagra de puerta corrediza	1	214-216, 224, 228, 234, 244, 274; M 520:
8	211 843 368	Guía para bisagra de puerta corrediza	1	211, 215, 216, 221, 225, 231, 235, 241, 271; M 520:
-	N 14 145 1	Tornillo alomado BM 6 x 39	1	211, 214, 221-244, 271, 274
			2	215,216; M 520:
-	N 12 226 2	Arandela de muelle B 6	1	211, 214, 221-244, 271, 274
			2	215,216; M 520:
-	N 11 006 2	Tuerca exagonal M 6	1	211,214,221-244,271,274
			2	215, 216; M 520:
9	211 843 371 A	Leva de mando en la bisagra	1	211,214,221-244,271,274
			2	215,216; M 520:
10	211 843 373	Pasador para palancas de bloqueo en la bisagra	1	211,214,221-244,271,274
			2	215,216; M 520:
11	211 843 377 A	Palanca de bloqueo inf. en la bisagra	1	211,214,221-244,271,274
			2	215,216; M 520:
12	211 843 379 B	Palanca de bloqueo sup. en la bisagra	1	211, 214, 221-244, 271, 274
			2	215,216; M 520:
13	211 843 381 A	Muelle de patilla	1	211,214,221-244,271,274
			2	215,216; M 520:
-	N.12 436 2	Arandela de seguridad 6	1	211,214,221-244,271,274
			2	215,216; M 520:
14	211 843 395 B	Muelle de retorno en la bisagra	1	211,214,221-244,271,274
			2	215,216; M 520:
15	211 805 243	Arandela	4	211,214,221-244,271,274
			8	215,216; M 520:
16	N.12 006 2	Arandela de muelle B 6	4	211,214,221-244,271,274
			8	215,216; M 520:
17	N 10 216 8	Tornillo exagonal M 6 x 18	4	211,214,221-244,271,274
			8	215,216; M 520:
(18)	214 843 401	Junta para brida izq. de bisagra	1	214-216,224,228,234, 244,274; M 520:
18	211 843 402	Junta para brida der. de bisagra	1	211,215,216,221,225,231, 235,241,271;M 520:
19	211 843 403	Grapa para junta de brida de bisagra	1	211,214,221-244,271,274
			2	215,216; M 520:
(20)	214 843 405 B	Guía inf. izq. para rodillo	1	214-216,224,228,234, 244,274; M 520:
20	211 843 406 B	Guía inf. der. para rodillo	1	211,215,216,221,225,231, 235,241,271; M 520:
21		se han anulado reemplazado por: 214 843 405 B ó 211 843 406 B		

22	N 12 407 1	Anillo de seguridad 7 x 0, 8	2	211,214,221-244,271,274
			4	215,216; M 520:
23		se han anulado reemplazado por: 214 843 405 B ó 211 843 406 B		
24	211 843 429	Guardapolvos para rodillo inf. de soporte	2	211,214,221-244,271,274
			4	215,216; M 520:
25	211 843 433	Anillo guarda polvos para guía de rodillo	1	211, 214, 221-244, 271, 274
			2	215, 216; M 520:
26	211 843 447	Chapa de compensación para guía inf. de rodillo	X	
27	211 843 449	Arandela cuadrada para guía inf. de rodillo	2	211,214,221-244,271,274
			4	215,216; M 520:
28	N 14 705 1	Tornillo cilíndrico M 6 x 25	2	211,214,221-244,271,274
			4	215,216; M 520:
29	N 12 006 2	Arandela de muelle B 6	2	211,214,221-244,271,274
			4	215,216; M 520
30	211 831 701 B	Tornillo avellanado gata de sebo	1	211, 214, 221-244, 271, 274
			2	215, 216; M 520
(31)	214 843 435 B	Guía sup. izq. para rodillo	1	214-216,224,228,234, 244,274; M 520
(31)	211 843 436 A	Guía sup. der. para rodillo	1	M 515:
31	211 843 436 B	Guía sup. der. para rodillo	1	211,215,216,221,225,231, 235,241,271; M 520
32	211 805 243	Arandela	3	211,214,221-244,271,274
			6	215,216; M 520
33	N 12 006 2	Arandela de muelle B 6	3	211,214,221-244,271,274
			6	215,216; M 520
34	N 14 144 1	Tornillo alomado AM 6 x 25	3	211,214,221-244,271,274
			6	215,216; M 520:
			2	M 515:
(35)	214 843 443 A	Dispositivo de bloqueo para puerta corrediza izq.	1	214-216;224,228,234, 244,274; M 520
35	211 843 444 A	Dispositivo de bloqueo para puerta corrediza der.	1	211,215,216,221,225,231, 235,241,271; M 520
36	N 12 006 2	Arandela de muelle B 6	3	211-214,221,244,271,274
			6	215,216; M 520
37	N 14 144 1	Tornillo alomado AM 6 x 25	3	211-214,221-244,271,274
			6	215,216; M 520
-	211 843 459	Base para guía sup. der. de rodillo	1	M 515:
38	211 843 467 A	Jaula para tope de cuña	1	211,214
			2	215,216
39	211 843 471	Tope de cuña para puerta corrediza	1	211,214
			2	215,216
40	211 843 475	Casquillo para tope de cuña	1	211,214
			2	215,216

-	211 843 479 A	Chapa de compensación para tope de cuña	X	211-216
41	N 11 524 4	Arandela A 6,4	1	211,214
			2	215,216
42	N 14 278 3	Tornillo avellanado gota de sebo AM 6 x 18	1	211,214
			2	215, 216
(43)	214 843 485 A 8/67 -	Tapa de plástico para guía sup. izq. de rodillo 581 blanco nube	1	214-216,224,228,234, 244,274; M 520
(43)	211 843 486 8/67 -	Tapa de plástico para guía sup. der. de rodillo 581 blanco nube	1	M 515
43	211 843 486 A 8/67 -	Tapa de plástico para guía sup. der. de rodillo 581 blanco nube	1	211,215,216,221,235, 241,271; M 520
44	211 843 487	Tapón para guía sup. de rodillo	1	211,214,221-244,271,274
			2	215,216; M 520
-	211 843 502	Cerradura adicional der.	1	M 515
-	N 14 144 1	Tornillo alomado AM 6 x 25	2	M 515
-	N 12 226 2	Arandela de muelle B 6	2	M 515
-	211 843 508	Varilla de tiro entre las cerraduras central y adicional	1	M 515
-	N 12 434 1	Arandela de seguridad 4	2	M 515
-	211 843 512	Placa de cierre para cerradura adicional	1	M 515
-	211 843 514	Suplemento para placa de cierre	2	M 515
-	N 11 405 1	Tuerca de chapa AM 6	2	M 515
-	N 10 216 8	Tornillo exagonal M 6 x 18	2	M 515
-	N 11 695 2	Arandela 6,1	2	M 515
(45)	214 843 603 B	Cerradura central, puerta izq. hasta ch. nº 210 2300 000	1	214-216, 224, 228, 234, 274; M 520
(45)	214 843 603 E	Cerradura central, puerta izq. desde ch. nº 211 2000 001	1	214-216, 224, 228, 234, 244, 274; M 520
45	211 843 604 B	Cerradura central, puerta der. hasta ch. nº 210 2300 000	1	211,215,216,221,225,231, 235, 241, 271; M 520
(45)	211 843 604 E	Cerradura central, puerta der. desde ch. nº 211 2000 001	1	211, 215, 216, 221, 225, 231, 235, 241, 271; M 520
(45)	211 843 604 C	Cerradura central, puerta der. desde ch. nº 210 2000 001	1	M 515
(45)	211 843 604 F	Cerradura central, puerta der. hasta ch. nº 211 2300 000	1	M 515
46	N 14 278 3	Tornillo avellanado gota de sebo AM 6 x 18	2	211,214,221-244,271,274
			4	215,216; M 520
47	N 14 144 1	Tornillo alomado AM 6 x 25	1	211,214,221-244,271,274
			2	215,216; M 520
48	N 12 006 2	Arandela de muelle B 6	1	211,214,221-244,271,274
			2	215,216; M 520

(49)	214 843 635 B	Cuña de cierre para cerradura central, puerta izq.	1	214-216,224,228,234, 244,274; M 520
49	211 843 636 B	Cuña de cierre para cerradura central, puerta der.	1	211,215, 221,225,231,235, 241,271; M 520
50	211 837 177	Cuña de goma para cuña de cierre	1 2	211,214,221-244,271,274, 215,216; M 520
51	211 831 701 B	Tomillo avejigonado gota de sebo para cuña de cierre	2 4	211, 214, 221-244, 271, 274 215, 216; M 520
(52)	214 843 641	Picaporte int. en la puerta corrediza izq.	1	214-216, 224, 228, 234, 244, 274; M 520
52	211 843 642	Picaporte int. en la puerta corrediza der.	1	211-216, 221, 225, 231, 235, 241, 271; M 520
(52)	231 834 642	Picaporte int. en la puerta corrediza der.	1	M 500/M 517: 231; M 518: 231
-	211 843 735 A	Palanca int. de picaporte en la puerta corrediza	1 2	M 500: 211, 214 M 500: 215, 216
-	221 841 645 B	Collarín, para picaporte 211 843 641	1	221-244, 271, 274
-	221 841 647	Muelle, para collarín 211 841 645 B	1	221-244, 271, 274
53	N 14 131 2	Tomillo alomado AM 5 x 15	1 2	211, 214, 221-244, 271, 274 215, 216
54	N 12 104 2	Arandela de seguridad A 5, 3	1 2	211, 214, 221-244, 271, 274 215, 216; M 520
55	211 843 645	Tapa para picaporte int.	1 2	211, 214, 221-244, 271, 274 215, 216; M 520
(56)	214 843 653 D	Cerradura de mando a distancia, puerta izq. hasta ch. n° 210 2300 000	1	214-216; M 510
(56)	214 843 653 F	Cerradura de mando a distancia, puerta izq. desde ch. n° 211 2000 001	1	214-216; M 510
(56)	224 843 653	Cerradura de mando a distancia, puerta izq. hasta ch. n° 210 2300 000	1	224,228,234,244,274; M 520; M 524: 215
(56)	224 843 653 B	Cerradura de mando a distancia, puerta izq. desde ch. n° 211 2000 001	1	224, 228, 234, 244, 274; M 520; M 524: 215
56	211 843 654 D	Cerradura de mando a distancia, puerta der. hasta ch. n° 210 2300 000	1	211,215,216; M 510
(56)	211 843 654 F	Cerradura de mando a distancia, puerta der. desde ch. n° 211 2000 001	1	211, 215, 216; M 510
(56)	221 843 654	Cerradura de mando a distancia, puerta der. hasta ch. n° 210 2300 000	1	221,225,231,235,241,271; M 520; M 524: 211, 215
(56)	221 843 654 B	Cerradura de mando a distancia, puerta der. desde ch. n° 211 2000 001	1	221, 225, 231, 235, 241, 271; M 520; M 524: 211, 215
57	N 14 144 1	Tornillo alomado AM 6 x 25	4 8	211,214,221-244,271,274 215,216; M 520
58	N 12 006 2	Arandela de muelle B 6	4 8	211,214,221-244,271,274 215,216; M 520
-	224 843 655	Placa de cierre para cerradura de mando a distancia, puerta izq.	1	224,228,234,244,274; M 520; M 524: 215

-	221 843 656	Placa de cierre para cerradura de mando a distancia, puerta der.	1	221,225,231,235,241,271; M 520; M 524; 211,215
-	221 843 657	Suplemento para placa de cierre	X	221-244, 271, 274; M 520; ; M 524: 211,215
59	211 843 659	Chapa de retención para cerradura de mando a distancia	1	211,214
			2	215,216
60	N 10 242 5	Tornillo exagonal M 8 x 25	2	211,214,221-244,271,274
			4	215,216; M 520
61	N 11 526 2	Arandela B 8,4	2	211,214,221-244,271,274
			4	215,216; M 520
-	211 843 663	Guía per cavo 211 843 951	2	211, 214, 221-244, 271, 274
			4	215, 216; M 520
-	221 843 663	Guía para varilla de tiro	2	221-244, 271, 274
			4	M 520
-	211 843 667	Tope de goma para cerradura de mando a distancia	2	221-244, 271, 274
			4	M 520
-	221 843 669	Pestillo de seguridad para cerradura de mando a distancia	1	221-244,271,274
			2	M 520
-	221 843 695	Junta debajo del perfil de cubierta del. en la puerta corrediza	1	211-228, 241, 244, 271, 274
			2	M 520
(62)	224 843 697 B	Perfil de cubierta del. para puerta corrediza izq.	1	224, 228, 244, 274; M 520: 221-228,241,244
	8/67 - 7/69	043 negro agrisado		
	8/69 -	172 negro		
62	221 843 698 B	Perfil de cubierta del. para puerta corrediza der.	1	221, 225, 241, 271; M 520: 221-228,241,244
	8/67 - 7/69	043 negro agrisado		
	8/69 -	172 negro		
(63)	224 843 699 A	Perfil de cubierta tras. para puerta corrediza izq.	1	224,228,244,274; M 520: 221-228, 241, 244
	8/67 -	172 negro		
63	221 843 700 A	Perfil de cubierta tras. para puerta corrediza der.	1	221,225,241,271; M 520: 221-228,241,244
	8/67 - 7/69	043 negro agrisado		
	8/69 -	172 negro		
64	N 11 380 1	Tornillo cilíndrico para chapa B 4,2 x 9,5	4	221-244,271,274
			8	M 520
65	211 843 703 H	Picaporte para puerta corrediza	1	211,214,221-244,271,274
			2	215, 216; M 520
-	211 843 707 A	Anillo de base, para collarín 211 843 711 K	1	M 145: 211
			2	M 145: 215
(66)	211 843 709 D	Cilindro de cierre con llaves (perfil L) hasta ch. nº 210 2300 000	1	211,214,221-244,271,274
			2	215, 216; M 520
66	211 843 709 E	Cilindro de cierre con llaves (perfil R) desde ch. nº 211 2000 001	1	211, 214, 221-244, 271, 274
			2	215, 216; M 520
-	111 837 219 A	Llave en bruto	2	211,214,221-244,271,274
	8/67 - 7/70	S 67 perfil L	4	215,216; M 520
	8/70 -	S 93 perfil R		
		(p. llaves listas indicar el número marcado)		

(65)	211 843 703 N	Picaporte para puerta corrediza hasta ch. n° 211 2300 000	1 2	M 145: 211 M 145: 215
(65)	211 843 703 R	Picaporte para puerta corrediza desde ch. n° 212 2000 001	1 2	M 145: 211 M 145: 215
67	211 843 711 L	Collarín, para picaporte 211 843 703 H	1 2	211, 214, 221-244, 271, 274 215, 216; M 520
(67)	211 843 711 K	Collarín, para picaporte 211 843 703 N hasta ch. n° 211 2300 000	1 2	M 145: 211 M 145: 215
(67)	211 843 711 N	Collarín, para picaporte 211 843 703 R desde ch. n° 212 2000 001	1 2	M 145: 211 M 145: 215
68	211 843 713 A	Anillo de base, para collarín 211 843 711 L	1 2	211, 214, 221-244, 271, 274 215, 216; M 520:
69	211 843 715	Junta para collarín	1 2	211, 214, 221-244, 271, 274 215, 216; M 520:
70	211 843 719 A	Varilla de tiro para mando a distancia hasta ch. n° 210 2300 000	2 4	211, 214, 221-244, 271, 274 215, 216; M 520
(70)	211 843 719 C	Varilla de tiro para mando a distancia desde ch. n° 211 2000 001	1 2	211, 214, 221-244, 271, 274 215, 216; M 520
71	211 843 727	Casquillo roscado para varilla de tiro hasta ch. n° 210 2300 000	2 4	211, 214, 221-244, 271, 274 215, 216; M 520
-	221 843 735 A	Palanca int. de picaporte en la puerta corrediza	1 2	M 500: 211, 214 M 500: 215, 216
72	211 843 737	Tuerca exagonal M 5, 5 x 0, 75	X X	211, 214, 221-244, 271, 274 215, 216; M 520:
73	N 12 435 1	Arandela de seguridad 5	2 4	211, 214, 221-244, 271, 274 215, 216; M 520:
(74)	214 843 739 A	Soporte retentor de puerta corrediza izq.	1	214-216, 224, 228, 234, 244, 274; M 520:
74	211 843 740 A	Soporte retento de puerta corrediza der.	1	211, 215, 221, 231, 235, 241, 271; M 520:
75	N 14 140 1	Tornillo alomado AM 6 x 15	1 2	211, 214, 221-244, 271, 274 215, 216; M 520:
76	N 12 006 2	Arandela de muelle B 6	1 2	211, 214, 221-244, 271, 274 215, 216; M 520:
77	N 10 242 5	Tornillo exagonal M 8 x 25	2 4	211, 214, 221-244, 271, 274 215, 216; M 520:
78	N 12 241 2	Arandela de muelle B 8 x 15	2 4	211, 214, 221-244, 271, 274 215, 216; M 520:
79	211 843 749	Tope de goma para soporte retentor	1 2	211, 214, 221-244, 271, 274 215, 216; M 520:
80	211 843 751	Tope de goma para pivote del soporte retentor	1 2	211, 214, 221-244, 271, 274 215, 216; M 520:
-	211 843 753 A	Palanca de bloqueo para soporte retentor	1 2	211, 214, 221-244, 271, 274 215, 216; M 520:

-	211 843 755	Muelle para soporte retentor	1	211, 214, 221-244, 271, 274
			2	215, 216; M 520;
(81)	214 843 791 B	Junta para puerta corrediza, puerta izq.	1	214-216, 224, 228, 234, 244, 274; M 520
81	211 843 792 B	Junta para puerta corrediza, puerta der.	1	211, 215, 221, 225, 231, 235, 241, 271; M 520
(81)	211 843 792 A	Junta para puerta corrediza, puerta der.	1	M 515
(82)	211 843 795 A	Perfil de cubierta para panel lat. izq.	1	211, 221, 225, 231, 235, 241, 271
(82)	214 843 795 A	Perfil de cubierta para panel lat. izq.	1	214-216, 224, 228, 234, 244, 274; M 520;
82	211 843 796 A	Perfil de cubierta para panel lat. der.	1	211, 215, 216, 221, 225, 231, 235, 241, 271; M 520
(82)	214 843 796	Perfil de cubierta para panel lat. der.	1	214, 224, 228, 234, 244, 274
-	N 14 138 1	Tornillo alomado AM 6 x 10	3	211, 214, 221-244, 271, 274
-	N 12 226 2	Arandela de muelle B 6	3	211, 214, 221-244, 271, 274
83	N 14 272 1	Tornillo alomado BM 5 x 60	1	211, 214, 221-244, 271, 274
			2	215, 216; M 520
84	N 11 005 2	Tuerca exagonal M 5	1	211, 214, 221-244, 271, 274
			2	215, 216; M 520
85	N 12 226 2	Arandela de muelle B 6	2	211, 214, 221-244, 271, 274
			4	215, 216; M 520
86	N 14 138 1	Tornillo alomado AM 6 x 10	2	211, 214, 221-244, 271, 274
			4	215, 216; M 520
87	N 14 155 1	Tornillo alomado AM 5 x 22	1	211, 214, 221-244, 271, 274
			2	215, 216; M 520
88	N 12 225 1	Arandela de muelle B 5	2	211, 214, 221-244, 271, 274
			4	215, 216; M 520
89	N 11 523 3	Arandela A 5,3	1	211, 214, 221-244, 271, 274
			2	215, 216; M 520
(90)	211 843 799 B	Reborde, para perfiles de cubierta 211 843 795 A/214 843 796	1	211, 214, 221-244, 271, 274
90	211 843 800	Reborde, para perfiles de cubierta 214 843 795 A/211 843 796 A	1	211, 214, 221-244, 271, 274
			2	215, 216; M 520
91	211 843 818	Listón de fijación para perfil de cubierta	1	211, 214, 221-244, 271, 274
			2	215, 216; M 520
-	271 843 857	Pivote de arrastre para puerta corrediza	1	271, 274; M 530
-	271 843 863	Suplemento para pieza de arrastre	1	271, 274; M 530
			2	M 520
			2	M 520
-	211 843 951	Varilla flexible de tiro p. mando a distancia	1	211, 214, 221-244, 271, 274
			2	215, 216; M 520





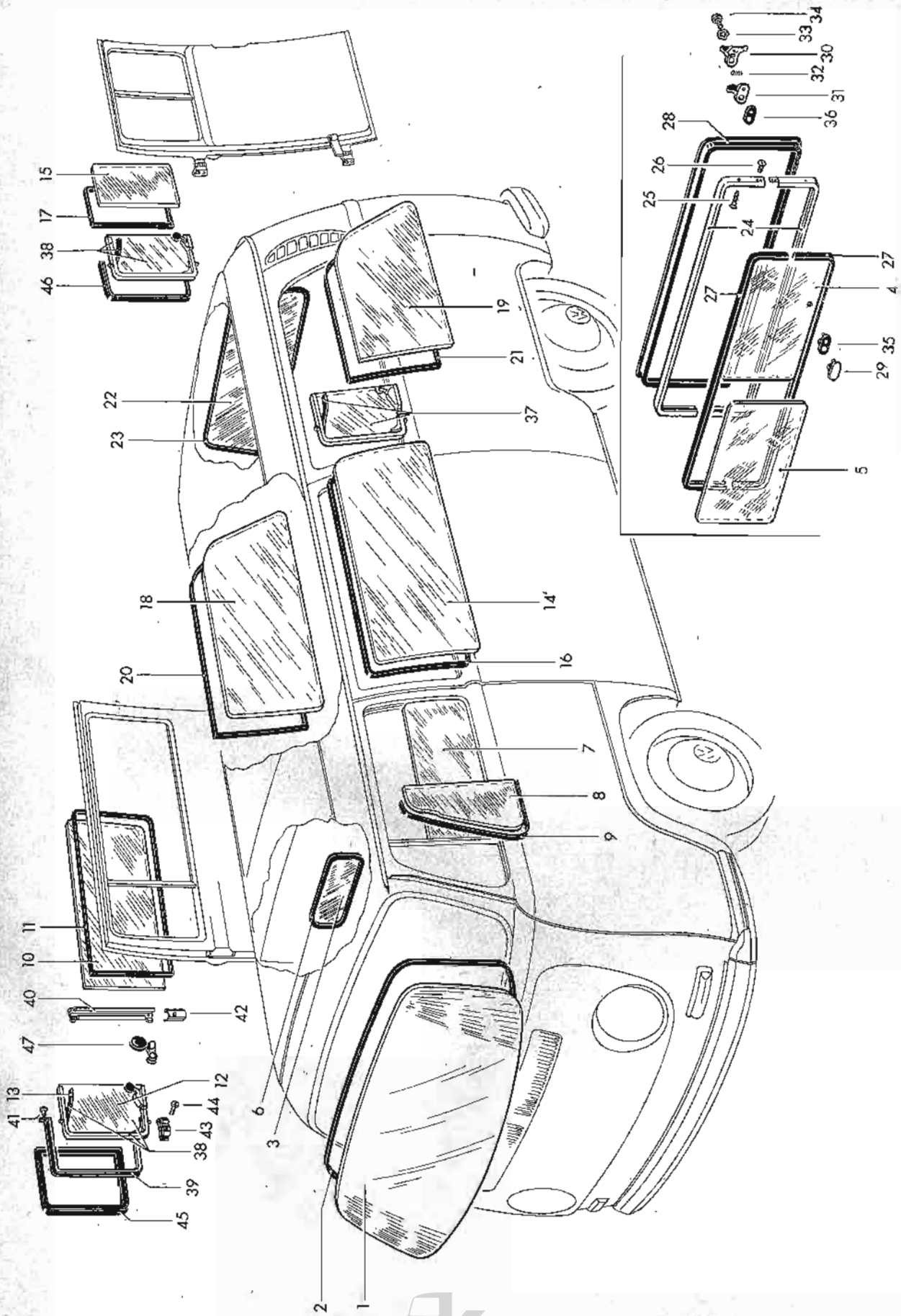

## GRUPO 8

## CARROCERIA

Dibujo	Repuesto	Designación	Cant.	Tipo y modelo
<b>CRISTALES Y JUNTAS</b>				
1	211 845 101 D	Parabrisas	1	211-268
(1)	211 845 101 F	Parabrisas, cristal 'hojaldrado'	1	271,274; M 89; M 140
(2)	211 845 121 B	Junta de goma para parabrisas desde ch. n° 212 2000 001	1	211-235 261-274
2	241 845 121	Junta de goma para parabrisas hasta ch. n° 211 2300 000	1	
(2)	241 845 121 B	Junta de goma para parabrisas	1	241,244;521
3	211 845 151 A	Cristal de la pared divisoria	1	M 510
4	271 845 151 C	Cristal deslizante para pared divisoria	1	271,274;M 500/M 529
5	271 845 155 B	Cristal para pared divisoria	1	271,274;M 500/M 529
6	211 845 171 A	Junta de goma para cristal de pared divisoria	1	M 510
7	211 845 201	Cristal de puerta izq.	1	
(7)	211 845 202	Cristal de puerta der.	1	
-	211 845 251 C	Cristal de puerta del. izq.	1	211-235,261-274
-	211 845 252	Cristal de puerta del. der.	1	211-235,261-274
8	241 845 255	Cristal de ventanilla giratoria izq.	1	241,244; M 507
(8)	241 845 256	Cristal de ventanilla giratoria der.	1	241,244; M 507
9	221 845 295 A	Junta deflectora de goma para ventanilla giratoria	2	241,244; M 507
10	221 845 281	Cristal para ventanilla de puerta corrediza hasta ch. n° 211 2300 000	1	221-244
			2	M 520
		desde ch. n° 212 2000 001	1	M 508
			2	M 520
(10)	221 845 301 A	Cristal para ventanilla de puerta corrediza desde ch. n° 212 2000 001	1	221-244
			2	M 520
(10)	274 845 281	Cristal para ventanilla de puerta corrediza	1	274
(10)	271 845 282	Cristal para ventanilla de puerta corrediza	1	271
(11)	221 845 285	Cristal para ventanilla de puerta corrediza desde ch. n° 212 2000 001	1	221-235,271,274
			2	M 520
11	241 845 285	Junta de goma para ventanilla de puerta corrediza hasta ch. n° 211 2300 000	1	221-244,271,274
			2	M 520
		desde ch. n° 212 2000 001	1	M 508
(11)	241 845 285 B	Junta de goma para ventanilla de puerta corrediza	1	241,244; M 521
			2	M 520
(11)	221 845 321 A	Junta de goma p.cristal de ventanilla de puerta corrediza desde ch. n° 212 2000 001	1	221-235
			2	M 520: 221-235
(11)	241 845 321 B	Junta de goma p.cristal de ventanilla de puerta corrediza desde ch. n° 212 2000 001	1	241, 244; M 521
			2	520: 241,244
12	221 845 291	Cristal de ventanilla giratoria en el compartimiento de pasajeros hasta ch. n° 211 2300 000	2	221-244, 265, 268;M 520
			3	M 508
		desde ch. n° 212 2000 001	3	M 508: 221-244
			2	M 508: 265,268

(12)	271 845 291	Cristal para ventanilla giratoria izq. en el compartimiento de enfermos	1	271,274
(12)	271 845 292	Cristal para ventanilla giratoria der. en el compartimiento de enfermos	1	271,274
13	221 845 295 A	Junta deflectora de goma p. ventanilla giratoria hasta ch. n° 211 2300 000	2 2	271,274; M 520; 221-244,265,268
		desde ch. n° 212 2000 001	3 3	M-508 M 508: 221-244
			2	M 508: 265,268
14	221 845 301 A	Cristal de ventanilla lateral del.	1	221-244
			2	M 222: 231
(14)	221 845 281	Cristal de ventanilla lateral del.	1	M 508
15	265 845 301	Cristal de ventanilla lat.		
		hasta ch. n° 211 2300 000	2	265,268
		desde ch. n° 212 2000 001	2	M 508: 265,268
-	271 845 301 A	Cristal de ventanilla lat. del.	1	271,274
(15)	265 845 315	Cristal de ventanilla lat.		
		hasta ch. n° 211 2300 000	2	M 222: 265
		desde ch. n° 212 2000 001	2	265,268
(16)	265 845 317	Junta de goma para cristal de ventanilla lat.		
		hasta ch. n° 211 2300 000	2	M 222: 265
		desde ch. n° 212 2000 001	2	265,268
(16)	221 845 321 A	Junta de goma para cristal de ventanilla lat. del.	1	221-235,271,274
		desde ch. n° 212 2000 001		
16	241 845 321	Junta de goma para cristal de ventanilla lat. del.	1	221-244,271,274
			2	M 222: 231
(16)	241 845 321 B	Junta de goma para cristal de ventanilla lat. del.	1	241,244; M 521
		desde ch. n° 212 2000 001		
(16)	241 845 285	Junta de goma para cristal de ventanilla lat. del.	1	M 508
17	265 845 321	Junta de goma para cristal de ventanilla lat.		
		hasta ch. n° 211 2300 000	2	265,268
		desde ch. n° 212 2000 001	2	M 508: 265,268
18	221 845 331	Cristal de ventanilla lateral tras. der.	1	221,225,231,235,241; M 520
		hasta ch. n° 211 2300 000		
(18)	221 845 331	Cristal para ventanilla lat. tras. izq.	1	224,228,234,244; M 520
		hasta ch. n° 211 2300 000		
-	221 845 331	Cristal para ventanilla lat. tras.		
		hasta ch. n° 211 2300 000	2	M 222: 231
		desde ch. n° 212 2000 001	2	221-244
(19)	274 845 331	Cristal de ventanilla lat. tras. izq.	1	274
(19)	271 845 332	Cristal de ventanilla lat. tras. der.	1	271
19	221 845 333	Cristal para ventanilla lat. tras. izq.		
		hasta ch. n° 211 2300 000	1	221,225,231,235,241
		desde ch. n° 212 2000 001	1	M 508: 221,225,231,235,241

(19)	221 845 333	Cristal para ventanilla lat. tras. der. hasta ch. n° 211 2300 000 desde ch. n° 212 2000 001	1 1	224,228,234,244 M 508: 224,228,234,244
(19)	271 845 333	Cristal de ventanilla lat. tras. izq.	1	271
(19)	274 845 334	Cristal de ventanilla lat. tras. der.	1	274
(20)	224 845 341	Junta de goma p. cristal de ventanilla lat. tras. izq. desde ch. n° 212 2000 001	1	221-235,274
(20)	244 845 341	Junta de goma p. cristal de ventanilla lat. tras. izq. hasta ch. n° 211 2300 000	1	224,228,234,244,274; M 520
(20)	244 845 341	Junta de goma p. cristal de ventanilla lat. tras. hasta ch. n° 211 2300 000 desde ch. n° 212 2000 001	2 2	M 222: 231 M 508
(20)	244 845 341 B	Junta de goma p. cristal de ventanilla lat. tras. izq. desde ch. n° 212 2000 001	1	244; M 521
(20)	221 845 342	Junta de goma p. cristal de ventanilla lat. tras. der. desde ch. n° 212 2000 001	1	221-235,271
20	241 845 342	Junta de goma para cristal de ventanilla lat. tras. der. hasta ch. n° 211 2300 000	1	221,225,231,235,241,271; M 520:
(20)	241 845 342 B	Junta de goma p. cristal de ventanilla lat. tras. der. desde ch. n° 212 2000 001	1	241; M 521
(20)	221 845 343	Junta de goma p. cristal de ventanilla lat. tras. izq. desde ch. n° 212 2000 001	1	221; 225,231,235,271
(21)	241 845 343	Junta de goma p. cristal de ventanilla lat. tras. izq. hasta ch. n° 211 2300 000 desde ch. n° 212 2000 001	1 1 1	271 221,225,231,235,241 M 508: 221,225,231,235
(21)	241 845 343 B	Junta de goma p. cristal de ventanilla lat. tras. izq. desde ch. n° 212 2000 001	1	M 508: 241
(21)	224 845 344	Junta de goma p. cristal de ventanilla lat. tras. der. desde ch. n° 212 2000 001	1	224,228,234,274
(21)	244 845 344	Junta de goma p. cristal de ventanilla lat. tras. der. hasta ch. n° 211 2300 000 desde ch. n° 212 2000 001	1 1 1	274 224,228,234,244 M 508: 224,228,234
(21)	244 845 344 B	Junta de goma p. cristal de ventanilla lat. tras. der. desde ch. n° 212 2000 001	1	M 508: 244
(22)	211 845 495	Cristal para ventanilla tras., calentable 12 V	1	M 102: 211-244
(22)	261 845 495 A	Cristal para ventanilla tras., calentable 12 V	1	M 102: 261-268
22	211 845 501 D	Cristal para ventanilla tras.	1	211-244
(22)	261 845 501 B	Cristal para ventanilla tras.	1	261-268
(22)	271 845 501	Cristal para ventanilla tras.	1	271,274
(23)	211 845 521 C	Junta de goma para cristal de ventanilla tras. desde ch. n° 212 2000 001	1	211-235,271,274
23	241 845 521 B	Junta de goma para cristal de ventanilla tras. hasta ch. n° 211 2300 000	1	211-244, 271, 274
(23)	241 845 521 E	Junta de goma para cristal de ventanilla tras. desde ch. n° 212 2000 001	1	241,244

(23)	261 845 521 A	Junta de goma para cristal de ventanilla tras.	1	261-268
24	271 847 603 A	Marco para ventanilla de cristal deslizante (CI)	1	271; M 500/M 529
25	N 14 087 3	Tornillo avellanado p. chapa B 3,5 x 16	4	271,274; M 500/M 529
26	N 10 905 1	Tornillo avellanado AM 3,5 x 5	4	271, 274; M 500/M 529
27	271 847 613	Canal-guía para ventanilla de cristal deslizante	2	271,274; M 500/M 529
28	271 847 615 A	Junta de goma para marco de ventanilla de cristal deslizante	1	271,274; M 500/M 529
29	271 847 623	Placa de cubierta para pestillo	1	271,274; M 500/M 529
(30)	274 847 629	Pestillo (CD)	1	274; M 500/M 529
30	271 847 630	Pestillo (CI)	1	271; M 500/M 529
(31)	211 837 819 A	Soporte para pestillo (CD)	1	274; M 500/M 529
31	211 837 820 A	Soporte para pestillo (CI)	1	271; M 500/M 529
32	211 837 823 A	Muelle	1	271,274; M 500/M 529
33	211 837 825	Arandela ondulada para pestillo	1	271,274; M 500/M 529
34	211 837 833	Tornillo para pestillo	1	271,274; M 500/M 529
35	211 837 829	Manguito para pestillo	1	271,274; M 500/M 529
36		Suplemento (hacer de 211 837 829)	1	271,274; M 500/M 529

### PIEZAS DE VENTANILLAS LATERALES

37	221 847 631	Ventanilla deflectora izq.p.compart. de pasajeros hasta ch. nº 211 2300 000	1	221-235,265,268; M 520: 221-235
			2	M 508: 221, 225, 231, 235
		desde ch. nº 212 2000 001	1	M 508: 224,228,234,265,268; M 520: 221,225,231,235
			2	M 508: 221,225,231,235
(37)	241 847 631	Ventanilla deflectora izq. p.compart. de pasajeros hasta ch. nº 211 2300 000	1	241,244; M 521:221-228; M 520: 241,244
			2	M 508: 241, 244
		hasta ch. nº 211 2300 000	2	241; M 521: 221,225
			1	244; M 520: 224,228,241; M 520/M 521: 221,225
(37)	271 847 631	Ventanilla deflectora izq.p.compart.de pasajeros	1	271,274
38	221 847 632	Ventanilla deflectora der.p.compart.de pasajeros hasta ch. nº 211 2300 000	1	221-235,265,268; M 520: 221-235
			2	M 508: 224,228,234
		desde ch. nº 212 2000 001	1	M 508: 221,225,231,235, 265,268; M 520: 224,228,234
			2	M 508: 224,228,234

(38)	241 847 632	Ventanilla giratoria der.p.compart.de pasajeros hasta ch. nº 211 2300 000	1	241,244; M 521: 221-228; M 520: 241,244
		desde ch. nº 212 2000 001	2	M 508: 244
			1	M 508: 241; M 520/M 521:224, 228; M 521: 221,225
			2	M 508: 244; M 521: 224,228
(38)	271 847 632	Ventanilla giratoria der. p. compart. de pasajeros	1	271,274
(39)	221 847 655	Marco para junta de ventanilla giratoria izq. hasta ch. nº 211 2300 000	1	271,274
		desde ch. nº 212 2000 001	1	221-244,265,268; M 520
			2	M 508: 221, 225, 231, 235,241
			1	M 508: 224,228,234,244,265, 268; M 520: 221,225, 231, 235, 241
			2	M 508: 221,225,231,235,241
39	221 847 656	Marco para junta de ventanilla giratoria der. hasta ch. nº 211 2300 000	1	271,274
		desde ch. nº 212 2000 001	1	221-244,265,268; M 520
			2	M 508:224, 228, 234,244
			2	M 508: 221,225,231,235,241, 265,268; M 520: 224,228,234,244
			2	M 508: 224,228,234,244
40	221 847 659	Listón para ventanilla giratoria en el compart. de pasajeros hasta ch.nº 211 2300 000	2	271,274
		desde ch. nº 212 2000 001	2	221-244, 265, 268; M 520
			3	M 508
			1	M 520: 221-244
			2	M 508: 265,268
			3	M 508: 221-244
41	N 13 736 3	Remache gota de sebo 3 x 6	4	
(42)	221 847 663	Chapo de tope para aldabilla izq. hasta ch. nº 211 2300 000	1	271,274
		desde ch. nº 212 2000 001	1	221-244,265,268; M 520
			2	M 508:221, 225, 231, 235,241
			1	M 508: 224,228,234,244, 265,268; M 520: 221,225, 231,235,241
			2	M 508: 221,225,231,235,241
42	221 847 664	Chapa de tope para aldabilla der. hasta ch. nº 211 2300 000	1	271,274
		desde ch. nº 212 2000 001	1	221-244,265,268; M 520
			2	M 508: 224, 228, 234,244
			1	M 508: 224,228, 234,244, 265,268,M 520: 221,225, 231,235,241
			2	M 508: 221,225,231,235,241
43	221 847 669	Tope de ventanilla giratoria hasta ch. nº 211 2300 000	2	271,274
		desde ch. nº 212 2000 001	2	221-244,265,268; M 520
			3	M 508
			1	M 520: 221-244
			2	M 508: 265,268
			3	M 508: 221-244



44	N 14 265 4	Tornillo avellanado gota de sebo AM 5 x 12	2	
45	221 847 673 A	Junta de goma p.ventanilla giratoria en el compart. de pasajeros hasta ch. n° 211 2300 000	2 2 3	271,274 221-244; M 520 M 508
(45)	265 847 673	Junta de goma para ventanilla giratoria izq. en el compartimiento de pasajeros, hasta ch. n° 228 133 162	1	265,268
(45)	265 847 673 A	Junta de goma para ventanilla giratoria izq. en el compartimiento de pasajeros, desde ch. n° 228 133 163 hasta 211 2300 000	1	265,268
46	265 847 674	Junta de goma para ventanilla giratoria der. en el compartimiento de pasajeros, hasta ch. n° 228 133 162	1	265,268
(46)	265 847 674 A	Junta de goma para ventanilla giratoria der. en el compartimiento de pasajeros, desde ch. n° 228 133 163 hasta 211 2300 000	1	265,268
(47)	221 847 681	Aldabilla con botón para ventanilla giratoria izq. en el compartimiento de pasajeros hasta ch. n° 211 2300 000	1 2 1	271,274 221-244,265,268; M 520 M 508: 221,225,231,235,241 M 508: 224,228,234,244,265,268; M 520: 221,225,231,235,241
		desde ch. n° 212 2000 001	2	M 508: 221,225,231,235,241
47	221 847 682	Aldabilla con botón para ventanilla giratoria der. en el compartimiento de pasajeros hasta ch. n° 211 2300 000	1 2 1	271,274 221-244,265,268, M 520 M 508: 224,228,234,244 M 508: 221,225,231,235,241,265,268; M 520: 224,228,234,244
		desde ch. n° 212 2000 001	2	M 508: 224,228,234,244
-	N 13 331 1	Pasador elástico 2 x 12	2 2 4	221-274 M 508





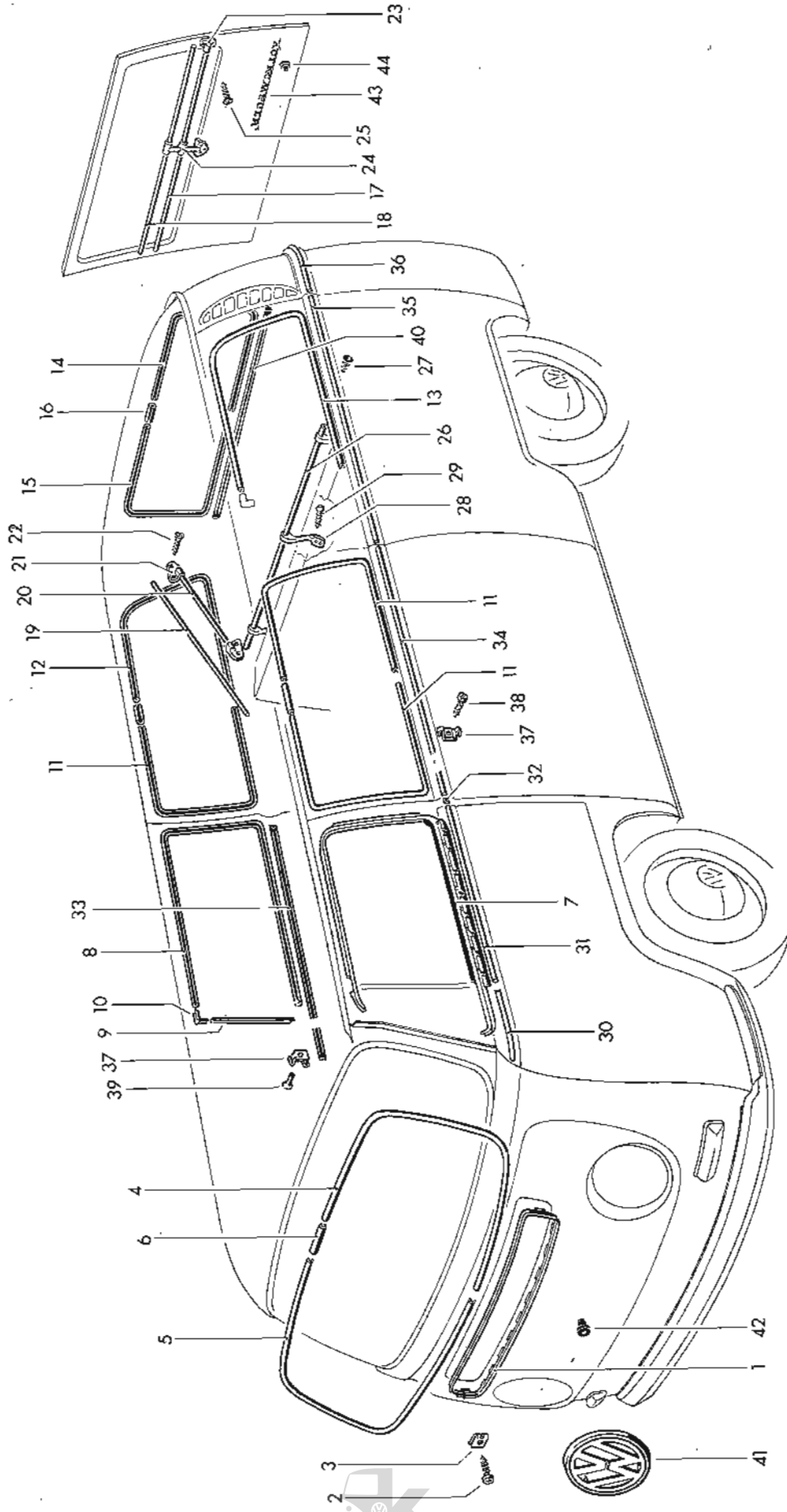

## GRUPO 8

## CARROCERIA

Dibujo	Repuesto	Designación	Cant.	Tipo y modelo
<b>MOLDURAS DE ADORNO</b>				
1	241 853 215	Marco de adorno para rejilla de admisión de aire	1	241,244; M 521
2	N 13 967 1	Tornillo alomado para chapa B 4,2 x 19	6	
3	N 15 422 2	Tuerca de gatillo B 4,2	6	
4	241 853 305	Mitad izq. de marco de adorno para parabrisas	1	241,244; M 521
		hasta ch. n° 211 2300 000		
(4)	241 853 305 B	Mitad de marco de adorno para parabrisas	2	241,244; M 521
		desde ch. n° 212 2000 001		
5	241 853 306	Mitad der. de marco de adorno para parabrisas	1	241,244; M 521
		hasta ch. n° 211 2300 000		
6	315 853 309	Manguito para marco de adorno	2	241, 244; M 521
		hasta ch. n° 211 2300 000		
(6)	113 853 309 F	Manguito para marco de adorno	2	241,244; M 521
		desde ch. n° 212 2000 001		
7	211 853 321	Marco de adorno para ventanilla de puerta izq.	1	
(7)	211 853 322	Marco de adorno para ventanilla de puerta der.	1	
8	241 853 331	Marco de adorno p.ventanilla de puerta corrediza	1	241,244; M 521
		hasta ch. n° 211 2300 000	2	M 520: 241,244
(8)	241 853 353 B	Marco de adorno para ventanilla de puerta corrediza	2	M 508: 241,244
		y ventanilla lat. del.	2	M508/M520;M508/M520/M521
		desde ch. n° 212 2000 001		
(8)	241 853 331	Marco de adorno para ventanilla lat. del.	1	M 508:
		hasta ch. n° 211 2300 000		
9	241 853 333	Moldura de adorno para ventanilla de puerta	4	241,244; M 521
		corrediza y ventanilla lat. tras.	2	M 520: 241,244
		hasta ch. n° 211 2300 000		
(9)	241 853 333 B	Moldura de adorno para ventanilla de puerta	2	M 508: 241,244
		corrediza y ventanilla lat. tras.	2	M508/M520;M508/M520/M521
		desde ch. n° 212 2000 001		
—	241 853 333	Moldura de adorno para ventanilla lat. del.	1	M 508
		hasta ch. n° 211 2300 000		
—	241 853 333 B	Moldura de adorno para ventanilla lat. del.	1	M 508
		desde ch. n° 212 2000 001		
10	241 853 341	Manguito angular	4	241,244; M 521
		hasta ch. n° 211 2300 000		M 520: 241,244
			2	M 508
(10)	241 853 341 B	Manguito angular	6	M 508
		desde ch. n° 212 2000 001	4	M 508/M 520/M 521
11	241 853 345	Mitad de marco de adorno para ventanillas	3	241, 244; M 521
		lat. del. y tras.	2	M 520: 241,244
		hasta ch. n° 211 2300 000		
(11)	241 853 345 B	Marco de adorno para ventanillas lat. del.	1	241,244; M 521
		desde ch. n° 212 2000 001		

(12)	241 853 347 A	Marco de adorno para ventanillas lat. tras. desde ch. n° 212 2000 001	2	241,244; M 521
(12)	244 853 347	Mitad tras. de marco de adorno para ventanilla lat. tras. izq. hasta ch. n° 211 2300 000	1	244; M 521: 224, 228; M 520: 241,244
12	241 853 348	Mitad tras. de marco de adorno para ventanilla lat. tras. der. hasta ch. n° 211 2300 000	1	241; M 521: 221, 225; M 520: 241,244
13	241 853 353	Marco de adorno para ventanilla lat. tras. izq. hasta ch. n° 211 2300 000	1	241, M 521: 221, 225
(13)	241 853 353 B	Marco de adorno para ventanilla lat. tras. izq. desde ch. n° 212 2000 001	1	M 508; M 508/M 521
(13)	244 853 354	Marco de adorno para ventanilla lat. tras. der. hasta ch. n° 211 2300 000	1	244; M 521: 224, 228
14	241 853 355	Mitad izq. de marco de adorno para ventanilla tras. hasta ch. n° 211 2300 000	1	241,244; M 521
(14)	241 853 355 C	Marco de adorno para ventanilla desde ch. n° 212 2000 001	1	241,244; M 521
15	241 853 356	Mitad der. de marco de adorno para ventanilla tras. hasta ch. n° 211 2300 000	1	241,244; M 521
16	215 853 309	Manguito para marco de adorno hasta ch. n° 211 2300 000	X	241, 244; M 521 M 520: 241,244
(16)	113 853 309 F	Manguito para marco de adorno desde ch. n° 212 2000 001	X	241,244; M 521
17	241 853 417	Tubo protector inf. de ventanilla, 1142 mm, para puerta tras.	1	241,244
18	241 853 417	Tubo protector sup. de ventanilla para puerta tras (acortar a 1130 mm)	1	241,244
19	241 853 427	Tubo protector lat. de ventanilla, 560 mm	1	241,244
20	241 853 427	Tubo protector lat. inf. de ventanilla (acortar a 341 mm)	1 2	241,244 M 500: 241,244
(21)	241 853 437 A	Soporte terminal para tubo protector lat. izq. de ventanilla	4	M 500: 241,244
21	241 853 438	Soporte terminal para tubo protector lat. der. de ventanilla	4	241,244
22	N 14 087 3	Tornillo avellanado para chapa B 3,5 x 16	8 16	241,244 M 500: 241,244
23	241 853 441	Soporte terminal para tubo protector de ventanilla en la puerta tras.	4	241, 244
24	241 853 445	Soporte central para tubo protector de ventanilla en la puerta tras.	1	241,244

25	N 11 460 1	Tornillo avellanado p. chapa B 3,5 x 13	11	241,244
26	241 853 455	Tubo protector sin soportes para piso de compartimiento de equipajes (acortar a 1180 mm)	1	241,244
27	241 853 459 A	Tapón para tubo protector	2	241,244
28	241 853 461	Soporte para tubo protector	3	241,244
29	N 11 976 1	Tornillo avellanado gota de sebo AM 6 x 25	3	241,244
(29)	N 14 278 3	Tornillo avellanado gota de sebo AM 6 x 18	3	241,244
-	N 13 106 1	Varilla roscada con punta M 4 x 6	X	241,244
30	241 853 511 A	Moldura del. de adorno para puerta izq.	1	241,244; M 521
(30)	241 853 512 A	Moldura del. de adorno para puerta der.	1	241,244; M 521
31	241 853 515	Moldura tras. de adorno para puerta	2	241,244; M 521
32	241 853 521 A	Moldura de adorno para montante de cerradura	2	241,244; M 521
(33)	244 853 531 A	Moldura de adorno para puerta corrediza izq.	1	244; M 521: 224, 228; M 520: 241, 244
33	241 853 532 A	Moldura de adorno para puerta corrediza der.	1	241; M 521: 221, 225; M 520: 241, 244
34	241 853 535	Moldura de adorno del., 1200 mm para panel lat.	1	241,244; M 521
35	241 853 537	Moldura de adorno tras., 1250 mm para panel lat. izq.	1	241; M 521: 221, 225
(35)	244 853 538	Moldura de adorno tras., 1250 mm para panel lat. der.	1	244; M 521: 224, 228
36	241 853 541 C	Moldura de adorno para panel angular tras. izq.	1	241,244; M 521
(36)	241 853 542 C	Moldura de adorno para panel angular tras. der.	1	241,244; M 521
(35)	244 853 545	Moldura de adorno tras., 1215 mm para panel lat. izq.	1	244; M 521: 224, 228; M 520: 241,244
(35)	241 853 546	Moldura de adorno tras., 1215 mm para panel lat. der.	1	241; M 521: 221, 225; M 520: 241,244
37	241 853 547	Grapa para moldura de adorno	51	241,244; M 521
38	N 11 372 3	Tornillo cilíndrico para chapa B 3,9 x 6,5	45	241,244; M 521
39	N 16 183 1	Remache hueco 3,2 x 5,1	6	241,244; M 521
40	241 853 551 D	Moldura de adorno para puerta tras.	1	241,244; M 521
(41)	211 853 601 C	Insignia VW del.	1	211-235, 261-274
41	241 853 601 C	Insignia VW del. cromada	1	241,244; M 521
42	211 853 615	Boquilla para insignia VW	4	
43	311 853 687	Signo 'Volkswagen'	1	
44	131 853 695	Arandela de apriete	4	

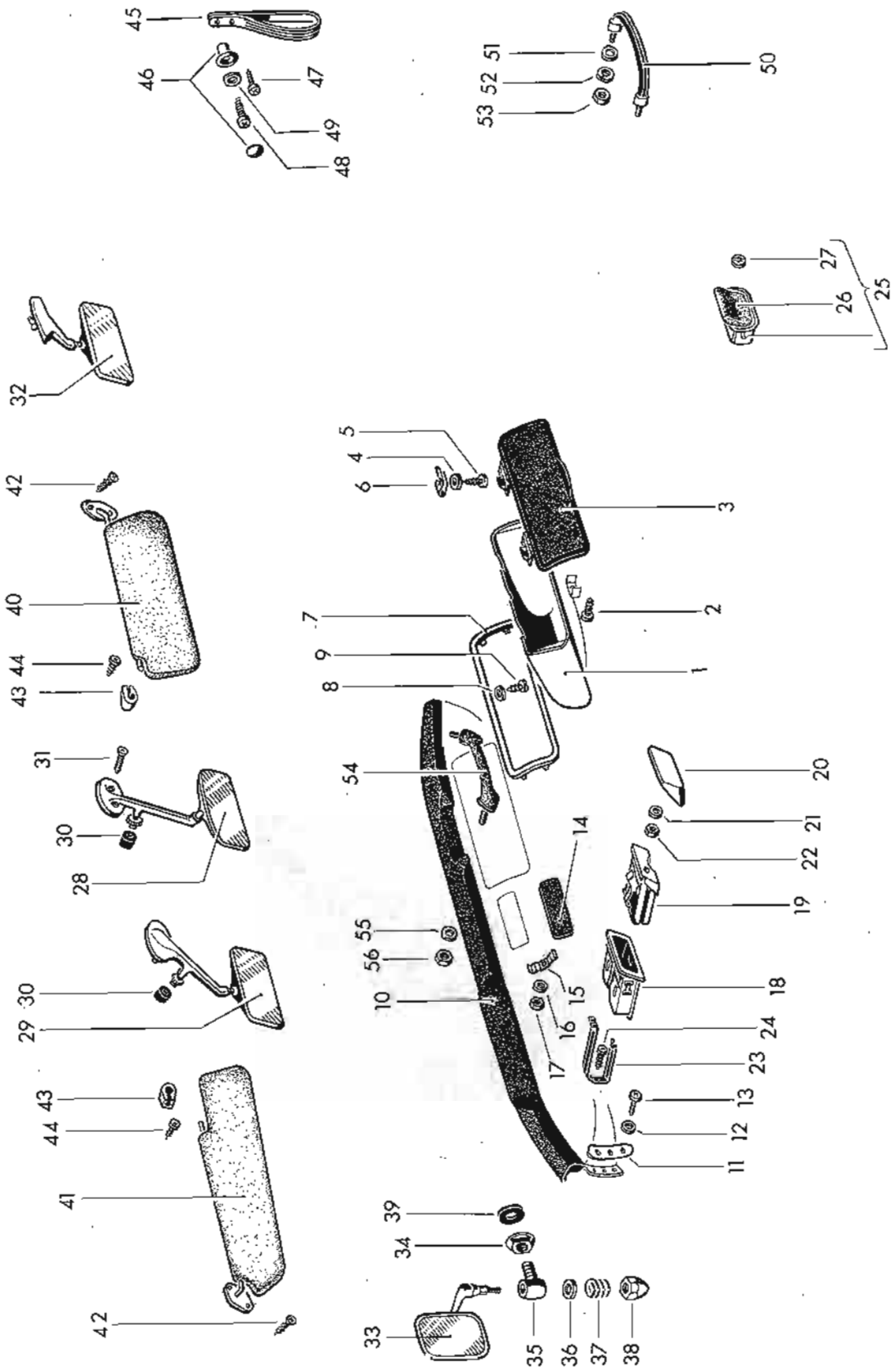

## GRUPO 8

## CARROCERIA

Dibujo	Repuesto	Designación	Cant.	Tipo y modelo
<b>EQUIPO DEL TABLERO DE INSTRUMENTOS</b>				
1	211 857 101	Guantera	1	
2	N 13 971 1	Tornillo alomado para chapa B 4,8 x 22	1	
3	221 857 121	Tapa de guantera con bisagras hasta ch. nº 211 2300 000	1	221-228,241,244; M 524, M 601, M 602
(3)	221 857 121 A	Tapa de guantera con bisagras desde ch. nº 212 2000 001	1	221-228, 241, 244; M 524, M 601, M 602
4	N 11 523 3	Arandela A 5,3	4	221-228,241,244; M 524, M 601, M 602
5	N 13 967 1	Tornillo alomado para chapa B 4,2 x 19	4	221-228,241,244 M 524, M 601, M 602
6	N 15 422 2	Tuerca de gatillo B 4,2	4	221-228,241,244; M 524, M 601, M 602
-	111 857 131 C	Cierre para tapa de la guantera	1	221-228, 241, 244
-	113 819 661 C	Botón para cerradura giratoria	1	221-228, 241, 244
-	111 857 499	Cubierta con símbolo	1	221-228, 241, 244
-	113 857 131	Cierre para de la guantera cerrable desde ch. nº 212 2000 001	1	M 54
-	111 837 219 A	Llave en bruto	2	M 54
	8/71 -	S 73 perfil SC		
	8/71 -	S 74 perfil SU		
	8/71 -	S 75 perfil SV		
		(p. llaves listas indicar el número marcado)		
7	221 857 137	Marco de adorno para abertura de guantera(CI) hasta ch. nº 211 2300 000	1	M 524, M 601, M 602
(7)	221 857 137 A	Marco de adorno para abertura de guantera(CI) desde ch. nº 212 2000 001	1	M 511
8	N 11 521 1	Arandela A 3,7	2	M 511, M 524, M 601, M 602
9	N 13 956 1	Tornillo alomado para chapa B 3,5 x 6,5	2	M 511, M 524, M 601, M 602
-	221 857 193	Arandela para cierre	1	221-228, 241, 244
(10)	211 857 205	Listón amortiguador p. tablero de instrumentos (CI) hasta ch. nº 219 300 000	1	211-271
10	211 857 205 B	Listón amortiguador p. tablero de instrumentos (CI) desde ch. nº 210 2000 001	1	211-271
(10)	214 857 205	Listón amortiguador p. tablero de instrumentos (CD) hasta ch. nº 219 300 000	1	214-274
(10)	214 857 205 B	Listón amortiguador p. tablero de instrumentos (CD) desde ch. nº 210 2000 001	1	214-274
11	211 857 213	Cobertura p. brida izq. del tablero de instrumentos	1	M 524, M 601, M 602
(11)	211 857 214	Cobertura para brida der. del tablero	1	M 524, M 601, M 602
12	211 805 243	Arandela de muelle (alabeada)	6	M 524, M 601, M 602
13	N 14 140 1	Tornillo alomado AM 6 x 15	6	M 524, M 601, M 602
14	211 857 233	Tapa para abertura de la radio	1	
15	211 857 237	Muelle de fijación para tapa	1	
16	211 805 243	Arandela de muelle	6	
17	N 11 006 2	Tuerca exagonal M 6	6	
18	311 857 305 C	Carcasa para cenicero	1	
19	311 857 309 B	Caja del cenicero	1	

20	311 857 339 A	Tapa para caja de cenicero	1	
21	N 12 225 1	Arandela de muelle B 5	1	
22	N 11 005 2	Tuerca exagonal M 5	1	
23	311 857 371	Estribo de sujeción para carcasa de cenicero	1	
24	N 13 971 1	Tornillo alomado para chapa B 4,8 x 22	1	
25	311 857 405 B 8/67 -	Cenicero para pared divisoria 043 negro agrisado - 33, 35, 36, 40, 41, 50	1	221-228, 241, 244; M 13
26	311 857 431 A 8/67 -	Tapa para cenicero 043 negro agrisado - 33, 35, 36, 40, 41, 50	1	221-228, 241, 244; M 13
27	113 857 113	Arandela de apriete 4	2	221-228, 241, 244

### ESPEJO RETROVISOR

28	211 857 501 A	Espejo retrovisor int., hasta ch. nº 219 060 788	1	
29	211 857 501 B	Espejo retrovisor int desde ch. nº 219 060 789 hasta 219 300 000	1	
30	361 857 513 A	Tope de goma para espejo retrovisor	1	
31	N 14 277 1	Tornillo avellanado gota de sebo AM 6 x 15	2	
32	211 857 501 C	Espejo retrovisor int. hasta ch. nº 219 300 000	1	M 46, M 62
(32)	211 857 501 G	Espejo retrovisor int., antideslumbrante desde ch. nº 210 2000 001 hasta 211 2300 000	1	
(32)	211 857 501 H	Espejo retrovisor int. desde ch. nº 212 2000 001	1	M 124
(32)	261 857 501	Espejo retrovisor int. desde ch. nº 211 2000 001	1	M 62: 261, 265
(33)	211 857 513 E	Espejo retrovisor ext. izq. hasta ch. nº 219 300 000 (Si en el espejo a sustituir, la tuerca de sombrerete tiene rosca fina M 6 en lugar de rosca M 6, utilizar conjuntamente las piezas: 211 857 541 211 857 549	1	211-268
33	211 857 513 H	Espejo retrovisor ext. izq. desde ch. nº 210 2000 001	1	211-268
(33)	261 857 513	Espejo retrovisor ext. izq. hasta ch. nº 211 2300 000	1	M 201:
(33)	261 857 513 A	Espejo retrovisor ext. izq. desde ch. nº 212 2000 001	1	M 201: 261
(33)	271 857 513	Espejo retrovisor ext. izq. hasta ch. nº 211 2300 000	1	271, 274; M 194
(33)	271 857 513 A	Espejo retrovisor ext. izq. desde ch. nº 212 2000 001	1	271, 274; M 194
(33)	211 857 514 E	Espejo retrovisor ext. der. hasta ch. nº 219 300 000 (Si en el espejo a sustituir, la tuerca de sombrerete tiene rosca fina M 6 en lugar de rosca M 6, utilizar conjuntamente las piezas: 211 857 541 211 857 549	1	211-268'





(33)	211 857 514 H	Espejo retrovisor ext. der. desde ch. nº 210 2000 001	1	211-268
(33)	261 857 514	Espejo retrovisor ext. der. hasta ch. nº 211 2300 000	1	M 201
(33)	261 857 514 A	Espejo retrovisor ext. der. desde ch. nº 212 2000 001	1	M 201: 261
(33)	271 857 514	Espejo retrovisor ext. der. hasta ch. nº 211 2300 000	1	271, 274; M 194, M 528
(33)	271 857 514 A	Espejo retrovisor ext. der. desde ch. nº 212 2000 001	1	271, 274; M 194, M 528
34	211 857 517	Tuerca de racor para espejo retrovisor ext.	2	211-268
-	261 857 525	Soporte para espejo retrovisor ext.	2	M 201:
-	261 857 533	Tornillo avellanado gota de sebo M 8 x 88 para espejo retrovisor ext.	2	M 201
-	261 857 537	Marco, p. cristal del espejo retrovisor 261 857 539	2	271, 274; M 194, M 201
-	261 857 539	Cristal del espejo retrovisor hasta ch. nº 211 2300 000	2	271, 274; M 194, M 201
-	261 857 539 A	Cristal del espejo retrovisor desde ch. nº 212 2000 001	2	271, 274; M 194, M 201
35	211 857 541	Soporte para espejo retrovisor ext.	2	211-268
36	211 857 543	Arandela con exagonal int. para espejo retrovisor ext.	2	211-268
-	261 857 543	Base para soporte	2	M 201
-	N 10 124 1	Tornillo exagonal M 16 x 1, 5 x 20	2	M 201
37	211 857 547	Muelle para espejo retrovisor ext.	2	211-268
38	211 857 549	Tuerca de sombrerete para espejo retrovisor ext.	2	211-268
39	311 857 543	Base para espejo retrovisor ext.	2	
40	211 857 551 B	Parasol, hasta ch. nº 218 220 000 desde ch. nº 219 000 001 hasta 219 300 000	2	M 46, M 62
	8/67 - 7/69	581 blanco nube		
41	211 857 551 C	Parasol, desde ch. nº 219 000 001 hasta 219 300 000	2	
	8/68 - 7/69	581 blanco nube		
(41)	211 857 551 D	Parasol, desde ch. nº 210 2000 001	2	
	8/69 -	581 blanco nube		
(41)	211 857 552	Parasol der. sin espejo desde ch. nº 211 2000 001	1	211-214, 224, 244-274;
	8/70 -	581 blanco nube		M 62: 221, 225, 241
(41)	221 857 552	Parasol der. con espejo, desde ch. nº 219 000 001 hasta 219 300 000	1	M 521
	8/68 - 7/69	581 blanco nube		
42	N 14 094 2	Tornillo avellanado para chapa B 4,2 x 16	4	
43	111 857 561	Soporte para parasol 8/67 -	2	
		581 blanco nube		
44	N 13 961 2	Tornillo alomado para chapa B 3,9 x 13	2	
-	211 857 591	Perfil de fijación para listón amortiguador	1	
-	221 857 607	Asidera con percha desde ch. nº 211 2000 001	3	221-228, 241, 244

-	N 13 974 1	Tornillo alomado para chapa B 5,5 x 19	12	
45	241 857 613 A 8/67 -	Asidero de lazo 581 blanco nube	1 2	241,244 M 520: 241,244
46	221 857 629 A 8/67 -	Percha 581 blanco nube	X	211-268
47	N 13 961 2	Tornillo alomado para chapa B 3,9 x 13	X	211-268
48	N 13 967 1	Tornillo alomado para chapa B 4,2 x 19	X	211-268
49	N 11 522 2	Arandela A 4,3	X	211-268
50	221 857 641 A 8/67 -	Asidero en la pared divisoria 043 negro agrisado -33,34,41,45,61	1 2	221-244,271,274 M 520: 221-228,241,244
51	N 11 525 2	Arandela A 8,4	2	221-244
52	N 12 008 2	Arandela de muelle B 8	4	M 520: 221-228,241,244
53	N 11 008 8	Tuerca exagonal M 8	2	221-244
-	271 857 665	Tuerca de sombrerete para asidero	4	M 520: 221-228,241,244
54	211 857 643 B	Asidero para acompañante	2	271,274
-	N 11 695 2	Arandela 6,1	1	
55	211 805 243	Arandela de muelle	2	
56	N 11 006 2	Tuerca exagonal M 6	2	

#### CINTURONES DE SEGURIDAD

-	111 857 779	Junto 1,5 mm, para fijación del cinturón de seguridad en el chapa de piso	12 2	221-244 261-274
-	111 857 785 8/67 - 8/67 -	Casquillo de cubierta para fijación del cinturón de seguridad 043 negro agrisado 581 blanco nube	8 24 6	211-216,265,268 221-244 261,264,271,274
-	111 857 795 8/67 - 8/67 -	Arandela de plástico para fijación del cinturón de seguridad 043 negro agrisado 581 blanco nube	8 24 24 6	211-216,265,268 221-244 221-244 261,264,271,274
-	211 857 693 A	Cinturón de seguridad fijable en tres puntos para asiento del. izq., 1 plaza hasta ch. nº 210 2300 000	1	M 525: 211-244
-	211 857 693 C	Cinturón de seguridad fijable en tres puntos para asiento del. izq., 1 plaza desde ch. nº 211 2000 001	1	M 525: 211-244
-	264 857 693	Cinturón de seguridad fijable en tres puntos para asiento del. izq. hasta ch. nº 210 2300 000	1	M 525: 261-274; M 500/M 525: 211-244; M 501/M 525: 211-244
-	211 857 693 D	Cinturón de seguridad fijable en tres puntos para asiento del. izq. desde ch. nº 211 2000 001	1	M 525: 261-274; M 500/M 525: 211-244; M 501/M 525: 211-244
-	211 857 694 A	Cinturón de seguridad fijable en tres puntos para asiento del. der., 1 plaza hasta ch. nº 210 2300 000	1	M 525: 211-244
-	211 857 694 C	Cinturón de seguridad fijable en tres puntos para asiento del. der., 1 plaza desde ch. nº 211 2000 001	1	M 525: 211-244

-	261 857 694	Cinturón de seguridad fijable en tres puntos para asiento del. der. hasta ch. nº 210 2300 000	1	M 525: 261-274; M 500/M 525: 211-244; M 501/M 525: 211-244
-	261 857 694 C	Cinturón de seguridad fijable en tres puntos para asiento del. der. desde ch. nº 211 2000 001	1	M 525: 261-274; M 500/M 525: 211-244; M 501/M 525: 211-244
-	111 857 707 A	Arandela espaciadora	3	
-	111 857 771 A	Arandela de collarín	4	
-	111 857 793 C	Tornillo de fijación	2	
-	111 857 799	Tornillo de fijación (piezas de fijación para cinturones de seguridad fijable en tres puntos)	1	
-	261 857 695	Cinturón abdominal central para asiento de ayudante, 2 plazas (CI)	1	M 525: 261-271; M 500/M 525: 211-241; M 501/M 525: 211-241
-	111 857 707 A	Arandela espaciadora	2	
-	111 857 799	Tornillo de fijación	2	
-	211 857 723	Soporte para cinturón de seguridad del.	2	M 525: 211-274
-	111 857 727	Enrollador para cinturón de seguridad del.	2	M 525: 211-274
-	221 857 697 A	Cinturón abdominal para asiento del. en el compartimiento de pasajeros	3	M 525: 221-228, 241, 244; M 13/M 525: 231-235
			2	M 525: 251, 281, 285; M 146/M 525: 231-235
-	111 857 799	Tornillo de fijación	6	
-	221 857 699 A	Cinturón abdominal para asiento tras. en el compartimiento de pasajeros	3	M 525: 221-228, 241, 244; M 13/M 525: 231-235
-	111 857 799	Tornillo de fijación	6	
-	265 857 699	Cinturón abdominal para asiento tras. en la cabina doble hasta ch. nº 210 2300 000	3	M 525: 265, 268
-	265 857 699 B	Cinturón abdominal para asiento tras. en la cabina doble desde ch. nº 211 2000 001	3	M 525: 265, 268
-	111 857 707 A	Arandela espaciadora	6	
-	111 857 799	Tornillo de fijación	6	
-	265 857 813	Guía int. para cinturón abdominal, asiento en el compartimiento de pasajeros desde ch. nº 211 2000 001	1	M 525: 265, 268
-	265 857 815	Guía ext. para cinturón abdominal, asiento en el compartimiento de pasajeros desde ch. nº 211 2000 001	2	M 525: 265, 268
-	211 857 817	Soporte para triángulo de advertencia desde ch. nº 210 2000 001	1	

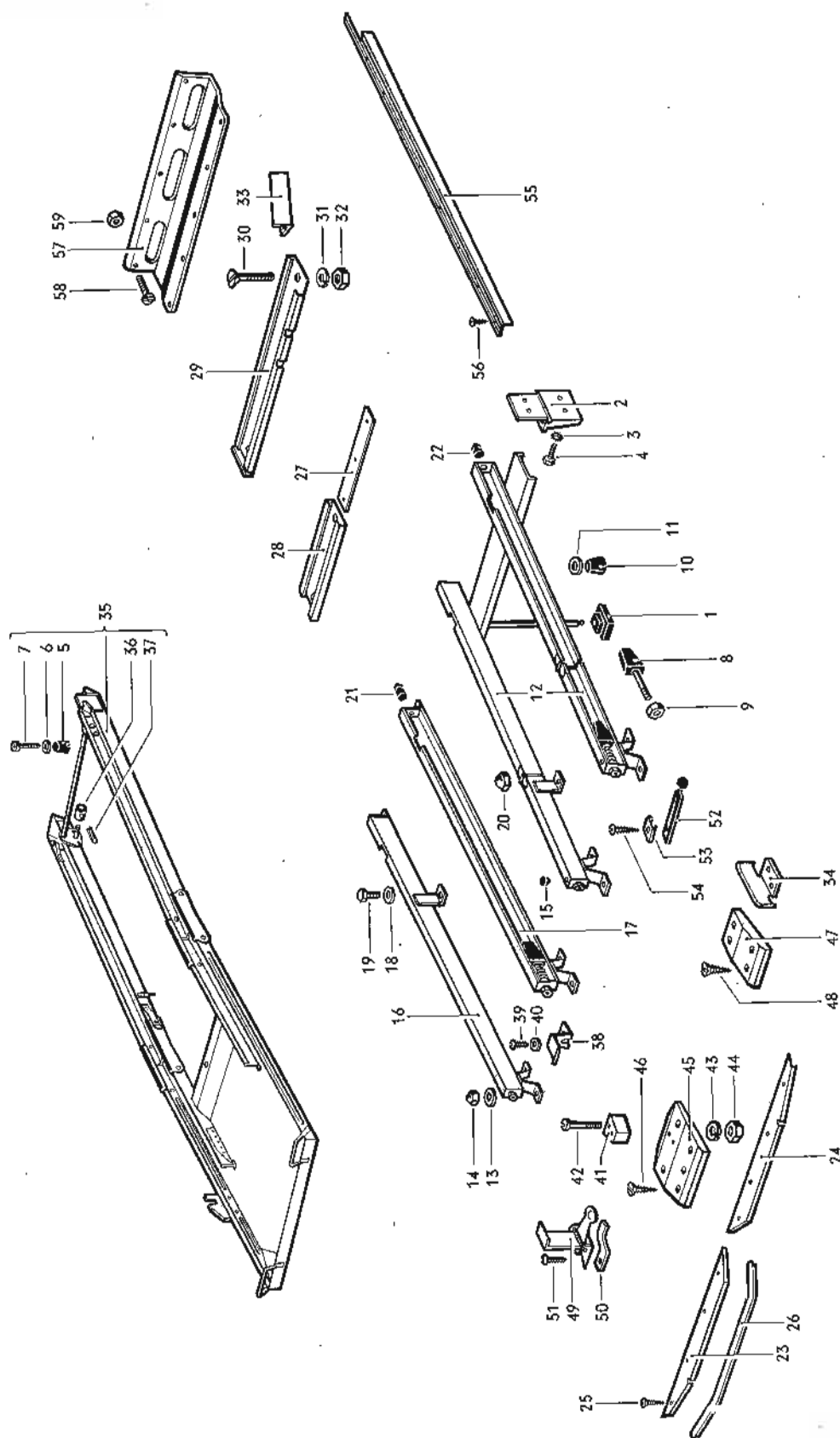

**GRUPO 8****CARROCERIA**

Dibujo	Repuesto	Designación	Cant.	Tipo y modelo
<b>EQUIPO INTERIOR</b>				
<b>DE LA AMBULANCIA VW</b>				
1	271 859 287	Tope de retención p. puntal mesa articulable	1	271,274
2	271 859 435	Suplemento de apoyo p. marco de corredera-guía	1	271,274
3	N 12 127 2	Arandela de seguridad A 6,4	4	271,274
4	N 10 215 4	Tornillo exagonal M 6 x 15	4	271,274
5	271 859 463 A	Tope para soporte deslizable de la camilla	2	271,274
6	N 11 523 3	Arandela A 5,3	2	271,274
7	N 13 971 1	Tornillo alomado para chapa B 4,8 x 22	2	271,274
8	271 859 467	Tope	4	271,274
9	113 251 273	Tuerca M 6	4	271,274
10	271 859 477	Tope de goma en la mesa de soporte, der.	2	271,274
11	N 11 522 2	Arandela A 4,3	2	271,274
12	271 859 494 A	Marco de corredera-guía der., articulable	1	271
13	N 11 526 2	Arandela B 8,4	10	271, 274
14	N 11 122 2	Tuerca de sombrerete M 8	10	271, 274
15	N 20 022 3	Tapón de goma A 8 x 1	2	271, 274
16	271 859 505 D	Corredera-guía izq. ext.	1	271, 274
17	271 859 506 C	Corredera-guía izq. int.	1	271, 274
18	N 11 526 2	Arandela B 8,4	3	271, 274
19	N 13 896 1	Tornillo exagonal B 8 x 22	3	271, 274
20	N 11 122 2	Tuerca de sombrerete M 8	1	271, 274
21	211 843 749	Tapón de goma	2	271, 274
22	271 821 897	Tapón de goma	2	271, 274
23	271 859 545 C	Listón terminal izq. hasta ch. n° 211 2300 000	1	271, 274
(23)	271 859 545 D	Listón terminal izq. desde ch. n° 212 2000 001	1	271, 274
24	271 859 546 B	Listón terminal der. hasta ch. n° 211 2300 000	1	271, 274
(24)	271 859 546 D	Listón terminal der. desde ch. n° 212 2000 001	1	271, 274
25	N 14 092 1	Tornillo avellanado para chapa B 3,9 x 22	10	271,274
26	271 859 547	Reborde para listón terminal	2	271, 274
27	271 859 701 A	Corredera para sillón-camilla	1	271,274
28	271 859 703	Corredera-guía para sillón-camilla	1	271,274
29	271 859 705 A	Corredera-guía del. para sillón-camilla	1	271
30	N 11 756 1	Tornillo avellanado AM 6 x 35	4	271, 274
31	N 12 006 2	Arandela de muelle B 6	4	271, 274
32	N 11 006 2	Tuerca exagonal M 6	4	271,274
33	271 859 707	Perfil de guía camilla	1	271,274
34	271 859 819 A	Perfil de guía ext. p. soporte deslizable camilla	2	271,274
35	271 859 852 B	Soporte deslizable de la camilla	2	271

36	271 859 877	Rodillo para soporte deslizable de la camilla	4	271,274
37	N 13 326 1	Pasador elástico 2,5 x 16	4	271,274
38	271 859 907 A	Angulo de fijación soporte deslizable camilla	2	271,274
39	N 13 924 1	Tornillo redondo para chapa BZ 4,8 x 38	4	271,274
40	N 11 523 3	Arandela A 5,3	4	271,274
41	271 859 929 B	Guía central soporte deslizable de la camilla hasta ch. nº 211 2300 000	1	271
(41)	271 859 929 E	Guía central soporte deslizable de la camilla desde ch. nº 212 2000 001	1	271
42	N 10 822 1	Tornillo alomado BM 5 x 70	2	271,274
43	N 12 005 1	Arandela de muelle B 5	2	271,274
44	N 11 005 2	Tuerca exagonal M 8	2	271,274
45	271 859 931	Pieza deslizante, central hasta ch. nº 211 2300 000	1	271
(45)	271 859 931 C	Pieza deslizante, central desde ch. nº 212 2000 001	1	271
46	N 11 343 1	Tornillo avellanado para chapa B 4,8 x 38	5	271,274
47	271 859 933	Pieza deslizante ext. hasta ch. nº 211 2300 000	2	271,274
(47)	271 959 933 C	Pieza deslizante ext. desde ch. nº 212 2000 001	2	271,274
48	N 11 343 1	Tornillo avellanado para chapa B 4,8 x 38	8	271,274
49	271 859 957	Fiador para camilla	2	271,274
50	271 859 965	Muelle de lámina para fiador	2	271,274
51	N 13 924 1	Tornillo redondo para chapa BZ 4,8 x 38	6	271,274
52	141 885 585 8/67 -	Lazo de goma p. soporte deslizable camilla 041 negro	2	271,274
53	111 885 589	Retentor para lazo de goma	2	271,274
54	N 13 952 1	Tornillo alomado para chapa B 4,8 x 50	2	271,274
55	271 863 714 A	Listón cromado de cubierta	1	271,274
56	N 14 092 1	Tornillo avellanado para chapa B 3,9 x 22	9	271,274
57	271 863 787 A	Moldura para calefacción, centro	1	271,274
58	N 10 703 2	Tornillo cilíndrico AM 4 x 8	5	271,274
59	N 11 004 2	Tuerca exagonal M 4	5	271,274



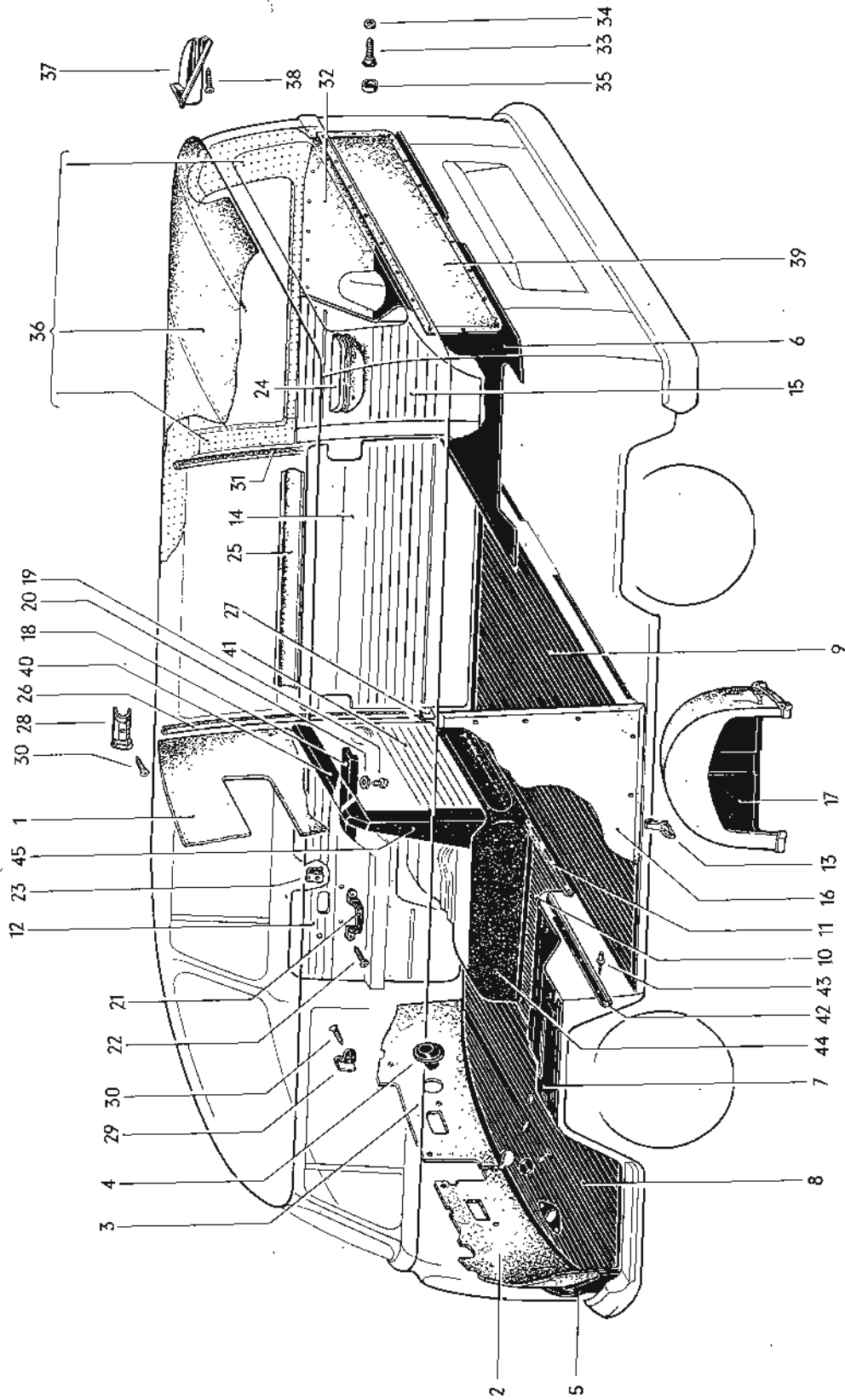



Dibujo	Repuesto	Designación	Cant.	Tipo y modelo
<b>REVESTIMIENTO DEL PANEL DEL. Y ESTERILLAS</b>				
1	211 863 053 C	Pared divisoria de la cabina parte sup.	1	M 510
-	N 11 695 2	Arandela 6,1	5	M 510
-	N 10 222 3	Tornillo exagonal M 6 x 22	5	M 510
-	211 845 151 A	Cristal de pared divisoria	1	M 510
-	211 845 171 A	Junta de goma para cristal de pared divisoria	1	M 510
2	211 863 111 F	Revestimiento izq. del panel del.(CI)	1	211-271
	8/67 -	043 negro agrisado-33,35,36,40,41,47,50, 60		
	8/67 - 7/69	191 caqui 68 oscuro - 34		
(2)	214 863 111 D	Revestimiento izq. del panel del.(CD)	1	214-274; M 506: 211-271
	8/67 -	043 negro agrisado - 33, 35, 36, 40, 41, 47, 50, 60		
	8/67 - 7/69	191 caqui 68 oscuro - 34		
3	211 863 112 D	Revestimiento der. del panel del.(CI)	1	211-271
	8/67 -	043 negro agrisado - 33, 35, 36, 40, 41, 47, 50, 60		
	8/67 - 7/69	191 caqui 68 oscuro - 34		
(3)	214 863 112 G	Revestimiento der. del panel del. (CD)	1	214-274
	8/67 -	043 negro agrisado-33,35,36,40,41,47,50, 60		
	8/67 - 7/69	191 caqui 68 oscuro - 34		
-	N 11 578 1	Arandela cónica	6	
-	N 11 460 1	Tornillo avellanado B 3,5 x 13	6	
4	211 863 127	Cubierta para depósito de agua	1	
5	211 863 161 A	Revestimiento amortiguador para panel del.	2	
-	211 863 191 A	Taco de goma sup. izq. para pared divisoria	1	M 510
-	211 863 192 B	Taco de goma sup. der. para pared divisoria	1	M 510
-	211 863 341	Guardapolvos para palanca del freno de mano	1	
	8/67 -	041 negro		
(6)	241 863 405 F	Revestimiento para piso del portaequipajes hasta ch. n° 219 300 000	1	M 500: 241,244
	7/68 - 7/69	772 marrón oscuro-34		
(6)	*211 863 425 B	Revestimiento para piso del portaequipajes	1	M 502
	8/67 -	275 beige luminoso - 36		
6	241 863 425 G	Revestimiento p. piso del portaequipajes (fieltro)	1	221-228, 241, 244; M 521
	8/69 - 7/70	046 lava - 33, 40, 41, 47		
	8/69 - 7/70	718 marrón bellota 69-34		
(6)	241 863 425 H	Revestimiento p. piso del portaequipajes (fieltro)	1	M 500: 221-228, 241, 244
	8/68 - 7/71	046 lava - 33, 41, 47	1	221-228, 241, 244; M 521
	8/68 - 7/70	718 marrón bellota 69-34		

(6)	241 863 425 L	Revestimiento p. piso del portaequipajes (fieltro)	1	M 500; 221-228, 241, 244
	8/71 -	046 lava		
-	N 11 578 1	Arandela cónica 3,7	10	221-228
			5	241,244
-	N 11 460 1	Tornillo avellanado p. chapa B 3,5 x 13	10	221-228
-	N 14 087 3	Tornillo avellanado p. chapa B 3,5 x 16	5	241,244
-	211 863 551 G	Listón de madera para revestimiento int.	X	M 502
-	211 863 567 A	Revestimiento p. piso del portaequipajes del. inf.	1	M 502
	8/67 -	275 beige luminoso - 36		
(7)	211 863 665 B	Revestimiento amortiguador para caja de rueda del. izq. (CI)	1	211-271
		hasta ch. n° 210 2300 000		
	8/67 - 7/70	043 negro agrisado-33,35,36,40,41,47		
	8/67 - 7/70	772 marrón oscuro-34		
7	211 863 665 C	Revestimiento amortiguador para caja de rueda del. izq. (CI)	1	211-271
		desde ch. n° 211 2000 001 hasta 211 2300 000		
	8/70 - 7/71	043 negro agrisado		
	8/67-7/70	772 marrón oscuro-34		
(7)	211 863 665 D	Revestimiento amortiguador para caja de rueda del. izq. (CI)	1	211-271
		desde ch. n° 212 2000 001		
	8/71 -	043 negro agrisado		
	8/71 -	772 marrón oscuro-34		
(7)	214 863 665 B	Revestimiento amortiguador para caja de rueda del. izq. (CD)	1	214-274
		hasta ch. n° 210 2300 000		
	8/67 - 7/70	043 negro agrisado - 33, 35, 36, 40, 41, 47		
	8/67 - 7/70	772 marrón oscuro - 34		
(7)	214 863 665 C	Revestimiento amortiguador para caja de rueda del. izq. (CD)	1	214-274
		desde ch. n° 211 2000 001 hasta 211 2300 000		
	8/70 - 7/71	043 negro agrisado		
(7)	214 863 665 D	Revestimiento amortiguador para caja de rueda del. izq. (CD)	1	214-274
		desde ch. n° 212 2000 001		
	8/71 -	043 negro agrisado		
	8/71 -	772 marrón oscuro-34		
(7)	211 863 666 B	Revestimiento amortiguador para caja de rueda del. der. (CI)	1	211-271
		hasta ch. n° 210 2300 000		
	8/67 - 7/70	043 negro agrisado-33,35,36,40,41,47		
	8/67 - 7/70	772 marrón oscuro-34		

(7)	211 863 666 C	Revestimiento amortiguador para caja de rueda del. der. (CI) desde ch. n° 211 2000 001 hasta 211 2300 000	1	211-271
	8/70 - 7/71	043 negro agrisado		
	8/67 - 7/70	772 marrón oscuro - 34		
(7)	211 863 666 D	Revestimiento amortiguador para caja de rueda del. der. (CI) desde ch. n° 212 2000 001	1	211-271
	8/71 -	043 negro agrisado		
	8/71 -	772 marrón oscuro -34		
(7)	214 863 666 B	Revestimiento amortiguador para caja de rueda del. der. (CD) hasta ch. n° 210 2300 000	1	214-274
	8/67 - 7/70	043 negro agrisado-33,35,36,40,41,47		
	8/67 - 7/70	772 marrón oscuro-34		
(7)	214 863 666 C	Revestimiento amortiguador para caja de rueda del. der. (CD) desde ch. n° 211 2000 001 hasta 211 2300 000	1	214-274
	8/70 - 7/71	043 negro agrisado		
	8/67 - 7/70	772 marrón oscuro - 34		
(7)	214 863 666 D	Revestimiento amortiguador para caja de rueda del. der. (CD) desde ch. n° 212 2000 001	1	214-274
	8/71 -	043 negro agrisado		
	8/71 -	772 marrón oscuro-34		
8	211 863 711 D	Esterilla del. (CI) 043 negro agrisado - 33, 35, 36, 40, 41, 47, 50, 60	1	211-271
	8/67 -	772 marrón oscuro-34		
	8/67 - 7/70			
(8)	214 863 711 E	Esterilla del. (CD) 043 negro agrisado-33,35,36,40,41,47,50, 60	1	214-274
	8/67-	772 marrón oscuro-34		
	8/67 - 7/70			
-	271 863 714 A	Listón cromado de cubierta	1	271, 274
-	N 14 092 1	Tornillo avellanado para chapa B 3,9 x 22	9	271,274
9	231 863 731	Esterilla para compartimiento de pasajeros 043 negro agrisado - 33, 35, 36, 40, 41, 47, 50, 60	1	221-228, 241, 244; M 13, M 146
	8/67 -	772 marrón oscuro-34		
	8/67 - 7/70			
(9)	265 863 731 B	Esterilla para parte tras. de cabina doble 043 negro agrisado	1	265,268
	8/67-			
-	261 863 751 B	Listón ext. para superficie de carga	5	261-268
-	261 863 753 C	Listón int. para superficie de carga	10	261-268
-	N 16 201 1	Remache de vaso AK 4, 8 x 14, 5	X	261-268
10	211 863 781 A	Esterilla para piso entre asientos 043 negro agrisado-33,35,36,40,41,47,50, 60	1	211-244
	8/67-	772 marrón oscuro-34		
	8/67 - 7/70			

11	241 863 787	Moldura para calefacción, centro, hasta ch. nº 218 220 000	1	221-244
(11)	241 863 787 A	Moldura para calefacción, centro, desde ch. nº 219 000 001	1	221-244
-	N 13 961 2	Tornillo alomado para chapa B 3,9 x 13	4	221-244
(11)	271 863 787 A	Moldura para calefacción, centro	1	271, 274
-	N 10 703 2	Tornillo cilíndrico AM 4 x 8	5	271, 274
-	N 11 004 2	Tuerca exagonal M 4	5	271, 274

#### REVESTIMIENTOS

(12)	211 867 015	Revestimiento de la puerta izq. hasta ch. nº 211 2300 000	1	211-216, 231-235, 261-274
	8/67- 7/68	80X beige 68-36		
	8/68 - 7/71	736 beige oscuro 69-51		
(12)	211 867 015 B	Revestimiento de la puerta izq. desde ch. nº 212 2000 001	1	211-216, 231-235, 261-268
	8/71 -	736 beige oscuro 69-51		
(12)	221 867 015	Revestimiento de la puerta izq. hasta ch. nº 211 2300 000	1	221-228, 241, 244
	8/67- 7/71	172 negro 68-40		
	8/67 - 7/70	AC9 gris claro 68/gris medio 68-33		
	8/67 - 7/70	AD0 arena clara 68 (osc.)/caqui 68-34		
	8/67 - 7/71	719 rojo gala 69 - 41, 47		
	8/70 - 7/71	71V alabastro 71 - 52, 06		
	8/70 - 7/71	80V corcho 71 - 53		
(12)	241 867 015	Revestimiento de la puerta izq. desde ch. nº 212 2000 001	1	221-228, 241, 244
	8/71 -	172 negro - 50		
	8/71 -	719 rojo gala - 41, 60		
	8/71 -	71V alabastro - 52-06		
	8/71 -	80V corcho - 53		
(12)	211 867 016	Revestimiento de la puerta der. hasta ch. nº 211 2300 000	1	211-216, 231-235, 261-274
	8/67- 7/68	80X beige 68- 35, 36		
	8/68 - 7/71	736 beige oscuro 69-51		
(12)	211 867 016 B	Revestimiento de la puerta der. desde ch. nº 212 2000 001	1	211-216, 231-235, 261-268
	8/71 -	736 beige oscuro 69-51		
12	221 867 016	Revestimiento de la puerta der. hasta ch. nº 211 2300 000	1	221-228, 241, 244
	8/67- 7/71	172 negro 68-40		
	8/67- 7/68	173 rojo indio 68-41		
	8/67 - 7/70	AC9 gris claro 68/gris medio 68-33		
	8/67 - 7/70	AD0 arena clara 68 (osc.)/caqui 68-34		
	8/68 - 7/71	719 rojo gala 69-47		
	8/70 - 7/71	71V alabastro 71 - 52, 06		
	8/70 - 7/71	80V corcho 71 - 53		

(12)	241 867 016	Revestimiento de la puerta der. desde ch. n° 212 2000 001	1	221-228, 241, 244
	8/71 -	172 negro - 50		
	8/71 -	719 rojo gala - 41,60		
	8/71 -	71V alabastro - 52,06		
	8/71 -	80V. chorcho - 53		
13	N 14 378 1	Grapa para cartón B 13	42	
-	361 867 425	Junta para grapa	42	
-	211 867 027 A	Revestimiento inf. para puerta corrediza hasta ch. n° 210 2300 000	1	M 502: 211,214
	8/67 - 7/70	275 beige luminoso - 36	2	M 502: 215,216
-	211 867 027 B	Revestimiento inf. para puerta corrediza desde ch. n° 211 2000 001	1	M 502: 211, 214, 231, 234, 235
	8/70 -	275 beige luminoso - 36	2	M 502: 215,216
14	221 867 027 B	Revestimiento para puerta corrediza hasta ch. n° 210 2300 000	1	221-228
	8/67 - 7/70	172 negro 68-40	2	M 520: 221-228
	8/67 - 7/70	AE7 gris claro 68/gris medio 68-33		
	8/67 - 7/70	AE8 arena clara 68 (osc.)/caqui 68-34		
	8/67 - 7/70	AF1 rojo gala 69-41,47		
(14)	221 867 027 D	Revestimiento para puerta corrediza desde ch. n° 211 2000 001	1	221-228
	8/70 -	172 negro 68 - 40,50	2	M 520: 221-228
	8/70 -	AF1 rojo gala 69 - 47,60		
	8/70 -	AK8 alabastro 71 - 52		
	8/70 -	AK9 corcho 71 - 53		
	8/67 - 7/70	AE7 gris claro 68/gris medio 68 - 33		
	8/67 - 7/70	AE8 arena clara 68 (osc.)/caqui 68 - 34		
(14)	241 867 027 A	Revestimiento para puerta corrediza hasta ch. n° 210 2300 000	1	241,244
	8/67 - 7/70	172 negro 68-40	2	M 520: 241, 244
	8/67 - 7/68	AE6 rojo indio 68-41		
	8/67 - 7/70	AE7 gris claro 68/gris medio 68-33		
	8/67 - 7/70	AE8 arena clara 68 (osc.)/caqui 68-34		
	8/68 - 7/70	AF1 rojo gala 69-47		
(14)	241 867 027 C	Revestimiento para puerta corrediza desde ch. n° 211 2000 001	1	241, 244
	8/70 -	172 negro 68 - 40,50	2	M 520: 241, 244
	8/70 -	AF1 rojo gala 69 - 47,60		
	8/70 -	AK8 alabastro 71 - 52,06		
	8/70 -	AK9 corcho 71 - 53		
	8/67 - 7/70	AE7 gris claro 68/gris medio 68 - 33		
	8/67 - 7/70	AE8 arena clara 68 (osc.)/caqui 68 - 34		
(14)	271 867 027 B	Revestimiento para puerta corrediza hasta ch. n° 211 2300 000	1	271,274
	8/67 - 7/70	199 marfil		
-	N 14 378 1	Grapa para cartón B 13	21	221-228, 241, 244
(15)	211 867 035 C	Revestimiento lat. tras. izq.	1	M 502: 211-216
	8/67 -	275 beige luminoso - 36		

(15)	211 867 035 F	Revestimiento lat. tras. izq.	1	M 502/M 510: 211-216
	5/68 -	275 beige luminoso - 36		
(15)	221 867 035 E	Revestimiento lat. tras. inf. izq.	1	221-228
	8/67 -	172 negro 68-40,50		
	8/67 - 7/68	AE6 rojo indio 68-41		
	8/67 - 7/70	AE7 gris claro 68/gris medio 68-33		
	8/67 - 7/70	AE8 arena clara 68 (osc.)/caqui 68-34		
	8/68 -	AF1 rojo gala 69-47,60		
	8/70 -	AK8 alabastro 71 - 52,06		
	8/70 -	AK9 corcho 71 - 53		
(15)	231 867 035 B	Revestimiento lat. tras. inf. izq.	1	M 502: 231-235
	8/67 -	275 beige luminoso - 36		
(15)	241 867 035 B	Revestimiento lat. tras. inf. izq.	1	241, 244
	8/67 -	172 negro 68-40,50		
	8/67 - 7/68	AE6 rojo indio 68-41		
	8/67 - 7/70	AE7 gris claro 68/gris medio 68-33		
	8/67 - 7/70	AE8 arena clara 68 (osc.)/caqui 68-34		
	8/68 -	AF1 rojo gala 69-47,60		
	8/70 -	AK8 alabastro 71 - 52,06		
	8/70 -	AK9 corcho 71 - 53		
(15)	211 867 036 C	Revestimiento lat. tras. der.	1	M 502: 211-216
		hasta ch. nº 211 2300 000		
	8/67 - 7/71	275 beige luminoso - 36		
(15)	211 867 036 E	Revestimiento lat. tras. der.	1	M 502/ M 510
		hasta ch. nº 211 2300 000		
	5/68 - 7/71	275 beige luminoso - 36		
(15)	211 867 036 G	Revestimiento lat. tras. der.	1	M 502; 211-216
		desde ch. nº 212 2000 001		
	8/71 -	275 beige luminoso - 51		
(15)	211 867 036 H	Revestimiento lat. tras. der.	1	M 502/M 510
		desde ch. nº 212 2000 001		
	8/71 -	275 beige luminoso - 51		
15	221 867 036 F	Revestimiento lat. tras. inf. der.	1	221-228
	8/67 -	172 negro 68-40,50		
	8/67 - 7/68	AE6 rojo indio 68-41		
	8/67 - 7/70	AE7 gris claro 68/gris medio 68-33		
	8/67 - 7/70	AE8 arena clara 68 (osc.)/caqui 68-34		
	8/68 -	AF1 rojo gala 69-47,60		
	8/70 -	AK8 alabastro 71 - 52,06		
	8/70 -	AK9 corcho 71 - 53		
(15)	231 867 036 C	Revestimiento lat. tras. inf. der.	1	M 502: 231-235
	8/67 -	275 beige luminoso - 36		

(15)	241 867 036 C	Revestimiento lat. tras. inf. der.	1	241,244
	8/67-	172 negro 68-40,50		
	8/67 - 7/68	AE6 rojo indio 68-41		
	8/67 - 7/70	AE7 gris claro 68/gris medio 68-33		
	8/67 - 7/70	AE8 arena clara 68 (osc.)/caqui 68-34		
	8/68 -	AF1 rojo gala 69-47,60		
	8/70 -	AK8 alabastro 71 - 52,06		
	8/70 -	AK9 corcho 71 - 53		
-	N 14 3781	Grapa para cartón B 13	20	221-228, 241, 244
-	211 867 039	Revestimiento lat. del.	1	M 502: 211, 214
	8/67 -	275 beige luminoso - 36		
16	221 867 039	Revestimiento lat. del. inf. izq.	1	221,225
	8/67-	172 negro 68-40,50		
	8/67 - 7/68	AE6 rojo indio 68-41		
	8/67 - 7/70	AE7 gris claro 68/gris medio 68-33		
	8/67 - 7/70	AE8 arena clara 68 (osc.)/caqui 68-34		
	8/68 -	AF1 rojo gala 69-47,60		
	8/70 -	AK8 alabastro 71 - 52,06		
	8/70 -	AK9 corcho 71 - 53		
-	231 867 039	Revestimiento lat. del. inf.	1	M 502: 231-235
	8/67 -	275 beige luminoso - 36		
(16)	241 867 039	Revestimiento lat. del. inf. izq.	1	241
	8/67-	172 negro 68-40,50		
	8/67 - 7/68	AE6 rojo indio 68-41		
	8/67 - 7/70	AE7 gris claro 68/gris medio 68-33		
	8/67 - 7/70	AE8 arena clara 68 (osc.)/caqui 68-34		
	8/68 -	AF1 rojo gala 69-47,60		
	8/70 -	AK8 alabastro 71 - 52,06		
	8/70 -	AK9 corcho 71 - 53		
(16)	224 867 040	Revestimiento lat. del. inf. der.	1	224,228
	8/67-	172 negro 68-40,50		
	8/67 - 7/70	AE7 gris claro 68/gris medio 68-33		
	8/67 - 7/70	AE8 arena clara 68 (osc.)/caqui 68-34		
	8/67 -	AF1 rojo gala 69 - 41,47,60		
	8/70 -	AK8 alabastro 71 - 52,06		
	8/70 -	AK9 corcho 71 - 53		
(16)	244 867 040	Revestimiento lat. del. inf. der.	1	244
	8/67-	172 negro 68-40,50		
	8/67 - 7/68	AE6 rojo indio 68-41		
	8/67 - 7/70	AE7 gris claro 68/gris medio 68-33		
	8/67 - 7/70	AE8 arena clara 68 (osc.)/caqui 68-34		
	8/68 -	AF1 rojo gala 69-47,60		
	8/70 -	AK8 alabastro 71 - 52,06		
	8/70 -	AK9 corcho 71 - 53		

-	N 14 378 1	Grapa para cartón B 13	21	221-228, 241, 244
17	221 867 093	Revestimiento para rueda de repuesto	1	221-228, 241, 244
	8/67 -	043 negro agrisado-30,40,41,47,50,60		
	8/67 - 7/70	149 caqui oscuro-34		
-	261 867 093	Revestimiento para rueda de repuesto	1	261,265,271;
	8/67 - 7/69	772 marrón oscuro-34		M 500: 211,215,221,225, 231,235,241
-	261 867 095	Revestimiento para rueda de repuesto	1	261, 265, 271;
		hasta ch. nº 211 2300 000		M 500: 211,215,221,225, 231,235,241
	8/67 - 7/71	043 negro agrisado - 33, 40, 41, 47		
	8/69 - 7/70	772 marrón oscuro-34		
-	261 867 095 A	Revestimiento para rueda de repuesto	1	261, 265, 271; M 500: 211, 215,
		desde ch. nº 212 2000 001		221, 225, 231, 235, 241
	8/71 -	043 negro agrisado		
-	264 867 095	Revestimiento para rueda de repuesto	1	264,268,274;
		hasta ch. nº 211 2300 000		M 500: 214,216,224,228 234,244
	8/67 - 7/71	043 negro agrisado - 33, 40, 41, 47		
	8/67 - 7/70	772 marrón oscuro-34		
-	264 867 095 A	Revestimiento para rueda de repuesto	1	264, 268, 274; M 500: 214, 216,
		desde ch. nº 212 2000 001		224,228,234,244
	8/71 -	043 negro agrisado		
-	261 867 097	Tope para revest. de rueda de repuesto	1	261-274; M 500
-	221 867 099	Cierre para revestimiento de rueda de repuesto	2	221-228, 241, 244
-	211 867 119	Montura para salida de aire	2	
	8/71 -	043 negro agrisado		
-	113 857 113	Arandela de apriete 4	12	
-	211 867 141	Plástico hidrófugo para revestimiento de puerta	4	
(18)	221 867 157	Descansabrazos para puerta izq. de cabina	1	221-228,241,244; M 504
	8/67 -	172 negro 68		
18	221 867 158	Descansabrazos para puerta der. de cabina	1	221-228,241,244; M 504
	8/67 -	172 negro 68		
(19)	N 14 001 1	Tornillo avellanado para chapa B 4,8 x 25	4	221-228,241,244
19	N 11 388 2	Tornillo cilíndrico B 4,8 x 9,5	4	221-228, 241, 244
(20)	221 259 625	Arandela cónica	4	221-228, 241, 244
20	N 11 692 2	Arandelo 5,1	4	221-228, 241, 244
(21)	241 867 161	Tirador para puerta de cabina		
		hasta ch. nº 219 300 000	2	
		desde ch. nº 210 2000 001	2	241,244
	8/67 -	043 negro agrisado		
21	211 867 161 B	Tirador para puerta de cabina	2	211-235,261-274
		desde ch. nº 210 2000 001		
	8/69 -	043 negro agrisado		
22	N 14 095 1	Tornillo avellanado para chapa B 4,2 x 19	4	
23	211 837 223	Tuerca de gatillo B 4, 2 para tirador	4	



-	211 867 167	Tornillo para chapa de cubierta hasta ch. n° 219.204 329	8	
-	311 867 167	Tornillo para chapa de cubierta desde ch. n° 219 204 330	8	
-	211 867 169	Capuchón hasta ch. n° 219 204 329	8	
-	211 867 169 A	Capuchón desde ch. n° 219 204 330	8	
	5/69 -	043 negro		
24	221 867 171 E	Descansabrazos para revestimiento lat. 172 negro 68 - 33, 34, 40, 41, 47, 50, 60 173 rojo indio 68-41	3	221-228, 241, 244
	8/67 -			
	8/67- 7/68			
-	N 12 226 2	Arandela de muelle B 6	6	221-228, 241, 244
-	N 14 145 1	Tornillo alomado BM 6 x 30	6	221-228, 241, 244
-	221 867 225	Cubierta para descansabrazos 173 rojo indio 68 - 41	6	221-228, 241, 244
	8/67 - 7/68			
	8/67 -	191 caqui 68 oscuro-34		
-	*211 867 201 A	Revestimiento sup. para puerta corrediza 275 beige luminoso-36	1	M 502: 211, 214
	8/67 -		2	M 502: 215, 216
(14)	211 867 203	Revestimiento para puerta corrediza hasta ch. n° 210 2300 000	1	211, 214
	8/67- 2/68	74X gris oscuro 68-35	2	215, 216
	8/67 - 7/70	275 beige luminoso-36		
(14)	211 867 203 B	Revestimiento para puerta corrediza desde ch. n° 211 2000 001	1	211, 214
	8/70 -	275 beige luminoso - 36	2	215, 216
(14)	*231 867 203	Revestimiento para puerta corrediza hasta ch. n° 210 2300 000	1	231-235; M 510: 211, 214; M 140
	8/67 - 7/70	275 beige luminoso - 35, 36	2	M 510: 215, 216; M 520: 231-235
(14)	231 867 203 A	Revestimiento para puerta corrediza desde ch. n° 211 2000 001	1	231-235; M 510 211, 214; M 140
	8/70 -	275 beige luminosa - 36	2	M 510: 215, 216;
-	268 867 203 A	Revestimiento para puerta de cabina doble 79X beige 68 oscuro - 36	1	268
	8/67- 7/68			
-	268 867 203 B	Revestimiento para puerta de cabina doble 736 beige oscuro 69-51	1	268
	8/68 -			
-	265 867 204	Revestimiento para puerta de cabina doble 50X azul oscuro 68-35	1	265
	8/67- 2/68			
-	265 867 204 B	Revestimiento para puerta de cabina doble 79X beige 68 oscuro - 36	1	265
	8/67 - 7/68			
	8/68 -	736 beige oscuro 69-51		
-	*211 867 615 A	Grapa tensora	X	211-216, 231-235, 265, 268; M 520: 231-235
-	361 867 425	Junta para grapa tensora	X	211-216, 231-235, 265, 268; M 520: 231-235

(21)	241 867 161	Tirador para puerta de cabina hasta ch. n° 219 300 000	1	265,268
	8/67- 7/69	043 negro agrisado		
(21)	211 867 161 B	Tirador para puerta de cabina desde ch. n° 210 2000 001	1	265, 268
	8/69 -	043 negro agrisado		
(22)	N 14 095 1	Tornillo avellanado p. chapa B 4,2 x 19	2	265,268
(23)	211 837 223	Tuerca de gatillo B 4,2 para tirador	2	265,268
-	211 867 219	Revestimiento sup. para puerta corrediza	1	M 502/M 515: 211
	5/68 -	275 beige luminoso- 36		
-	221 867 225	Cubierta para descansabrazos	6	221-228, 241, 244
	8/67- 7/68	173 rojo indio 68 - 41		
	8/67 - 7/69	191 caqui 68 oscuro-34		
25	221 867 235 A	Revestimiento p. acanaladura puerta corrediza hasta ch. n° 219 300 000	1 2	221-228,241,244 M 520: 221-228,241,244
	8/67 - 7/69	064 caqui 68-34		
	8/67 - 7/69	72X gris medio 68-33		
	8/67 - 7/69	172 negro 68-40		
	8/67 - 7/69	719 rojo gala 69- 41, 47		
26	315 867 365 A	Reborde para montante de cerradura	2	
	8/67	581 blanco nube		
27	211 867 299	Grapa para reborde de montante de cerradura	2	
(28)	214 867 301	Sujetador para reborde de marco de techo y de montante de cerradura	1	214-216,224,228,234,244; M 520:
	8/67 -	703 blanco nube 68		
28	211 867 302	Sujetador para reborde de marco de techo y de montante de cerradura	1	211,215,216,221,225,231, 235,241; M 520:
	8/67 -	703 blanco nube 68		
29	211 867 303	Sujetador para reborde de montante de cerradura	1	211,215,216,221,225, 231, 235, 241, 261, 265, 27 ; M 510: 214,215,216
	8/67 -	703 blanco nube 68		
(29)	214 867 304	Sujetador para reborde de montante de cerradura	1	214,224,228,234,244,264, 268,274; M 510: 211,215,216
	8/67 -	703 blanco nube 68		
30	N 14 094 2	Tornillo avellanado p. chapa B 4,2 x 16	2	
-	*231 867 305	Revestimiento lat. del. inf. izq. o der.	1	M 13,M 146
	8/67 -	275 beige luminoso - 35,36		
31	221 867 369	Reborde para montante de cerradura tras. (central)	1	221-228,241,244; M 520: 221-228,241,244
	8/67 -	581 blanco nube		
-	*231 867 405 B	Revestimiento lat. tras. inf. izq.	1	M 13, M 146
	8/67 - 2/68	74X gris oscuro 68 - 35		
	8/67 -	275 beige luminoso - 36		
-	*231 867 406 C	Revestimiento lat. tras. inf.	1	M 13, M 146:
	8/67 - 2/68	74X gris oscuro 68 - 35		
	8/67	275 beige luminoso - 36		

-	N 11 460 1	Tornillo avellanado p. chapa B 3,5 x 13	41	M 13,M 146
-	N 11 578 1	Arandela cónica 3,7	41	M 13,M 146
-	265 867 405 D	Revestimiento lat. inf.	1	265,268
	8/67- 2/68	50X azul oscuro 68-35		
	8/67- 7/68	79X beige 68-36		
	8/68 -	736 beige oscuro 69-51		
-	265 867 406 C	Revestimiento lat.inf. tras. (lado puerta de cabina doble)	1	265,268
	8/67- 2/68	50X azul oscuro 68-35		
	8/67- 7/68	79X beige 68-36		
	8/68 -	736 beige oscuro 69-51		
-	*211 867 615 A	Grapa para revestimiento	26	265, 268
-	221 867 431 L	Revestimiento inf. izq. para portaequipajes hasta ch. nº 218 160 610	1	221-228,241,244
	8/67 - 4/68	043 negro agrisado-33,40,41		
	8/67 - 2/68	064 caqui 68-34		
	2/68 - 4/68	191 caqui 68 oscuro-34		
	8/67- 2/68	72X gris medio 68-33		
	8/67- 7/68	173 rojo indio 68-41		
-	221 867 431 R	Revestimiento inf. izq. para portaequipajes desde ch. nº 218 160 611 hasta 210 2300 000	1	221-228,241,244
	5/68 - 7/70	043 negro agrisado-33,41, 47		
	5/68 - 7/70	191 caqui 68 oscuro-34		
-	221 867 431 S	Revestimiento inf. izq. para portaequipajes desde ch. nº 211 2000 001	1	M 500: 221-228,241,244
	8/68 -	043 negro agrisado-33,41,47,60	1	221-228,241,244
	8/68 - 7/70	191 caqui 68 oscuro-34		
-	*231 867 431 A	Revestimiento izq. para portaequipajes	1	M 502: 231, 235
	8/67 -	275 beige luminoso-36		
-	*211 867 432	Revestimiento para portaequipajes desde ch. nº 218 160 611 hasta 211 2300 000	2	M 502: 211-216
	8/67 - 7/71	275 beige luminoso-36	2	M 502: 231-235
-	211 867 432 A	Revestimiento der. para portaequipajes desde ch. nº 212 2000 001	1	M 502: 211-216
	8/71 -	275 beige luminoso-36, 51		
32	221 867 432 H	Revestimiento inf. der. para portaequipajes hasta ch. nº 218 160 610	1	221-228,241,244
	8/67 - 4/68	043 negro agrisado-33,40,41		
	8/67 - 2/68	064 caqui 68-34		
	2/68 - 4/68	191 caqui 68 oscuro-34		
	8/67- 2/68	72X gris medio 68-33		
	8/67- 7/68	173 rojo indio 68-41		
(32)	221 867 432 J	Revestimiento inf. der. para portaequipajes desde ch. nº 218 160 611 hasta 211 2300 000	1	221-228,241,244
	5/68 - 7/71	043 negro agrisado-33,41,47		
	5/68 - 7/70	191 caqui 68 oscura-34		

(32)	221 867 432 K	Revestimiento inf.der. para portaequipajes desde ch. nº 212 2000 001	1	221-228, 241, 244
	8/71 -	043 negro agrisado		
(32)	*231 867 432	Revestimiento der. para portaequipajes hasta ch. nº 211 2300 000	1	M 502: 231,235
	8/67 - 7/71	275 beige luminoso-36		
(32)	231 867 432 B	Revestimiento der. para portaequipajes desde ch. nº 212 2000 001	1	M 502: 231-235
	8/71 -	275 beige luminoso - 51		
-	221 867 615 A	Grapa para revestimiento hasta ch. nº 218 160 610	X	221-228,241,244
-	221 867 615 B	Grapa para revestimiento hasta ch. nº 218 160 610	X	221-228,241,244
-	361 867 425	Junta para grapa hasta ch. nº 218 160 610	10	221-228,241,244
33	311 867 167	Tornillo para revestimiento desde ch. nº 218 160 611	10	221-228,241,244
34	N 11 555 1	Arandela 4,3	10	221-228, 241, 244
35	311 867 169	Capuchón, desde ch. nº 218 160 611	10	221-228, 241, 244
	5/68 -	041 negro-33,41,47,60		
	5/68 - 7/70	182 caqui claro-34		
-	211 867 495	Amortiguación para panel angular sup. int. izq. desde ch. nº 218 160 611 hasta.210 2300 000	1	211-216,231-235
-	211 867 496	Amortiguación para panel angular sup. int. der. desde ch. nº 218 160 611 hasta 210 2300 000	1	211-216,231-235
-	N 16 202 1	Remache de vaso AK 4 x 8,1 hasta ch. nº 210 2300 000	22	211-216,231-235
36	221 867 499 D	Revestimiento para techo y paneles lat. sup. 581 blanco nube	1	221
	8/67-			
(36)	224 867 499	Revestimiento para techo y paneles lat. sup. 581 blanco nube	1	224
	8/67-			
(36)	241 867 499 D	Revestimiento p. techo, techo corredizo de acero, a manivela, parte sup. y paneles lat. sup. 581 blanco nube	1	225,241,251,285
	4/68 -			
(36)	244 867 499 D	Revestimiento p. techo, techo corredizo de acero, a manivela, parte sup. y paneles lat. sup. 581 blanco nube	1	228, 244
	4/68 -			
-	311 867 549	Muelle retentor para alambre tensor	6	221-228, 241-251, 281, 285
-	211 867 501	Revestimiento para techo de cabina, hasta ch. nº 218 220 000	1	211-216,231-235,261,264
	8/67- 7/68	581 blanco nube		
-	211 867 501 A	Revestimiento para techo de cabina, desde ch. nº 219 000 001	1	211-216, 231-235, 261,264
	8/68 -	581 blanco nube		

-	265 867 501 A 8/67-	Revestimiento para techo de cabina 581 blanco nube	1	265,268
(37)	211 867 529 A 8/67-	Cubierta para bisagra izq. de puerta tras. 581 blanco nube	1	211-244,271,274
37	211 867 530 A 8/67-	Cubierta para bisagra der. de puerta tras. 581 blanco nube	1	211-244,271,274
-	*211 867 535 B 8/67 -	Listón cubre-junta para revestimiento lat. del. 275 beige luminoso-36	1	M 502: 211,214
-	*231 867 535 A 8/67 -	Listón cubre-junta para revestimiento lat. tras. inf. izq. 275 beige luminoso-36	1	M 502: 231-235
-	*231 867 536 8/67 -	Listón cubre-junta para revestimiento lat. tras. inf. der. 275 beige luminoso-36	1	M 502: 231-235
38	N 15 890 2	Tornillo alomado para chapa A 4,9 x 13	10	211-244,271,274
(39)	*211 867 611 8/67 -	Revestimiento inf. para puerta tras. 275 beige luminoso-36	1	M 502: 211-216,231-235; M 140
39	221 867 611 C 8/67 - 8/67 - 7/70	Revestimiento inf. para puerta tras. 043 negro agrisado-33,40,41,47,50, 60 191 caqui 68 oscuro-34	1	221-228,241,244
-	*211 867 615 A	Grapa tensora	X	
-	221 867 615 A	Grapa para revestimiento	18	221-228, 241, 244
(40)	221 867 635 8/67 - 8/67- 7/70	Listón amortiguador sup. p. pared divisoria izq. 172 negro 68 - 33, 35, 36, 40, 41,47,50, 60 191 caqui 68 oscuro -34	1	221-228,241,244; M 13,M 146
-	265 867 635 8/67 - 8/67 - 7/70	Listón amortiguador para pared divisoria 043 negro agrisado - 33,40,41,47,50, 60 191 caqui 68 oscuro - 34	1	265,268; M 13/M 500 M 500: 221-228,241,244
-	N 16 202 1	Remache de vaso AK 4 x 8,1 hasta ch. nº 219 060 788	9	265,268; M 13/M 500
40	221 867 636 8/67 - 8/67- 7/70	Listón amortiguador sup. p. pared divisoria der. 172 negro 68 - 33, 35,36,40,41,47,50, 60 191 caqui 68 oscuro -34	1	221-228,241,244; M 13, M 146
-	N 16 183 1	Remache hueco 3,2 x 5,1 hasta ch. nº 219 060 788 desde ch. nº 219 060 789	12 21	265,268; M 13,M 146 265,268; M 13, M 146
-	221 867 659	Liston de cubierta, 400 mm en el listón amortiguador sup. para pared divisoria (lado del conductor) hasta ch. nº 210 2300 000	1	221-228, 241, 244; M 13, M 146
-	221 867 659 A	Listón de cubierta, 550 mm en el listón amortiguador sup. para pared divisoria (lado del conductor) desde ch. nº 211 2000 001	1	221-228, 241, 244; M 13, M 146
-	221 867 660	Listón de cubierta, 550 mm en el listón amortiguador sup. para pared divisoria (lado del ayudante) desde ch. nº 211 2000 001	1	221-228, 241, 244; M 13, M 146

-	221 867 661	Listón de cubierta, 80 mm en el listón amortiguador sup. para pared divisoria hasta ch. n° 210 2300 000	2	221-228,241,244; M 13,M 146
-	221 867 663	Listón de cubierta, 464 mm en el listón amortiguador lat. y sup. para pared divisoria (lado del ayudante)	X	221-228, 241, 244; M 13, M 146
-	N 13 997 1	Tornillo avellanado para chapa B 4,2 x 13	8	221-228, 241, 244 M 13,M 146
-	N 16 183 1	Remache hueco 3,2 x 5,1	10	221-228,241,244; M 13, M 146
-	221 867 675	Listón amortiguador para soporte, respaldo para asiento del ayudante	1	M 501:221-228, 241, 244 M 501/M 13
	8/67 -	172 negro 68 - 33, 35, 36, 40, 41, 47,50, 60		
	8/67 - 7/70	191 caqui 68 oscuro - 34		
-	221 867 705 C	Revestimiento central para pared divisoria	1	M 500: 221-228
	8/68 - 7/70	AC9 gris claro 68/gris medio 68-33		
	8/68 - 7/70	AD0 arena clara 68 oscuro/caqui 68-34		
	8/68 -	172 negro 68-40,50		
	8/68 -	719 rojo gala 69-47,60		
	8/70 -	71V alabastro 71 - 52,06		
	8/70 -	80V corcho 71 - 53		
-	*231 867 705 A	Revestimiento para pared divisoria	1	M 500, M 502: 211; M 13/M 500: 231
	8/67 -	275 beige luminoso-36		
-	241 867 705 A	Revestimiento central para pared divisoria	1	M 500: 241,244
	8/68 - 7/70	AC9 gris claro 68/gris medio 68-33		
	8/68 - 7/70	AD0 arena clara 68 oscuro/caqui 68-34		
	8/68 -	172 negro 68-40,50		
	8/68 -	719 rojo gala 69-47,60		
	8/70 -	71V alabastro 71 - 52,06		
	8/70 -	80V corcho 71 - 53		
-	221 867 907	Botón de fijación para revestimiento de la pared divisoria, central	4	M 500: 221-228,241,244
	8/68 -	172 negro 68		
-	311 867 167	Tornillo para revestimiento	2	M 500: 221-228,241,244
-	N 11 555 1	Arandela 4,3	2	M 500: 221-228,241,244
-	311 867 169	Capuchón	2	M 500: 221-228,241,244
	8/67 -	041 negro		
(41)	221 867 707 B	Revestimiento para pared divisoria izq.	1	221-228
	8/67 -	172 negro 68-40,50		
	8/67 - 7/68	173 rojo indio 68-41		
	8/67 - 7/70	AC9 gris claro 68/gris medio 68-33		
	8/67 - 7/70	AD0 arena clara 68 oscuro/caqui 68-34		
	8/68 -	719 rojo gala 69-47,60		
	8/70 -	71V alabastro 71 - 52,06		
	8/70 -	80V corcho 71 - 53		

(41)	241 867 707	Revestimiento para pared divisoria izq.	1	241,244
	8/67 -	172 negro 68 - 40,50		
	8/67 - 7/68	173 rojo indio 68 - 41		
	8/67 - 7/70	AC9 gris claro 68/gris medio 68 - 33		
	8/67 - 7/70	AD0 arena clara 68 oscuro/caqui 68-34		
	8/68 -	719 rojo gala 69-47,60		
	8/70 -	71V alabastro 71 - 52,06		
	8/70 -	80V corcho 71 - 53		
41	224 867 708 A	Revestimiento para pared divisoria der.	1	221-228
	8/67 -	172 negro 68 - 40,50		
	8/67 - 7/68	173 rojo indio 68 - 41		
	8/67 - 7/70	AC9 gris claro 68/gris medio 68 - 33		
	8/67 - 7/70	AD0 arena clara 68 oscuro/caqui 68-34		
	8/68 -	719 rojo gala 69-47,60		
	8/70 -	71V alabastro 71 - 52,06		
	8/70 -	80V corcho 71 - 53		
(41)	244 867 708	Revestimiento para pared divisoria der.	1	241,244
	8/67 -	172 negro 68 - 40,50		
	8/67 - 7/68	173 rojo indio 68 - 41		
	8/67 - 7/70	AC9 gris claro 68/gris medio 68 - 33		
	8/67 - 7/70	AD0 arena clara 68 oscuro/caqui 68-34		
	8/68 -	719 rojo gala 69-47,60		
	8/70 -	71V alabastro 71 - 52,06		
	8/70 -	80V corcho 71 - 53		
-	N 14 378 1	Grapa para cartón B 13	12	221-228, 241, 244
(41)	*211 867 713 B	Revestimiento para pared divisoria izq.	1	M 502: 211, 231
	8/67 -	275 beige luminoso -36		
(41)	231 867 713	Revestimiento para pared divisoria izq.	1	M 13, M 146
	8/67 -	275 beige luminoso - 35,36		
(41)	*211 867 714 B	Revestimiento para pared divisoria der.	1	M 502: 211, 231
	8/67 -	275 beige luminoso-36		
(41)	231 867 714	Revestimiento para pared divisoria der.	1	M 13, M 146
	8/67 -	275 beige luminoso - 35,36		
-	N 16 183 1	Remache hueco 3,2 x 5,1	18	M 13, M 146
-	221 867 717 A	Revestimiento inf. para pared divisoria hasta ch. nº 211 2300 000	1	M 500: 221-228, 241, 244
	8/68 - 7/71	043 negro agrisado-33,41,47		
	8/68 - 7/70	772 marrón oscuro-34		
-	221 867 717 B	Revestimiento inf. para pared divisoria desde ch. nº 212 2000 001	1	M 500: 221-228, 241, 244
	8/71 -	043 negro agrisado		
42	221 867 741 E	Moldura para revestimiento de caja de asiento izq.	1	221-228, 241, 244
-	221 867 741 F	Moldura inf. en la pared divisoria	1	M 500: 221-228, 241, 244
(42)	221 867 742 B	Moldura para revestimiento de caja de asiento der.	1	221-228, 241, 244
43	N 16 215 1	Remache de vaso AK 3, 2 x 9, 3	6	221-228, 241, 244
			2	M 500: 221-228, 241, 244

(44)	221 867 765 D	Revestimiento lat. y tras. para caja de asiento izq.	1	221-228,241,244
	8/67-	043 negro agrisado-33,40,41,47,50,60		
	8/67- 7/70	772 marrón oscuro-34		
44	221 867 766 A	Revestimiento lat. y tras. para caja de asiento der.	1	221-228,241,244
	8/67-	043 negro agrisado-33,40,41,47,50,60		
	8/67- 7/70	772 marrón oscuro-34		
(45)	221 867 783 B	Listón amortiguador lat. para pared divisoria izq.	1	221-228,241,244; M 13,M 146
	8/67 -	172 negro 68 - 33,35,36,40,41,50,60		
	8/67- 7/70	191 caqui 68 oscuro-34		
45	221 867 784 A	Listón amortiguador lat. para pared divisoria der.	1	221-228,241,244; M 13,M 146
	8/67 -	172 negro 68 - 33,35,36,40,41,47,50,60		
	8/67- 7/70	191 caqui 68 oscuro-34		
-	N 16 183 1	Rémache hueco 3,2 x 5,1	10	221-228,241,244; M 13, M 146
-	111 867 809	Revestimiento amortiguador para techo	X	221-228,241-251,281,285
-	221 867 823	Amortiguación para panel angular tras. int. izq. hasta ch. n° 211 2300 000	1	221-228,241,244,271,274
-	221 867 823 B	Amortiguación para panel angular tras. int. izq. desde ch. n° 212 2000 001	1	221-228,241,244,271,274
-	221 867 824	Amortiguación para panel angular tras. int. der. hasta ch. n° 211 2300 000	1	221-228,241,244,271,274
-	221 867 824 B	Amortiguación para panel angular tras. int. der. desde ch. n° 212 2000 001	1	221-228,241,244,271,274
-	*221 867 881 C	Tira amortiguadora para piso del portaequipajes hasta ch. n° 210 2300 000	17	221-228,241,244,271,274; M 502
-	*221 867 881 D	Tira amortiguadora para piso del portaequipajes desde ch. n° 211 2000 001 hasta 211 2300 000	17	221-228,241,244,271,274; M 502
-	221 867 907	Botón de fijación para revestimiento de la pared divisoria, central	4	M 500: 221-228,241,244
	8/68 -	172 negro 68		
-	211 867 909 D	Reborde para marco del techo en la cabina, del. central,	3	M 516
	4/68 -	581 blanco nube (al montar sobre las puertas de cabina, acortar a 880 mm)		





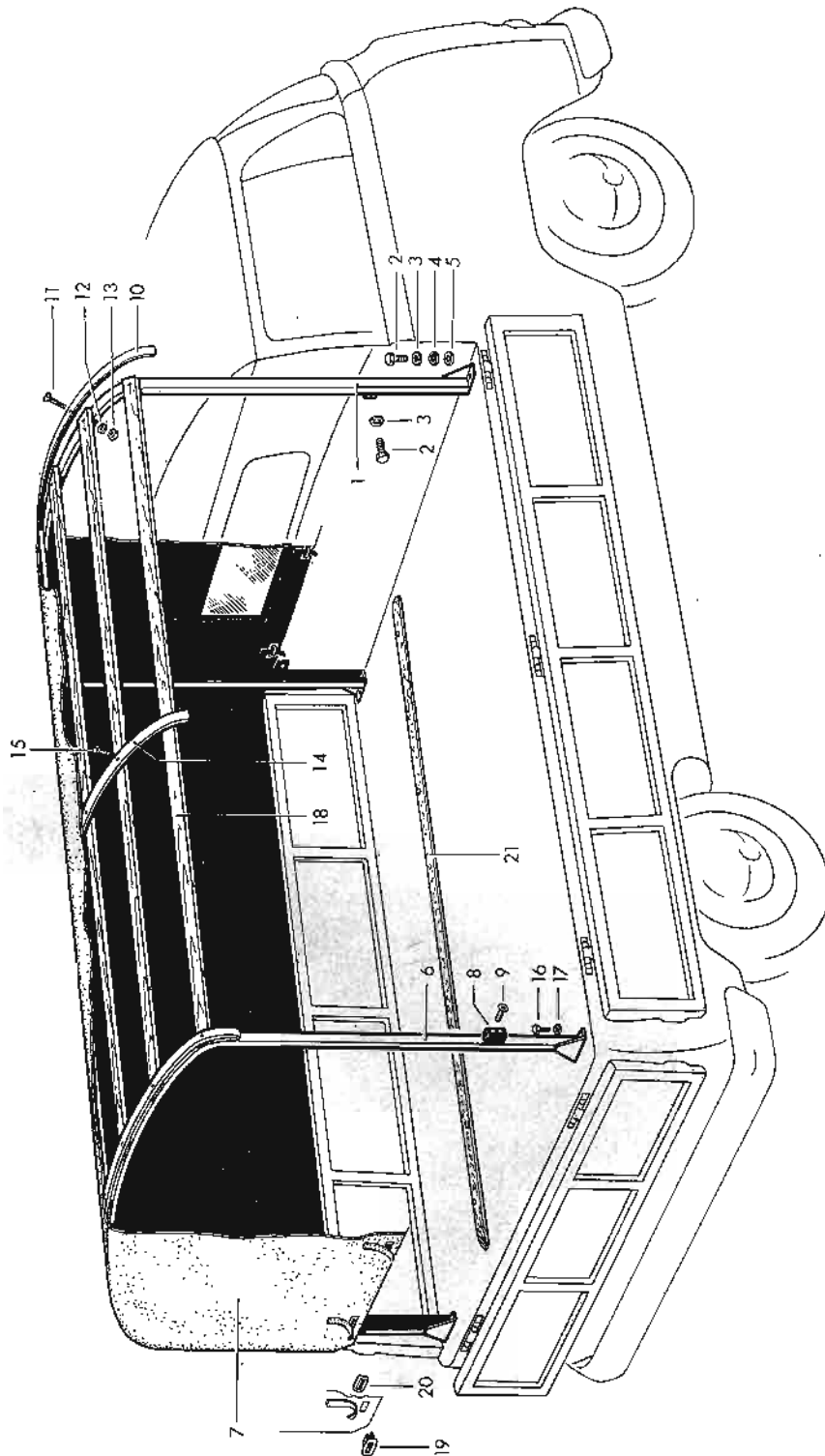

**GRUPO 8.****CARROCERIA**

Dibujo	Repuesto	Designación	Cant.	Tipo y modelo
<b>TOLDO PARA PICK UP VW</b>				
(M 70/M 207)				
1	261 871 061	Arco del.	1	261-268
2	N 10 241 3	Tornillo exagonal M 8 x 22	4	261-268
3	N 12 008 2	Arandela de muelle B 8	4	261-268
4	N 11 526 2	Arandela B 8,4	2	261-268
5	211 805 189	Arandela de goma	2	261-268
6	261 871 065	Arco tras.	1	261-268
7	261 871 071 C	Toldo	1	261, 264
(7)	261 871 071 F	Toldo (PVC)	1	M 209/M 70: 261, 264
(7)	265 871 071 B	Toldo	1	265,268
(7)	265 871 071 F	Toldo (PVC)	1	M 209/M 207: 265, 268
8	261 871 135	Tope de goma en el arco tras.	2	261-268
9	N 13 647 1	Remache tubular C 6 x 15	4	261-268
10	261 871 141	Arco auxiliar delantero y trasero	2	261-268
11	N 10 994 2	Tornillo avellanado CM 6 x 35	12	261-268
12	N 12 006 2	Arandela de muelle B 6	12	261-268
13	N 11 006 2	Tuerca exagonal M 6	12	261-268
14	261 871 145	Arco auxiliar central	1	261,264
15	N 12 950 1	Tornillo avellanado para madera 5 x 20	6	261,264
16	N 10 241 3	Tornillo exagonal M 8 x 22	4	261-268
17	N 12 008 2	Arandela de muelle B 8	4	261-268
18	261 871 151 B	Listón de techo	6	261,264
(18)	265 871 151 A	Listón de techo	6	265,268
19	261 871 235	Ojal para toldo	X	261-268
20	261 871 239	Placa para ojal de toldo	X	261-268
(21)	261 863 751 B	Listón ext. para plataforma de carga	5	261-268
21	261 863 753 C	Listón int. para plataforma de carga	10	261-268
-	N 16 201 1	Remache de vaso AK 4,8 x 14,5	X	261-268

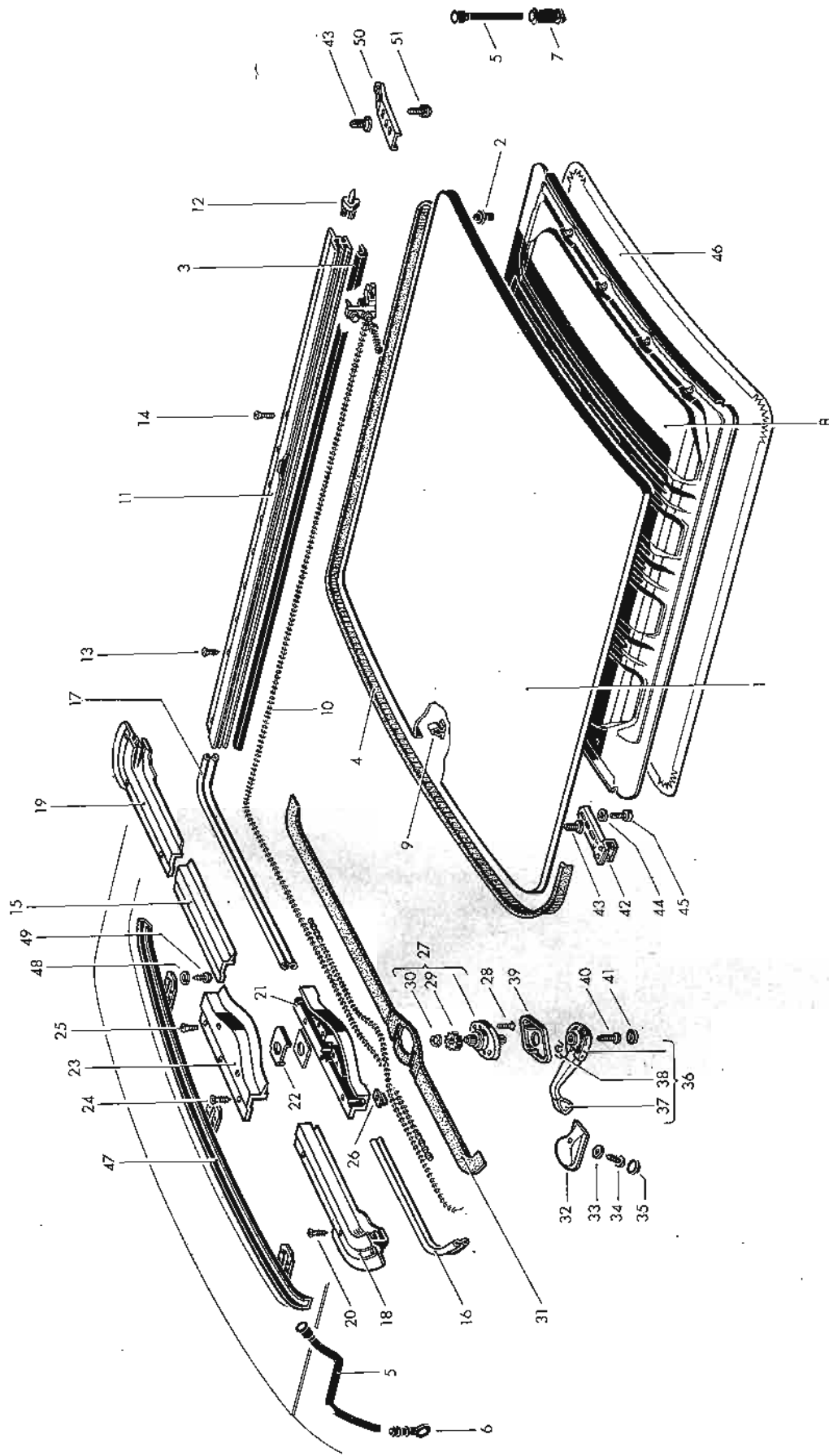

**TECHO CORREDIZO DE ACERO, A MANIVELA**

desde ch. nº 228 133 164

225, 228, 235, 241, 244,  
251, 285

1	241 877 071	Techo corredizo de acero, a manivela (parte sup.)	1
2	241 877 205	Tapón de apoyo tras. para parte sup.	2
3	241 877 211	Reborde	1
4	241 877 223	Junta 4285	1
5	241 877 231	Tubo de desagüe	6
6	241 877 243	Válvula para tubo de desagüe	4
7	411 877 241	Válvula para tubo de desagüe	2
8	241 877 259	Marco para revestimiento del techo corredizo	1
9	313 877 281	Grapa para marco	5
(10)	241 877 305	Guía tras. izq. con cable de mando	1
10	241 877 306	Guía tras. der. con cable de mando	1
(11)	241 877 355	Corredera-guía izq.	1
11	241 877 356	Corredera-guía der.	1
12	313 877 359	Soporte para corredera-guía	2
13	N 14 085 1	Tornillo avellanado para chapa B 3,5 x 9,5	16
14	N 14 255 1	Tornillo avellanado gota de sebo AM 4 x 12	2
15	241 877 361	Guía para cable de mando, parte sup. del. central	1
16	241 877 363	Guía para cable de mando, parte inf. del. izq.	1
17	241 877 364	Guía para cable de mando, parte inf. del. der.	1
18	241 877 365	Guía para cable de mando, parte sup. del. izq.	1
19	313 877 366 A	Guía para cable de mando, parte sup. del. der.	1
20	N 14 085 1	Tornillo avellanado para chapa B 3,5 x 9,5	10
21	241 877 369	Guía central para cables de mando	1
22	241 877 373	Chapa de muelle para guía central	1
23	241 877 375	Tapa para guía central	1
24	N 14 087 3	Tornillo avellanado para chapa B 3,5 x 16	3
25	N 14 255 1	Tornillo avellanado AM 4 x 12	2
26	241 877 381	Pivote expansor	3
27	241 877 403	Mando para techo corredizo	1
28	N 14 212 1	Tornillo avellanado AM 4 x 20	2
29	313 877 407	Piñón para mando de techo corredizo	1
30	N 12 405 1	Anillo de seguridad 5 x 0,6	1
31	241 877 415	Guarnición protectora del. debajo del revestimiento del techo	1
32	117 877 433 4/68 -	Concha de plástico para manivela 581 blanco nube	1
33	N 12 224 1	Arandel de muelle B 4	1
34	311 867 167	Tornillo para chapa 4,2 x 13	1
35	311 867 169 4/68 -	Tapón de plástico para tornillo de chapa 581 blanco nube	1

36	313 877 453	Manivela	1
	4/68 -	581 blanco nube	
37	313 877 457	Botón de manivela	1
	4/68 -	581 blanco nube	
38	313 877 459 A	Muelle de manivela	1
39	313 877 465	Cubierta para mando del techo corredizo	1
	4/68 -	581 blanco nube	
40	313 877 471	Tornillo para manivela	1
41	311 867 169	Capuchón para tornillo	1
	4/68 -	581 blanco nube	
42	241 877 481	Guía del.	2
43	117 877 497	Tornillo avellanado M 10 x 1	4
44	N 12 225 1	Arandela de muelle B 5	4
45	N 14 131 2	Tornillo alomado AM 5 x 15	4
46	241 877 505	Revestimiento para parte sup.	1
	4/68 -	581 blanco nube	
47	241 877 523	Canaleta de desagüe	1
48	N 12 224 1	Arandela de muelle B 4	6
49	N 13 961 2	Tornillo alomado para chapa B 3,9 x 13	6
50	241 877 541	Guía tras.	2
51	N 90 135 1	Tornillo alomado AM 5 x 18	4



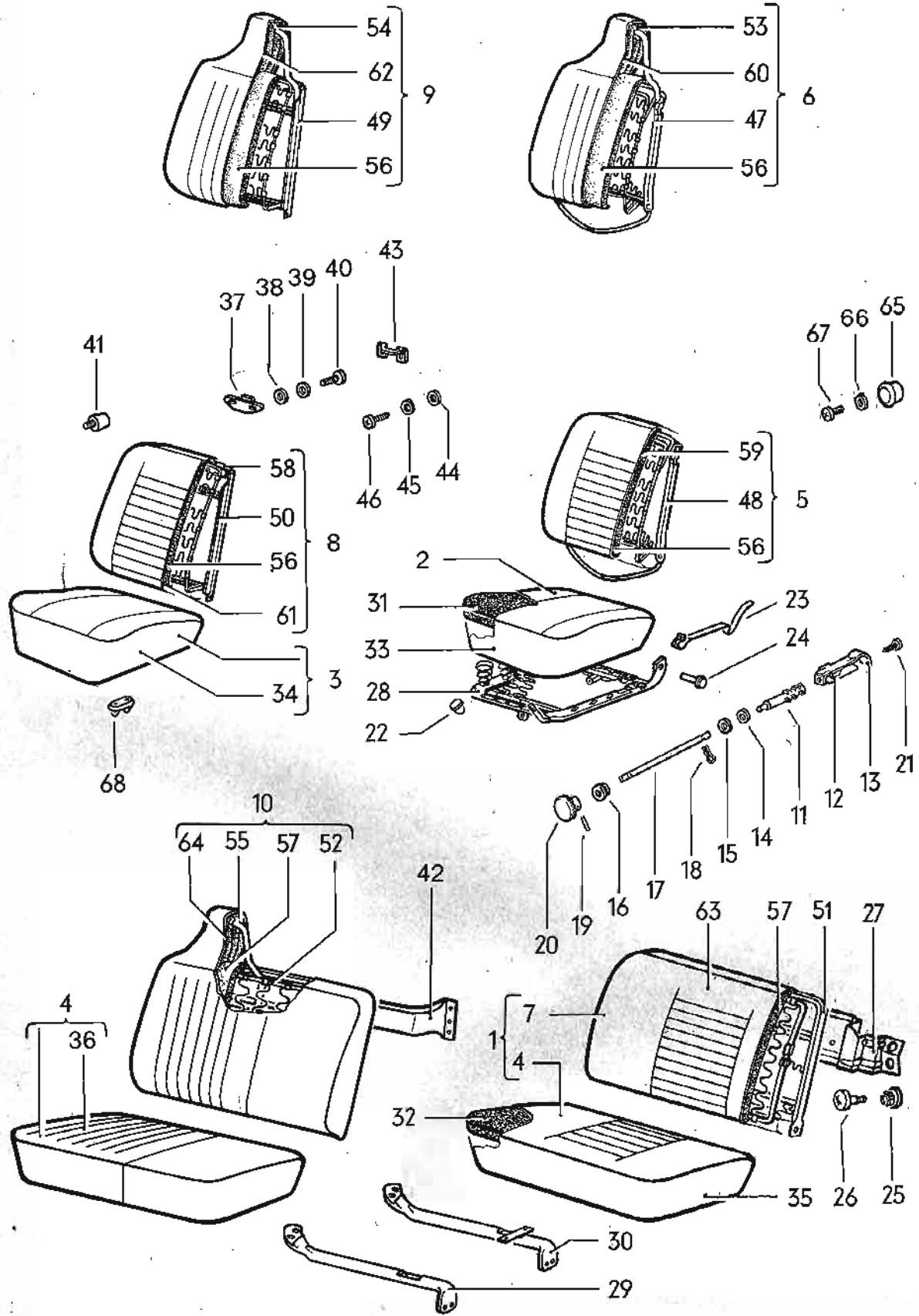



**GRUPO 8****CARROCERÍA**

Dibujo	Repuesto	Designación	Cant.	Tipo y modelo
<b>ASIENTOS EN EL COMPARTIMIENTO</b>				
1	221 881 022 C 8/67 - 7/70 8/67 - 7/70 8/68 - 8/67 - 8/70 - 8/70 -	Asiento para ayudante con respaldo (2 plazas) AC9 gris claro 68/gris medio 68 - 33 AE5 arena clara 66/ caqui 68 - 34 AD7 negro/negro 68-40,50 719 rojo gala 69- 41,47,60 AK2 alabastro 71 - 52,06 AK4 corcho 71 - 53	1	M 501: 221-228
(1)	231 881 022 C 8/67 - 2/68 8/67 - 7/68 8/68 -	Asiento para ayudante con respaldo ( 2 plazas) 50X azul oscuro 68/ azul oscuro 68 - 35 80X beige 68/ beige 68 - 36 736 beige oscuro 69-51	1	M 501: 221-216, 231-235
(1)	241 881 022 A 8/67 - 7/70 8/67 - 7/70 8/68 - 8/67 - 8/70 - 8/70 -	Asiento para ayudante con respaldo (2 plazas) AC9 gris claro 68/ gris medio 68 - 33 AE5 arena clara 66/ caqui 68 - 34 AD7 negro/negro 68-40,50 719 roja gala 69- 41, 47,60 AK2 alabastro 71 - 52,06 AK4 corcho 71 - 53	1	M 501: 241, 244
2	211 881 037 A	Asiento del conductor con tapizado de fibra de ortiga (CI)	1	211-271
(2)	214 881 037 A	Asiento del conductor con tapizado de fibra de ortiga (CD)	1	214-274
3	211 881 038	Asiento del ayudante con tapizado de fibra de ortiga, 1 plaza	1	211-244
4	211 881 038 A	Asiento del ayudante con tapizado de fibra de ortiga, 2 plazas	1	M 501
(4)	261 881 038	Asiento del ayudante con tapizado de fibra de ortiga, 2 plazas	1	261-274;M 500
(5)	221 881 047	Respaldo para asiento del conductor con tapizado de fibra de ortiga (CI) hasta ch. nº 210 2300 000	1	211-271
5	221 881 047 B	Respaldo para asiento del conductor con tapizado de fibra de ortiga (CI) desde ch. nº 211 2000 001	1	211-271
6	221 881 047 A	Respaldo de asiento del conductor con apoyo p. cabeza (tapizado de fibra de ortiga) (CI)	1	M 258
(5)	224 881 047	Respaldo para asiento del conductor con tapizado de fibra de ortiga (CD)	1	214-274
(6)	224 881 047 A	Respaldo de asiento del conductor con apoyo p. cabeza (tapizado de fibra de ortiga) (CD)	1	M 258,M 663

7	211 881 048	Respaldo para asiento del ayudante con tapizado de fibra de ortiga, 2 plazas	1	271, 274; M 500, M 501: 211-216, 231-235
8	221 881 048	Respaldo para asiento del ayudante con tapizado de fibra de ortiga, 1 plaza	1	211-244
9	221 881 048 A	Respaldo de asiento del ayudante con apoyo p. cabeza (tapizado de fibra de ortiga) 1 plaza	1	M 258: 211-244
(7)	261 881 048	Respaldo para asiento del ayudante con tapizado de fibra de ortiga, 2 plazas	1	261, 264
(7)	265 881 048	Respaldo para asiento del ayudante con tapizado de fibra de ortiga, 2 plazas	1	265, 268; M 500, M 501: 221-228, 241, 244 M 13/M 500, M 13/M 501
10	265 881 048 A	Respaldo de asiento del ayudante con apoyo p. cabeza (tapizado de fibra de ortiga) 2 plazas	1	M 258: 261, 265, 271; M 258/ M 500, M 258/M 501: 211, 215, 221, 225, 231, 235, 241
(10)	268 881 048	Respaldo de asiento del ayudante con apoyo p. cabeza (tapizado de fibra de ortiga) 2 plazas	1	M 258: 264, 268, 274; M 258/M 500, M 258/M 501, 214, 216, 224, 228, 234, 244
11	211 881 163	Husillo para regulación del respaldo	1	
12	211 881 165	Tuerca para husillo	1	
13	211 881 167	Arco de bloqueo	1	211-268
14	N 11 526 2	Arandela B 8,4	1	
15	N 11 560 2	Arandela 10,5	1	
16	211 881 171	Casquillo de soporte p. varilla de accionamiento	1	
17	211 881 175	Varilla de accionamiento	1	
18	211 881 169	Muelle de seguridad p. varilla de accionamiento	1	
19	N 13 327 1	Pasador elástico 3 x 18	1	
20	311 881 155	Botón para regulación del respaldo	1	
	8/67 -	043 negro agrisado		
21	N 13 974 1	Tornillo alomado para chapa B 5,5 x 19	1	
22	111 881 251 B	Botón para palanca de bloqueo	1	
	8/67 -	043 negro agrisado		
23	211 881 219	Muelle de bloqueo para asiento del conductor	1	
24	211 881 285	Remache de soporte para respaldo (asiento del conductor)	2	
-	311 823 391	Remache para fijación del respaldo (asiento del ayudante)	2	
25	211 881 291	Arandela espaciadora	8	M 501
26	211 881 293	Tornillo alomado con cuello M6	4	M 501
27	211 881 299	Soporte p. respaldo, asiento del ayudante, 2 plazas	1	M 501
(28)	211 881 303 A	Marco con muelles p. asiento del conductor (C1) hasta ch. n° 210 2300 000	1	211-271
28	211 881 303 B	Marco con muelles p. asiento del conductor desde ch. n° 211 2000 001	1	
(28)	214 881 303	Marco con muelles para asiento del conductor (CD) hasta ch. n° 210 2300 000	1	214-274

(28)	211 881 304	Marco con muelles para asiento del ayudante	1	211-244
(28)	261 881 304	Marco con muelles para asiento del ayudante	1	261-274; M 500
29	211 881 331	Soporte del. para asiento del ayudante	1	M 501
30	211 881 333	Soporte tras. para asiento del ayudante	1	M 501
31	211 881 375 C	Aguatado para asiento del conductor	1	
(31)	211 881 375 C	Aguatado para asiento del ayudante	1	211-244
32	261 881 376	Aguatado para asiento del ayudante, 2 plazas	1	261-274; M 500, M 501
33	211 881 405 D	Tapizado para asiento del conductor	1	211-216,231-235,261-268
	8/67- 7/68	80X beige 68/beige 68-36		
	8/68 -	736 beige oscuro 69-51		
(33)	221 881 405 E	Tapizado para asiento del conductor	1	221-228
	8/67- 7/68	AD6 rojo indio/rojo indio 68-41		
	8/67-	AD7 negro/negro 68-40,50		
	8/67 - 7/70	AC9 gris claro 68/gris medio 68-33		
	8/67 - 7/70	AE5 arena clara 66/caqui 68 - 34		
	8/68 -	719 rojo gala 69-47,60		
	8/70 -	AK2 alabastro 71 - 52		
	8/70 -	AK4 corcho 71 - 53		
(33)	241 881 405	Tapizado para asiento del conductor	1	241,244
	8/67- 7/68	AD6 rojo indio/rojo indio 68-41		
	8/67-	AD7 negro/negro 68-40,50		
	8/67 - 7/70	AC9 gris claro 68/gris medio 68-33		
	8/67 - 7/70	AE5 arena clara 66/caqui 68-34		
	8/68 -	719 rojo gala 69-47,60		
	8/70 -	AK2 alabastro 71 - 52		
	8/70 -	AK4 corcho 71 - 53		
(33)	241 881 405 A	Tapizado para asiento del conductor (tejido)	1	M 53: 241, 244; M 53/M 521: 221-228
	8/70 -	desde ch. n° 211 2000 001 AJ9 alabastro 71 - 06		
(33)	271 881 405 A	Tapizado para asiento del conductor	1	271, 274
	8/67 -	72X gris medio 68/gris medio 68-45		
34	211 881 406	Tapizado para asiento del ayudante	1	211-216,231-235
	8/67- 7/68	80X beige 68/beige 68-36		
	8/68 -	736 beige oscuro 69-51		
(34)	221 881 406	Tapizado para asiento del ayudante	1	221-228
	8/67- 7/68	AD6 rojo indio/rojo indio 68-41		
	8/67-	AD7 negro/negro 68-40,50		
	8/67 - 7/70	AC9 gris claro 68/gris medio 68-33		
	8/67 - 7/70	AE5 arena clara 66/caqui 68-34		
	8/68 -	719 rojo gala 69-47,60		
	8/70 -	AK2 alabastro 71 - 52		
	8/70 -	AK4 corcho 71 - 53		

35	221 881 406 C	Tapizado para asiento del ayudante, 2 plazas	1	M 500: 221-228
	8/68 - 7/70	AC9 gris claro 68/gris medio 68-33		
	8/68 - 7/70	AE5 arena clara 66/caqui 68-34		
	8/68 -	AD7 negro/negro 68-40,50		
	8/68 -	719 rojo gala 69-47,60		
	8/70 -	AK2 alabastro 71 - 52		
	8/70 -	AK4 corcho 71 - 53		
36	221 881 406 D	Tapizado p. asiento del ayudante, 2 plazas	1	M 258/M 500; 221, 225
	8/69 - 7/70	AC9 gris claro 68/gris medio 68 - 33		
	8/69 - 7/70	AD7 negro/negro 68 - 40		
	8/69 - 7/70	AE5 arena clara 66/caqui 68 - 34		
	8/69 -	719 rojo gala 69 - 47,60		
	8/70 -	AK2 alabastro 71 - 52		
	8/70 -	AK4 corcho 71 - 53		
(36)	224 881 406 A	Tapizado p. asiento del ayudante, 2 plazas	1	M 258/M 500: 224,228
	8/69 - 7/70	AC9 gris claro 68/gris medio 68 - 33		
	8/69 - 7/70	AD7 negro/negro 68 - 40		
	8/69 - 7/70	AE5 arena clara 66/caqui 68 - 34		
	8/69 -	719 rojo gala 69 - 47,60		
	8/70 -	AK2 alabastro 71 - 52		
	8/70 -	AK4 corcho 71 - 53		
(34)	241 881 406	Tapizado para asiento del ayudante	1	241,244
	8/67- 7/68	AD6 rojo indio/rojo indio 68-41		
	8/67-	AD7 negro/negro 68-40,50		
	8/67 - 7/70	AC9 gris claro 68/gris medio 68-33		
	8/67 - 7/70	AE5 arena clara 66/caqui 68-34		
	8/68 -	719 rojo gala 69-47,60		
	8/70 -	AK2 alabastro 71 - 52		
	8/70 -	AK4 corcho 71 - 53		
(35)	241 881 406 C	Tapizado para asiento del ayudante, 2 plazas	1	M 500: 241,244
	8/68 - 7/70	AC9 gris claro 68/gris medio 68-33		
	8/68 - 7/70	AE5 arena clara 66/caqui 68-34		
	8/68 -	AD7 negro/negro 68-40,50		
	8/68 -	719 rojo gala 69-47,60		
	8/70 -	AK2 alabastro 71 - 52		
	8/70 -	AK4 corcho 71 - 53		
(36)	241 881 406 D	Tapizado p. asiento del ayudante, 2 plazas	1	M 258/M 500: 241
	8/69 - 7/70	AC9 gris claro 68/gris medio 68 - 33		
	8/69 - 7/70	AE5 arena clara 66/caqui 68 - 34		
	8/69 -	AD7 negro/negro 68 - 40,50		
	8/69 -	719 rojo gala 69 - 47,60		
	8/70 -	AK2 alabastro 71 - 52		
	8/70 -	AK4 corcho 71 - 53		
(34)	241 881 406 E	Tapizado p. asiento del ayudante (tejido)	1	M 53: 241, 244;
		desde ch. n° 211 2000 001		M 53/M 521: 221-228
	8/70 -	AJ9 alabastro 71 - 06		

(35)	241 881 406 F	Tapizado para asiento del ayudante, 2 plazas (tejido) desde ch. n° 211 2000 001 AJ9 alabastro 71 - 06	1	M 53/M 500: 241,244; M 53/M 500/M 521: 221-228
	8/70 -			
(36)	244 881 406 A	Tapizado p. asiento del ayudante, 2 plazas	1	M 258/M 500: 244
	8/69 - 7/70	AC9 gris claro 68/gris medio 68 - 33		
	8/69 - 7/70	AE5 arena clara 66/caqui 68 - 34		
	8/69 -	AD7 negro/negro 68 - 33,50		
	8/69 -	719 rojo gala 69 - 47,60		
	8/70 -	AK2 alabastro 71 - 52		
	8/70 -	AK4 corcho 71 - 53		
(35)	261 881 406	Tapizado para asiento del ayudante, 2 plazas	1	261-274;
	8/67- 2/68	50X azul oscuro 68/azul oscuro 68-35		M 500: 211-216,231-235
	8/67- 7/68	80X beige 68/beige 68-36		
	8/68 -	736 beige oscuro 69-51		
(36)	265 881 406	Tapizado p. asiento del ayudante, 2 plazas	1	M 258: 261,265;
	8/69 -	736 beige oscuro 69 - 51		M 258/M 500: 211, 215, 231, 235
(36)	268 881 406	Tapizado p. asiento del ayudante, 2 plazas	1	M 258: 264,268
	8/69 -	736 beige oscuro 69 - 51		M 258/M 500: 214, 216, 234
(35)	271 881 406	Tapizado para asiento del ayudante, 2 plazas	1	271, 274
	8/67 -	72X gris medio 68/gris medio 68-45,61		
37	211 881 542	Gancho para fijación del respaldo (asiento del ayudante)	1 2	211-244; M 500 265-274
38	N 11 523 3	Arandela A 5, 3	2 4	211-244; M 500 265-274
39	N 12 225 1	Arandela de muelle B 5	2 4	211-244; M 500 265-274
40	N 14 131 2	Tornillo alomado AM 5 x 15	2 4	211-244; M 500 265-274
41	211 841 691 B	Tope de goma, 26 mm, en el respaldo (asiento del ayudante)	2	
42	261 805 505	Soporte para respaldo, asiento del ayudante con apoyo para cabeza	1	M 258: 261, 264
(42)	271 881 971	Soporte para respaldo, asiento del ayudante con apoyo para cabeza	1	M 258: 271, 274; M 258/M 500/M 510: 211-216 M 258/M 500/M 529: 221-244
43	211 881 546	Retentor para respaldo (asiento del ayudante)	1 2	211-244 M 258: 261, 264, 271, 274; M 258/M 500/M 510: 211-216; M 258/M 500/M 529: 221-244
(43)	265 881 546	Retentor para respaldo (asiento del ayudante)	2	265-274; M 500
44	N 11 557 2	Arandela 6,4	2 4	211-244; M 500 265-274; M 258: 261, 264, 271, 274; M 258/M 500/M 510: 211-216; M 258/M 500/M 529: 221-244

45	N 12 226 2	Arandela de muelle B 6	2	211-244; M 500
			4	265-274; M 258- 261, 264, 271, 274; M 258/M 500/M 510: 211-216; M 258/M 500/M 529: 221-244
46	N 14 140 1	Tornillo alomado AM 6 x 15	4	261-274
(46)	N 14 145 1	Tornillo alomado BM 6 x 30	4	M 258: 271, 274; M 258/M 500/M 510: 211-216; M 258/M 500/M 529: 221-244
47	211 881 705 F	Marco con muelles p. respaldo de asiento del conductor con apoyo p. cabeza (CI)	1	M 258
(47)	214 881 705 B	Marco con muelles p. respaldo de asiento del conductor con apoyo p. cabeza (CD)	1	M 258, M 663
(48)	221 881 705	Marco con muelles p. respaldo (asiento del conductor) (CI) hasta ch. nº 210 2300 000	1	211-271
(48)	224 881 705	Marco con muelles p. respaldo (asiento del conductor) (CD) hasta ch. nº 210 2300 000	1	214-274; M 13: 234
48	221 881 705 B	Marco con muelles p. respaldo (asiento del conductor) desde ch nº 211 2000 001	1	
49	211 881 706 B	Marco con muelles p. respaldo de asiento del ayudante	1	M 258: 211-244
50	221 881 706	Marco con muelles para respaldo (asiento del ayudante)	1	211-244; M 13
51	261 881 706	Marco con muelles para respaldo, 2 plazas (asiento del ayudante)	1	261, 264
(51)	265 881 706	Marco con muelles para respaldo, 2 plazas (asiento del ayudante)	1	265-274; M 500, M 501
52	265 881 706 A	Marco con muelles p. respaldo de asiento del ayudante, 2 plazas con apoyo para cabeza	1	M 258: 261, 265, 271; M 258/ M 500, M 258/M 501: 211, 215, 221, 225, 231, 235, 241
(52)	268 881 706	Marco con muelles p. respaldo de asiento del ayudante, 2 plazas con apoyo para cabeza	1	M 258: 264, 268, 274; M 258/ M 500, M 258/M 501: 214, 216, 224, 228, 234, 244
53	211 881 761	Apoyo para cabeza para respaldo de asiento del conductor (CI)	1	M 258
(53)	214 881 761	Apoyo para cabeza para respaldo de asiento del conductor (CD)	1	M 258, M 663
54	211 881 762	Apoyo para cabeza para respaldo de asiento del ayudante	1	M 258: 211-244
55	265 881 762	Apoyo para cabeza para respaldo de asiento del ayudante, 2 plazas	1	M 258: 261, 265, 271; M 258/ M 500, M 258/M 501: 211, 215, 221, 225, 231, 235, 241

(55)	268 881 762	Apoyo para-cabeza para respaldo de asiento del ayudante, 2 plazas	1	M 258: 264, 268, 274; M 258/M 500, M 258/M 501: 214, 216, 224, 228, 234, 244
56	211 881 775 C	Aguatado para respaldo (asientos del conductor y del ayudante)	2	211-244
57	261 881 776	Aguatado para respaldo (asiento del ayudante)	1	261,264
58	221 881 777	Aguatado, para marcos 221/224 881 705/221 881 706	2	261-274; M 500, M 501
(58)	265 881 778	Aguatado, para marco 265 881 706	1	211-244
(59)	211 881 805 C	Tapizado para respaldo (asiento del conductor) hasta ch. n° 210-2300 000	1	265-274; M 500, M 501
	8/67- 2/68	50X azul oscuro 68/azul oscuro 68-35		
	8/67- 7/68	80X beige 68/beige 68-36		
	8/68 - 7/70	736 beige oscuro 69-51		
59	211 881 805 E	Tapizado para respaldo (asiento del conductor) desde ch. n° 211 2000 001	1	211,215,231,235, 261,265
	8/70 -	736 beige oscuro 69 - 51		
	8/67 - 7/68	80X beige 68 - 36		
60	211 881 805 D	Tapizado p. respaldo de asiento del conductor con apoyo para cabeza	1	211-216, 231-235, 261-268
	8/69 -	736 beige oscuro 69 - 51		
(59)	214 881 805 A	Tapizado para respaldo (asiento del conductor) hasta ch. n° 210 2300 000	1	M 258: 211, 215, 231, 235, 261, 265
	8/67- 7/68	80X beige 68/beige 68-36		
	8/68 - 7/70	736 beige oscuro 69-51		
(60)	214 881 805 B	Tapizado p. respaldo de asiento del conductor con apoyo para cabeza	1	214,216,234,264,268
	8/69 -	736 beige oscuro 69 - 51		
(59)	221 881 805 D	Tapizado para respaldo (asiento del conductor) hasta ch. n° 210 2300 000	1	M 258: 214,216,234, 264, 268;
	8/67- 7/68	AD6 rojo indio/rojo indio 68-41		M 663: 214,234,264
	8/67 - 7/70	AD7 negro/negro 68-40		
	8/67 - 7/70	AC9 gris claro 68/ gris medio 68-33		
	8/67 - 7/70	AE5 arena clara 66/caqui 68-34		
	8/68 - 7/70	719 rojo gala 69-47		
(60)	221 881 805 E	Tapizado p. respaldo de asiento del conductor con apoyo para cabeza	1	221,225
	8/69 - 7/70	AC9 gris claro 68/gris medio 68 - 33		
	8/69 - 7/70	AE5 arena clara 66/caqui 68 - 34		
	8/69 -	AD7 negro/negro 68 - 40, 50		
	8/69 -	719 rojo gala 69 - 47,60		
	8/70 -	AK2 alabastro 71 - 52		
	8/70 -	AK4 corcho 71 - 53		

(59)	221 881 805 F	Tapizado para respaldo (asiento del conductor)	1	221-228
	8/70 -	desde ch. n° 211 2000 001 719 rojo gala 69 - 47,60		
	8/67 - 7/70	AC9 gris claro 68/gris medio 68 - 33		
	8/70 -	AD7 negro 68 - 40,50		
	8/67 - 7/70	AE5 arena clara 66/caqui 68 - 34		
	8/70 -	AK2 alabastro 71 - 52		
	8/70 -	AK4 corcho 71 - 53		
(59)	224 881 805 A	Tapizado para respaldo (asiento del conductor)	1	224,228
	8/67- 7/68	hasta ch. n° 210 2300 000 AD6 rojo indio/rojo indio 68-41		
	8/67 - 7/70	AD7 negro/negro 68-40		
	8/67 - 7/70	AC9 gris claro 68/gris medio 68-33		
	8/67 - 7/70	AE5 arena clara 66/caqui 68-34		
	8/68 - 7/70	719 rojo gala 69-47		
(60)	224 881 805 B	Tapizado p. respaldo de asiento del conductor	1	M 258: 224, 228; M 663: 224
	8/69 - 7/70	con apoyo para cabeza AC9 gris claro 68/gris medio 68 - 33		
	8/69 - 7/70	AE5 arena clara 66/caqui 68 - 34		
	8/69 -	AD7 negro/negro 68 - 40,50		
	8/69 -	719 rojo gala 69 - 47,60		
	8/70 -	AK2 alabastro 71 - 52		
	8/70 -	AK4 corcho 71 - 53		
(59)	241 881 805	Tapizado para respaldo (asiento del conductor)	1	241
	8/67- 7/68	hasta ch. n° 210 2300 000 AD6 rojo indio/rojo indio 68-41		
	8/67 - 7/70	AD7 negro/negro 68-40		
	8/67 - 7/70	AC9 gris claro 68/gris medio 68-33		
	8/67 - 7/70	AE5 arena clara 66/caqui 68-34		
	8/68 - 7/70	719 rojo gala 69-47		
(60)	241 881 805 A	Tapizado p. respaldo de asiento del conductor	1	M 258: 241
	8/69 - 7/70	con apoyo para cabeza AC9 gris claro 68/gris medio 68 - 33		
	8/69 - 7/70	AE5 arena clara 66/caqui 68 - 34		
	8/69 -	AD7 negro/negro 68 - 40,50		
	8/69 -	719 rojo gala 69 - 47,60		
	8/70 -	AK2 alabastro 71 - 52		
	8/70 -	AK4 corcho 71 - 53		
(59)	241 881 805 B	Tapizado para respaldo (asiento del conductor)	1	241, 244
	8/70 -	desde ch. n° 211 2000 001 719 rojo gala 69 - 47,60		
	8/67 - 7/70	AC9 gris claro 68/gris medio 68 - 33		
	8/67 - 7/70	AE5 arena clara 66/caqui 68 - 34		
	8/70 -	AD7 negro 68 - 40,50		
	8/70 -	AK2 alabastro 71 - 52		
	8/70 -	AK4 corcho 71 - 53		



(59)	241 881 805 C	Tapizado para respaldo (asiento del conductor) (tejido) desde ch. n° 211 2000 001	1	M 53: 241,244; M 53/M 521: 221-228
	8/70 -	AJ9 alabastro 71 - 06		
(59)	244 881 805	Tapizado para respaldo (asiento del conductor) hasta ch. n° 210 2300 000	1	244
	8/67 - 7/70	AD7 negro/negro 68-40		
	8/67 - 7/70	AC9 gris claro 68/gris medio 68-33		
	8/67 - 7/70	AE5 arena clara 66/caqui 68-34		
	8/67 - 7/70	719 rojo gala 69-41,47		
(60)	244 881 805 A	Tapizado p. respaldo de asiento del conductor con apoyo para cabeza	1	M 258: 244
	8/69 - 7/70	AC9 gris claro 68/ gris medio 68 - 33		
	8/69 - 7/70	AE5 arena clara 66/caqui 68 - 34		
	8/69 -	AD7 negro/negro 68 - 40,50		
	8/69 -	719 rojo gala 69 - 47,60		
	8/70 -	AK2 alabastro 71 - 52		
	8/70 -	AK4 corcho 71 - 53		
(59)	271 881 805 A	Tapizado para respaldo (asiento del conductor) hasta ch. n° 210 2300 000	1	271
	8/67 - 7/70	72X gris medio 68/gris medio 68-45		
(60)	271 881 805 B	Tapizado para respaldo (asiento del conductor)	1	M 258: 271
	8/69 -	72X gris medio 68/gris medio 68 - 45,61		
(59)	271 881 805 C	Tapizado para respaldo (asiento del conductor) desde ch. n° 211 2000 001	1	271, 274
	8/70 -	72X gris medio 68 - 45,61		
61	211 881 806	Tapizado para respaldo (asiento del ayudante)	1	211-216,231-235
	8/67- 7/68	80X beige 68/beige 68-36		
	8/68 -	736 beige oscuro 69-51		
62	211 881 806 A	Tapizado p. respaldo de asiento del ayudante con apoyo para cabeza, 1 plaza	1	M 258: 211-216,231-235,
	8/69 -	736 beige oscuro 69 - 51		
(61)	221 881 806	Tapizado para respaldo (asiento del ayudante)	1	221-228
	8/67- 7/68	AD6 rojo indio/rojo indio 68-41		
	8/67 - 7/70	AC9 gris claro 68/gris medio 68-33		
	8/67 - 7/70	AE5 arena clara 66/caqui 68-34		
	8/67 -	AD7 negro/negro 68-40,50		
	8/68 -	719 rojo gala 69-47,60		
	8/70 -	AK2 alabastro 71 - 52		
	8/70 -	AK4 corcho 71 - 53		
(62)	221 881 806 B	Tapizado p. respaldo de asiento del ayudante con apoyo para cabeza, 1 plaza	1	M 258: 221-228
	8/69 - 7/70	AC9 gris claro 68/ gris medio 68 - 33		
	8/69 - 7/70	AE5 arena clara 66/caqui 68 - 34		
	8/69 -	AD7 negro/negro 68-40, 50		
	8/69 -	719 rojo gala 69 - 47,60		
	8/70 -	AK2 alabastro 71 - 52		
	8/70 -	AK4 corcho 71 - 53		

63	221 881 806 D	Tapizado para respaldo (asiento del ayudante, 2 plazas)	1	M 500: 221-228
	8/68 - 7/70	AC9 gris claro 68/gris medio 68-33		
	8/68 - 7/70	AE5 arena clara 66/caqui 68-34		
	8/68 -	AD7 negro/negro 68-40,50		
	8/68 -	719 rojo gala 69-47,60		
	8/70 -	AK2 alabastro 71 - 52		
	8/70 -	AK4 corcho 71 - 53		
64	221 881 806 E	Tapizado p. respaldo de asiento del ayudante con apoyo para cabeza, 2 plazas	1	M 258/M 500: 221, 225
	8/69 - 7/70	AC9 gris claro 68/gris medio 68 - 33		
	8/69 - 7/70	AE5 arena clara 66/caqui 68 - 34		
	8/69 -	AD7 negro/negro 68 - 40,50		
	8/69 -	719 rojo gala 69 - 47,60		
	8/70 -	AK2 alabastro 71 - 52		
	8/70 -	AK4 corcho 71 - 53		
(64)	224 881 806 A	Tapizado p. respaldo de asiento del ayudante con apoyo para cabeza, 2 plazas	1	M 258/M 500: 224,228
	8/69 - 7/70	AC9 gris claro 68/gris medio 68 - 33		
	8/69 - 7/70	AE5 arena clara 66/caqui 68 - 34		
	8/69 -	AD7 negro/negro 68 - 40,50		
	8/69 -	719 rojo gala 69 - 47,60		
	8/70 -	AK2 alabastro 71 - 52		
	8/70 -	AK4 corcho 71 - 53		
(61)	241 881 806	Tapizado para respaldo (asiento del ayudante)	1	241,244
	8/67- 7/68	AD6 rojo indio/rojo indio 68-41		
	8/67 - 7/70	AC9 gris claro 68/gris medio 68-33		
	8/67 - 7/70	AE5 arena clara 66/caqui 68-34		
	8/67 -	AD7 negro/negro 68-40,50		
	8/68 -	719 rojo gala 69-47,60		
	8/70 -	AK2 alabastro 71 - 52		
	8/70 -	AK4 corcho 71 - 53		
(64)	241 881 806 B	Tapizado p. respaldo de asiento del ayudante con apoyo para cabeza, 1 plaza	1	M 258: 241, 244
	8/69 - 7/70	AC9 gris claro 68/gris medio 68 - 33		
	8/69 - 7/70	AE5 arena clara 66/caqui 68 - 34		
	8/69 -	AD7 negro/negro 68 - 40,50		
	8/69 -	719 rojo gala 69 - 47,60		
	8/70 -	AK2 alabastro 71 - 52		
	8/70 -	AK4 corcho 71 - 53		
(63)	241 881 806 D	Tapizado para respaldo (asiento del ayudante, 2 plazas)	1	M 500: 241,244
	8/68 - 7/70	AC9 gris claro 68/gris medio 68-33		
	8/68 - 7/70	AE5 arena clara 66/caqui 68-34		
	8/68 -	AD7 negro/negro 68-40,50		
	8/68 -	719 rojo gala 69-47,60		
	8/70 -	AK2 alabastro 71 - 52		
	8/70 -	AK4 corcho 71 - 53		

(64)	241 881 806 E	Tapizado p. respaldo de asiento del ayudante con apoyo para cabeza, 2 plazas	1	M 258/M 500: 241
	8/69 - 7/70	AC9 gris claro 68/gris medio 68 - 33		
	8/69 - 7/70	AE5 arena claro 66/caqui 68 - 34		
	8/69 -	AD7 negro/negro 68 - 40,50		
	8/69 -	719 rojo gala 69 - 47,60		
	8/70 -	AK2 alabastro 71 - 52		
	8/70 -	AK4 corcho 71 - 53		
(61)	241 881 806 F	Tapizado para respaldo (asiento del ayudante) (tejido) desde ch. n° 211 2000 001	1	M 53: 241, 244; M 53/M 521: 221-228
	8/70 -	AJ9 alabastro 71 - 06		
(61)	241 881 806 G	Tapizado para respaldo (asiento del ayudante) 2 plazas (tejido)	1	M 53/M 500: 241,244; M 53/M 521: 221-228
	8/70 -	desde ch. n° 211 2000 001 AJ9 alabastro 71 - 06		
(64)	244 881 806 A	Tapizado p. respaldo de asiento del ayudante con apoyo para cabeza, 2 plazas	1	M 258/M 500: 244
	8/69 - 7/70	AC9 gris claro 68/gris medio 68 - 33		
	8/69 - 7/70	AE5 arena clara 66/caqui 68 - 34		
	8/69 -	AD7 negro/negro 68 - 40,50		
	8/69 -	719 rojo gala 69 - 47,60		
	8/70 -	AK2 alabastro 71 - 52		
	8/70 -	AK4 corcho 71 - 53		
(63)	261 881 806	Tapizado para respaldo (asiento del ayudante, 2 plazas)	1	261,264
	8/67- 2/68	50X azul oscuro 68/azul oscuro 68-35		
	8/67- 7/68	80X beige 68/beige 68-36		
	8/68 -	736 beige oscuro 69-51		
(63)	265 881 806	Tapizado para respaldo (asiento del ayudante, 2 plazas)	1	265,268, M 500, M 501: 211-216, 231-235
	8/67- 2/68	50X azul oscuro 68/azul oscuro 68-35		
	8/67- 7/68	80X beige 68/beige 68-36		
	8/68 -	736 beige oscuro 69-51		
(64)	265 881 806 A	Tapizado p. respaldo de asiento del ayudante con apoyo para cabeza, 2 plazas	1	M 258: 261, 265; M 258/M 500 M 258/M 501: 211, 215, 231, 235
	8/69 -	736 beige oscuro 69 - 51		
(64)	268 881 806	Tapizado p. respaldo de asiento del ayudante con apoyo para cabeza, 2 plazas	1	M 258: 264, 268; M 258/M 500, M 258/M 501: 214, 216, 234
	8/69 -	736 beige oscuro 69 - 51		
(63)	271 881 806	Tapizado para respaldo (asiento del ayudante, 2 plazas)	1	271, 274
	8/67 -	72X gris medio 68/gris medio 68-45,61		

(64)	271 881 806 B	Tapizado para respaldo asiento del ayudante con apoyo para cabeza, 2 plazas	1	M 258: 271
	8/69 -	72X gris medio 68/gris medio 68 - 45,61		
(65)	211 881 865 B	Tope para apoyo del respaldo hasta ch. n° 210 2300 000	2	211-216, 231-235
(65)	211 881 865 D	Tope para apoyo del respaldo desde ch. n° 211 2000 001	1	211-244, 265, 268
(65)	271 881 865	Tope para apoyo del respaldo hasta ch. n° 210 2300 000	2	211-228, 241-268; M 500 M 13, M 146
65	271 881 865	Tope para apoyo del respaldo desde ch. n° 211 2000 001	1	271, 274
66	N 11 522 2	Arandela A 4,3	2	
67	N 13 966 1	Tornillo alomado para chapa B 4,2 x 13	X	211-216, 231-235
(67)	N 13 967 1	Tornillo alomado para chapa B 4,2 x 19 hasta ch. n° 210 2300 000	2	221-228, 241-268; M 13; M 146
68	211 881 895 A	Taco de goma para asiento del ayudante	1	211-244
(42)	271 881 971	Soporte para respaldo asiento del ayudante con apoyo para cabeza	1	M 258: 271, 274; M 258/M 500/M 510: 211-216; M 258/M 500/M 529: 221-244





Asiento en la cabina doble  
asiento delantero y asiento trasero  
en el departamento de pasajeros

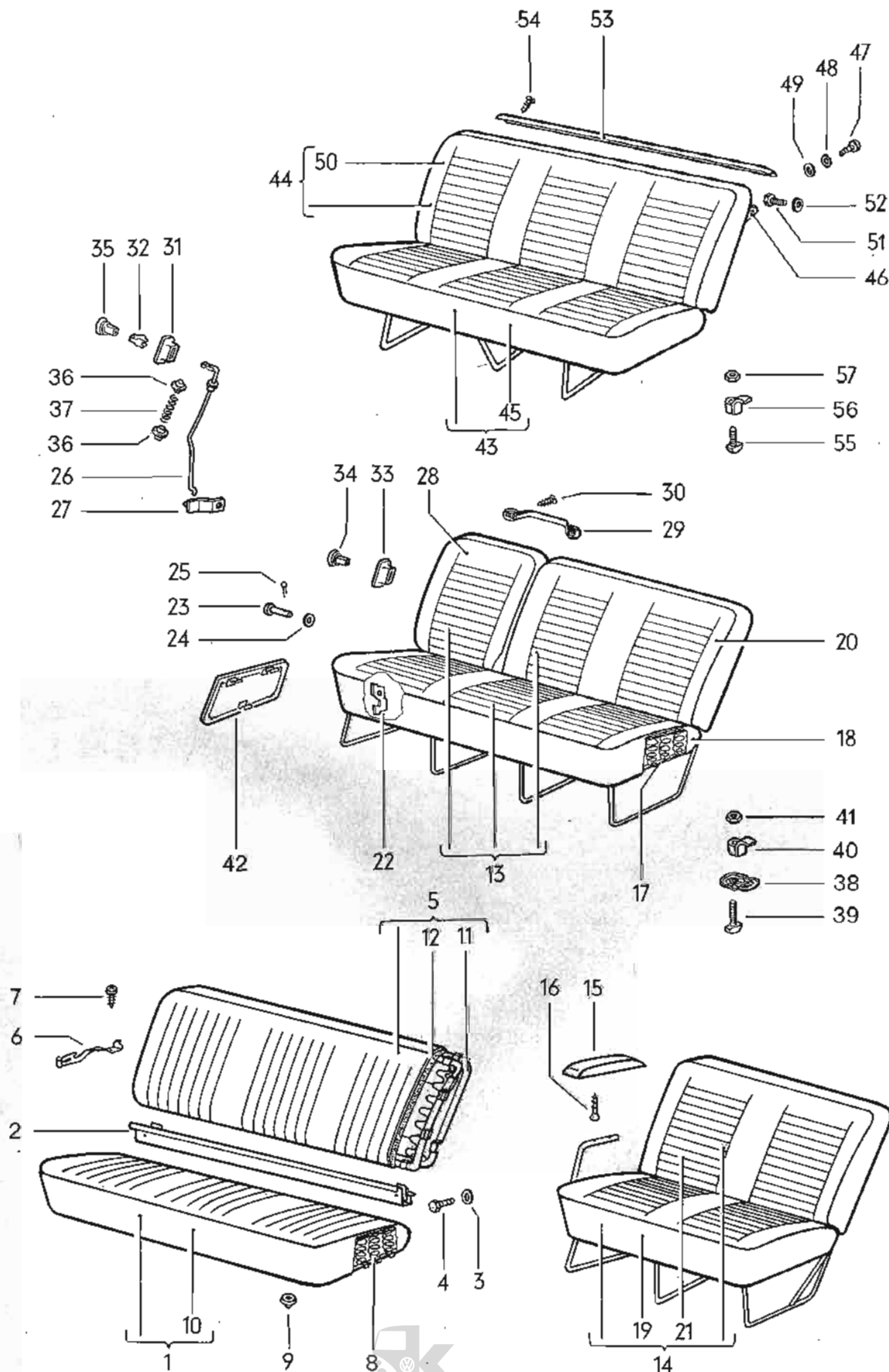

**GRUPO 8****CARROCERIA**

Dibujo	Repuesto	Designación	Cant.	Tipo y modelo
<b>ASIENTO EN LA CABINA DOBLE Y ASIENTO DELANTERO EN EL DEPARTAMENTO DE PASAJEROS</b>				
1	265 881 031 B 8/67- 2/68 8/67- 7/68 8/68 -	Asiento tras. de la cabina doble 50X azul oscuro 68/azul oscuro 68-35 80X beige 68/beige 68-36 736 beige oscuro 69-51	1	265,268
2	265 885 253 A	Refuerzo p. asiento tras. de la cabina doble	1	265,268
3	N 11 524 4	Arandela A 6,4	2	265,268
4	N 10 346 2	Tornillo exagonal M 6 x 30	2	265,268
5	265 881 041 A 8/67- 2/68 8/67- 7/68 8/68 -	Respaldo del asiento tras. (cabina doble) 50X azul oscuro 68/azul oscuro 68-35 80X beige 68/beige 68-36 736 beige oscuro 69-51	1	265,268
6	265 885 657	Muelle de bloqueo para respaldo tras. en la cabina doble	2	265,268
7	N 13 970 1	Tornillo avellanado para chapa B 4,8 x 9,5	2	
8	265 881 305 A	Muelles para asiento tras. (cabina doble)	1	265,268
9	211 881 895 A	Taco de goma para asiento y respaldo tras. (cabina doble)	5	265,268
10	265 881 405 B 8/67 - 7/68 8/68 -	Tapizado para asiento tras. (cabina doble) 80X beige 68/beige 68 - 36 736 beige oscuro 69 - 51	1	265,268
11	211 881 705 B	Muelles para respaldo tras. (cabina doble)	1	265,268
12	265 881 805 B 8/67 - 7/68 8/68 -	Tapizado para respaldo tras. (cabina doble) 80X beige 68/beige 68 - 36 736 beige oscuro 69 - 51	1	265,268
13	221 883 027 C	Asiento del. con respaldo abatible (con tapizados de fibra de ortiga)	1	221, 225, 241; M 13: 231, 235
(13)	224 883 027 C	Asiento del. con respaldo abatible (con tapizados de fibra de ortiga)	1	224, 228, 244, M 13: 234
14	281 883 027 C	Asiento del. 2 plazas (con tapizados de fibra de ortiga)	1	251, 281, 285; M 146: 231, 235
(15)	281 883 081 B	Descansabrazos para asiento del. 2 plazas hasta ch. n° 219300/000	1	251, 281, 285; M 146: 231, 235
	8/67 - 7/69 8/67 - 7/69	172 negro 68 - 33, 35, 36, 40, 41 191 caqui 68 oscuro-34	2	M 520: 251, 281, 285
(16)	N 11 963 2	Tornillo avellanado gota de sebo BM 5 x 28	2	251, 281, 285
15	281 883 081 C 8/69 -	Descansabrazos para asiento del. 2 plazas desde ch. n° 210 2000 001 172 negro 68	1 2	251, 281, 285; M 146: 231, 235; M 250: 251, 281, 285
16	N 11 484 1	Tornillo avellanado p. chapa B 4,8 x 38	2	251, 281, 285

(17)	221 883 305 F	Muelles para asiento del. con respaldo abatible hasta ch. n° 210 2300 000	1	221,225,241; M 13: 231-235
17	221 883 305 J	Muelles para asiento del. con respaldo abatible desde ch. n° 211 2000 001	1	221,225,241; M 13: 231-235
18	221 883 405 C	Tapizado para asiento del. AC9 gris claro 68/gris medio 68-33 AE5 arena clara 66/caqui 68-34 AD7 negro/negro 68-40,50 719 rojo gala 69 - 41,47,60 AK2 alabastro 71 - 52 AK4 corcho 71 - 53	1	221,225
(18)	224 883 405 B	Tapizado para asiento del. AD6 rojo indio/rojo indio 68-41 AC9 gris claro 68/gris medio 68-33 AE5 arena clara 66/caqui 68-34 AD7 negro/negro 68-40,50 719 rojo gala 69-47,60 AK2 alabastro 71 - 52 AK4 corcho 71 - 53	1	224,228
(18)	231 883 405 E	Tapizado para asiento del. 50X azul oscuro 68/azul oscuro 68-35 80X beige 68/beige 68-36 736 beige oscuro 69-51	1	M 13: 231,235
(19)	231 883 405 F	Tapizado para asiento del. 2 plazas hasta ch. n° 219 300 000 50X azul oscuro 68/ azul oscuro 68 - 35 80X beige 68/ beige 68 - 36 736 beige oscuro 69-51	1	M 146: 231,235
19	231 883 405 H	Tapizado para asiento del., 2 plazas desde ch. n° 210 2000 001 736 beige oscuro 69 - 51	1	M 146: 231,235
(18)	234 883 405	Tapizado para asiento del. 50X azul oscuro 68/azul oscuro 68-35 80X beige 68/beige 68 - 36 736 beige oscuro 69-51	1	M 13: 234
(18)	241 883 405	Tapizado para asiento del. AC9 gris claro 68/gris medio 68-33 AE5 arena clara 66/caqui 68-34 AD7 negro/negro 68-40,50 719 rojo gala 69- 41,47,60 AK2 alabastro 71 - 52 AK4 corcho 71 - 53	1	241



(18)	241 883 405 C	Tapizado para asiento del. (tejido) desde ch. n° 211 2000 001	1	M 53: 241; M 53/M 521: 221,225
	8/70 -	AJ9 alabastro 71 - 06		
(18)	244 883 405	Tapizado para asiento del.	1	244
	8/67 - 7/68	AD6 rojo indio/rojo indio 68-41		
	8/67 - 7/70	AC9 gris claro 68/gris medio 68-33		
	8/67 - 7/70	AE5 arena clara 66/caqui 68-34		
	8/67 -	AD7 negro/negro 68-40,50		
	8/68 -	719 rojo gala 69-47,60		
	8/70 -	AK2 alabastro 71 - 52		
	8/70 -	AK4 corcho 71 - 53		
(18)	244 883 405 C	Tapizado para asiento del. (tejido) desde ch. n° 211 2000 001	1	M 53: 244; M 53/M 521: 224, 228
	8/70 -	AJ9 alabastro 71 - 06		
(19)	251 883 405	Tapizado para asiento del. 2 plazas hasta ch. n° 219 220 000	1	251
	8/67 - 7/68	AD6 rojo indio/rojo indio 68-41		
	8/67 - 7/69	AD7 negro/negro 68-40		
	8/67 - 7/69	AC9 gris claro 68/gris medio 68-33		
	8/67 - 7/69	AE5 arena clara 66/caqui 68-34		
	8/68 - 7/69	719 rojo gala 69-47		
(19)	251 883 405 A	Tapizado para asiento del., 2 plazas desde ch. n° 210 2000 001	1	251
	8/69 - 7/70	AC9 gris claro 68/gris medio 68 - 33		
	8/69 - 7/70	AE5 arena clara 66/caqui 68 - 34		
	8/69 -	AD7 negro/negro 68 - 40,50		
	8/69 -	719 rojo gala 69 - 47,60		
	8/70 -	AK2 alabastro 71 - 52		
	8/70 -	AK4 corcho 71 - 53		
(19)	251 883 405 B	Tapizado para asiento delantero 2 plazas (tejido) desde ch. n° 211 2000 001	1	M 53: 251; M 53/M 521: 281,285
	8/70 -	AJ9 alabastro 71 - 06		
(19)	281 883 405 C	Tapizado para asiento del. 2 plazas hasta ch. n° 219 300 000	1	281,285
	8/67- 7/68	AD6 rojo indio/rojo indio 68-41		
	8/67- 7/69	AD7 negro/negro 68-40		
	8/67- 7/69	AC9 gris claro 68/gris medio 68-33		
	8/67- 7/69	AE5 arena clara 66/caqui 68-34		
	8/68 - 7/69	719 rojo gala 69-47		
(19)	281 883 405 D	Tapizado para asiento del., 2 plazas desde ch. n° 210 2000 001	1	281,285
	8/69 - 7/70	AC9 gris claro 68/gris medio 68 - 33		
	8/69 - 7/70	AE5 arena clara 66/caqui 68 - 34		
	8/69 -	AD7 negro/negro 68 - 40,50		
	8/69 -	719 rojo gala 69 - 47,60		
	8/70 -	AK2 alabastro 71 - 52		
	8/70 -	AK4 corcho 71 - 53		

20	221 883 455 B	Tapizado para respaldo del.	1	221,225
	8/67 - 7/70	AC9 gris claro 68/gris medio 68-33		
	8/67 - 7/70	AE5 arena clara 66/caqui 68-34		
	8/67 -	AD7 negro/negro 68-40,50		
	8/67 -	719 rojo gala 69- 41,47,60		
	8/70 -	AK2 alabastro 71 - 52		
	8/70 -	AK4 corcho 71 - 53		
(20)	224 883 455	Tapizado para respaldo del.	1	224,228
	8/67- 7/68	AD6 rojo indio/rojo indio 68-41		
	8/67 - 7/70	AC9 gris claro 68/gris medio 68-33		
	8/67 - 7/70	AE5 arena clara 66/caqui 68-34		
	8/67 -	AD7 negro/negro 68-40,50		
	8/68 -	719 rojo gala 69-47,60		
	8/70 -	AK2 alabastro 71 - 52		
	8/70 -	AK4 corcho 71 - 53		
(20)	231 883 455 C	Tapizado para respaldo del.	1	M 13: 231, 235
	8/67- 2/68	50X azul oscuro 68/azul oscuro 68-35		
	8/67- 7/68	80X beige 68/beige 68-36		
	8/68 -	736 beige oscuro 69- 51		
(21)	231 883 455 D	Tapizado para respaldo del., 2 plazas	1	M 146: 231,235
		hasta ch. n° 219 300 000		
	8/67 - 2/68	50X azul oscuro 68/ azul oscuro 68 - 35		
	8/67 - 7/68	80X beige 68/ beige 68 - 36		
	8/68 - 7/69	736 beige oscuro 69-51		
21	231 883 455 E	Tapizado para respaldo del., 2 plazas	1	M 146
		desde ch. n° 210 2000 001		
	8/69 -	736 beige oscuro 69 - 51		
(20)	234 883 455	Tapizado para respaldo del.	1	M 13: 234
	8/67 -2/68	50X azul oscuro 68/azul oscuro 68 - 35		
	8/67 -7/68	80X beige 68/beige 68 - 36		
	8/68 -	736 beige oscuro 69-51		
(20)	241 883 455	Tapizado para respaldo del.	1	241
	8/67 - 7/70	AC9 gris claro 68/gris medio 68-33		
	8/67 - 7/70	AE5 arena clara 66/caqui 68-34		
	8/67 -	AD7 negro/negro 68-40,50		
	8/67 -	719 rojo gala 69 - 41,47,60		
	8/70 -	AK2 alabastro 71 - 52		
	8/70 -	AK4 corcho 71 - 53		
(20)	241 883 455 A	Tapizado para respaldo del. (tejido)	1	M 53: 241;
		desde ch. n° 211 2000 001		M 53/M 521: 221, 225
	8/70 -	AJ9 alabastro 71 - 06		

(20)	244 883 455	Tapizado para respaldo del. AD6 rojo indio/rojo indio 68-41 AC9 gris claro 68/gris medio 68-33 AE5 arena clara 66/caqui 68-34 AD7 negro/negro 68-40,50 719 rojo gala 69-47,60 AK2 alabastro 71 - 52 AK4 corcho 71 - 53	1	244
	8/67- 7/68			
	8/67 - 7/70			
	8/67 - 7/70			
	8/67-			
	8/68 -			
	8/70 -			
	8/70 -			
(20)	244 883 455 A	Tapizado para respaldo del. (tejido) desde ch. n° 211 2000 001 AJ9 alabastro 71 - 06	1	M 53: 244; M 53/M 521: 224, 228
	8/70 -			
(21)	251 883 455	Tapizado para respaldo del., 2 plazas hasta ch. n° 219 300 000 AD6 rojo indio/rojo indio 68-41 AD7 negro/negro 68-40 AC9 gris claro 68/gris medio 68 - 33 AE5 arena clara 66/caqui 68-34 719 rojo gala 69-47	1	251
	8/67- 7/68			
	8/67- 7/69			
	8/67 - 7/69			
	8/67- 7/69			
	8/68 - 7/69			
(21)	251 883 455 A	Tapizado para respaldo del., 2 plazas desde ch. n° 210 2000 001 AC9 gris claro 68/gris medio 68 - 33 AE5 arena clara 66/caqui 68 - 34 AD7 negro/negro 68 - 40,50 719 rojo gala 69 - 47,60 AK2 alabastro 71 - 52 AK4 corcho 71 - 53	1	251
	8/69 - 7/70			
	8/69 - 7/70			
	8/69 -			
	8/69 -			
	8/70 -			
	8/70 -			
(21)	251 883 455 B	Tapizado para respaldo del., 2 plazas (tejido) desde ch. n° 211 2000 001 AJ9 alabastro 71 - 06	1	M 53: 251; M 53/M 521: 281,285
	8/70 -			
(21)	281 883 455 B	Tapizado para respaldo del., 2 plazas hasta ch. n° 219 300 000 AD6 rojo indio/rojo indio 68-41 AD7 negro/negro 68-40 AC9 gris claro 68/gris medio 68-33 AE5 arena clara 66/caqui 68-34 719 rojo gala 69-47	1	281,285
	8/67- 7/68			
	8/67- 7/69			
	8/67- 7/69			
	8/67- 7/69			
	8/68 - 7/69			
(21)	281 883 455 C	Tapizado para respaldo del., 2 plazas desde ch. n° 210 2000 001 AC9 gris claro 68/gris medio 68 - 33 AE5 arena clara 66/caqui 68 - 34 AD7 negro/negro 68 - 40,50 719 rojo gala 68 - 47,60 AK2 alabastro 71 - 52 AK4 corcho 71 - 53	1	281,285
	8/69 - 7/70			
	8/69 - 7/70			
	8/69 -			
	8/69 -			
	8/70 -			
	8/70 -			

22	221 883 557	Gancho de bloqueo para respaldo abatible	X	221-228, 241, 244; M 13; M 520: 221-228, 241, 244; M 520/M 13
23	N 13 238 1	Perno para fijación del respaldo abatible	2	221-228, 241, 244; M 13
24	N 11 558 1	Arandela 8,4	2	221-228, 241, 244; M 13
25	N 12 522 1	Pasador de aletas 2 x 22	2	221-228, 241, 244; M 13
(26)	224 883 589	Varilla de tiro para mecanismo de bloqueo en el respaldo abatible izq. hasta ch. nº 221 2102 250	1	224, 228, 244; M 13: 234; M 520: 221, 225, 241; M 520/M 13: 231, 235
26	221 883 590	Varilla de tiro para mecanismo de bloqueo en el respaldo abatible der. hasta ch. nº 221 2102 250	1	221, 225, 241; M 13: 231, 235; M 520: 224, 228, 244; M 520/M 13: 234
(27)	221 883 591	Palanca para mecanismo de bloqueo en el respaldo abatible hasta ch. nº 221 2102 250	1 2	221-228, 241, 244; M 13 M 520: 221-228, 241, 244; M 520/M 13
27	221 883 591 A	Palanca para mecanismo de bloqueo en el respaldo abatible desde ch. nº 221 2102 251	2 4	221-228, 241, 244; M 13 M 520: 221-228, 241, 244; M 520/M 13
28	221 883 751 B	Tapizado para respaldo abatible	1	221, 225
	8/67 - 7/70	AC9 gris claro 68/gris medio 68-33		
	8/67 - 7/70	AE5 arena clara 66/caqui 68-34		
	8/67 -	AD7 negro/negro 68-40,50		
	8/67 -	719 rojo gala 69 - 41, 47, 60		
	8/70 -	AK2 alabastro 71 - 52		
	8/70 -	AK4 corcho 71 - 53		
(28)	224 883 751	Tapizado para respaldo abatible	1	224, 228
	8/67 - 7/68	AD6 rojo indio/rojo indio 68-41		
	8/67 - 7/70	AC9 gris claro 68/gris medio 68-33		
	8/67 - 7/70	AE5 arena clara 66/caqui 68-34		
	8/67 -	AD7 negro/negro 68-40,50		
	8/68 -	719 rojo gala 69-47,60		
	8/70 -	AK2 alabastro 71 - 52		
	8/70 -	AK4 corcho 71 - 53		
(28)	231 883 751	Tapizado para respaldo abatible	1	M 13: 231, 235
	8/67 - 7/68	80X beige 68/beige 68 - 35, 36		
	8/68 -	736 beige oscuro 69-51		
(28)	234 883 751	Tapizado para respaldo abatible	1	M 13: 234
	8/67 - 2/68	50X azul oscuro 68/azul oscuro 68-35		
	8/67 - 7/68	80X beige 68/beige 68-36		
	8/68 -	736 beige oscuro 69-51		
(28)	241 883 751	Tapizado para respaldo abatible	1	241
	8/67 - 7/68	AD6 rojo indio/rojo indio 68-41		
	8/67 - 7/70	AC9 gris claro 68/gris medio 68-33		
	8/67 - 7/70	AE5 arena clara 66/caqui 68-34		
	8/67 -	AD7 negro/negro 68-40,50		
	8/68 -	719 rojo gala 69-47,60		
	8/70 -	AK2 alabastro 71 - 52		
	8/70 -	AK4 corcho 71 - 53		

(28)	241 883 751 A	Tapizado para respaldo abatible (tejido) desde ch. n° 211 2000 001 AJ9 alabastro 71 - 06	1	M 53: 241; M 53/M 521: 221, 225
	8/70 -			
(28)	244 883 751	Tapizado para respaldo abatible	1	244
	8/67 - 7/68	AD6 rojo indio/rojo indio 68-41		
	8/67 - 7/70	AC9 gris claro 68/gris medio 68-33		
	8/67 - 7/70	AE5 arena clara 66/caqui 68-34		
	8/67 -	AD7 negro/negro 68-40,50		
	8/68 -	719 rojo gala 69-47,60		
	8/70 -	AK2 alabastro 71 - 52		
	8/70 -	AK4 corcho 71 - 53		
(28)	244 883 751 A	Tapizado para respaldo abatible (tejido) desde ch. n° 211 2000 001 AJ9 alabastro 71 - 06	1	M 53: 244; M 53/M 521: 224, 228
	8/70 -			
(29)	221 883 809 C	Asidero en el respaldo del.	2	221-228,241,244; M 13
	8/67 - 7/70	043 negro agrisado	1	M 146
(30)	N 13 968 1	Tornillo alomado para chapa B 4, 8 x 13	8	221-228,241,244; M 13
			4	M 146
29	221 883 809 C	Asidero en el respaldo del.	1	221-228, 241, 244;
	8/70 -	043 negro agrisado		M 13; M 146
30	N 13 968 1	Tornillo alomado para chapa B 4, 8 x 13	4	221-228, 241, 244;
				M 13; M 146
31	113 881 607	Moldura para varilla de tiro hasta ch. n° 221 2102 250	1	221-228,241,244; M 13
32	311 881 247	Grapa para varilla de tiro hasta ch. n° 221 2102 250	1	221-228,241,244; M 13
33	311 881 607	Arandela de plástico para palanca de bloqueo desde ch. n° 221 2102 251	1	221-228, 241, 244; M 13
34	311 881 633 A	Botón para palanca de bloqueo desde ch. n° 221 2102 251	1	221-228,241,244; M 13
35	113 881 633 C	Botón para varilla de tiro hasta ch. n° 221 2102 250	1	221-228,241,244; M 13
36	113 881 621	Casquillo-guía para varilla de tiro hasta ch. n° 221 2102 250	2	221-228,241,244; M 13
37	113 881 693 B	Muelle de presión para varilla de tiro hasta ch. n° 221 2102 250	1	221-228,241,244; M 13
38	221 883 861 A	Placa de soporte para asiento del.	8	221-228,241,244; M 13
			6	251, 281, 285
39	N 16 1372	Tornillo cabeza de martillo AM 10 x 50	8	221-228, 241, 244; M 13
			6	251, 281, 285
40	221 883 865 A	Pieza de retención	8	221-228,241,244; M 13
			6	251 281 285
41	N 11 010 4	Tuerca exagonal M 10	8	221-228,241,244
			6	251, 281, 285
-	111 881 281	Tuerca de mariposa p. fijación del asiento tras.	8	M 13

42	221 883 891 B 8/67- 8/67- 7/70	Revestimiento inf. para asiento del. 043 negro agrisado-33,40,41,47, 50, 60 86X marrón 68-34	1	221, 225, 241; M. 13
(42)	224 883 891 ' 8/67- 8/67- 7/70	Revestimiento inf. para asiento del. 043 negro agrisado-33,40,41,47, 50, 60 86X marrón 68-34	1	224, 228, 244
-	311 857 405 B 8/67 -	Cenicero en el asiento del. 043 negro agrisado	1	221-228, 241, 244; M 13
-	N 13 969 1	Tornillo alomado para chapa B 4, 8 x 16	1	221-228, 241, 244; M 13

### ASIENTO TRASERO EN EL DEPARTAMENTO DE PASAJEROS

43	221 885 037 A	Asiento tras. (con tapizado de fibra de ortiga)	1	221-228, 241-251, 281, 285; M 13
44	241 885 047 A	Respaldo para asiento tras. (con tapizado de fibra de ortiga)	1	221-228, 241-251, 281, 285; M 13
-	221 885 285	Pieza de retención hasta ch. n° noviembre 1969	2	221-228, 241, 244, 251, 281 285; M 13
-	221 885 285 A	Pieza de retención desde ch. n° noviembre 1969	2	221-228, 241, 244, 251, 281 285; M 13
45	221 885 405 B 8/67 - 7/70 8/67 - 7/70 8/67- 8/67 - 8/70 - 8/70 -	Tapizado para asiento tras. AC9 gris claro 68/gris medio 68-33 AE5 arena clara 66/caqui 68-34 AD7 negro/negro 68-40, 50 719 rojo gala 69 - 41, 47, 60 AK2 alabastro 71 - 52 AK4 corcho 71 - 53	1	221-228, 261, 285
(45)	231 885 405 A 8/67 - 7/68 8/68 -	Tapizado para asiento tras. 80X beige 68/beige 68 - 36 736 beige oscuro 69-51	1	M 13
(45)	241 885 405 8/67- 7/68 8/67 - 7/70 8/67 - 7/70 8/67- 8/68 - 8/70 - 8/70 -	Tapizado para asiento tras. AD6 rojo indio/rojo indio 68-41 AC9 gris claro 68/gris medio 68-33 AE5 arena clara 66/caqui 68-34 AD7 negro/negro 68-40, 50 719 rojo gala 69-47, 60 AK2 alabastro 71 - 52 AK4 corcho 71 - 53	1	241, 244, 251
(45)	241 885 405 A 8/70 -	Tapizado para asiento tras. (tejido) desde ch. n° 211 2000 001 AJ9 alabastro 71 - 06	1	M 53: 241, 244, 251; M 53/M 521: 221-228, 281, 285
46	221 885 595 D	Solapa de fijación para respaldo tras.	2	221-228, 241-251, 281 285; M 13
47	N 10 700 1	Tornillo cilíndrico AM 5 x 12	4	221-228, 241-251, 281, 285; M 13
48	N 12 005 1	Arandela de muelle B 5	4	221-228, 241-251, 281, 285; M 13



49	N 11-523-3	Arandela A 5,3	4	221-228,241-251,281,285; M 13
50	221 885 805 C 8/67 - 7/70 8/67 - 7/70 8/67 - 8/67 - 8/70 - 8/70 -	Tapizado para respaldo tras. AC9 gris claro 68/gris medio 68-40 AE5 arena clara 66/caqui 68-34 AD7 negro/negro 68-40,50 719 rojo gala 69- 41,47,60 AK2 alabastro 71 - 52 AK4 corcho 71 - 53	1	221-228,281,285
(50)	231 885 805 B 8/67 - 7/68 8/68 -	Tapizado para respaldo tras. 80X beige 68/beige 68 - 36 736 beige oscuro 69-51	1	M 13: 231,235
(50)	241 885 805 8/67- 7/68 8/67 - 7/70 8/67 - 7/70 8/67 - 8/68 - 8/70 - 8/70 -	Tapizado para respaldo tras. AD6 rojo indio/rojo indio 68-41 AC9 gris claro 68/gris medio 68-33 AE5 arena clara 66/caqui 68-34 AD7 negro/negro 68-40,50 719 rojo gala 69-47,60 AK2 alabastro 71 - 52 AK4 corcho 71 - 53	1	241,244,251
(50)	241 885 805 A 8/70 -	Tapizado para respaldo tras. (tejido) desde ch. n° 211 2000 001 AJ9 alabastro 71 - 06	1	M 53: 241,244,251; M 53/M 521: 221-228, 281, 285
51	N 10 216 8	Tornillo exagonal M 6 x 18	2	221-228,241, 244,251, 281,285; M 13
52	N 12 226 2	Arandela de muelle B 6	2	221-228,241,244,251, 281,285; M 13
53	221 885 891	Listón de cubierto para respaldo tras.	1	221-228,281,285; M 13
54	N 11 460 1	Tornillo avellanado para chapa B 3,5 x 13	7	221-228,281,285; M 13
55	N 16 134 1	Tornillo cabeza de martillo AM 10 x 35	2	221-228,241,244,251, 281,285; M 13
(56)	221 885 285	Pieza de retención hasta ch. n° noviembre 1969	2	221-228,241,244,251, 281,285; M 13
56	221 885 285 A	Pieza de retención desde ch. n° noviembre 1969	2	221-228,241,244,251 281,285; M 13
57	N 11 010 4	Tuerca exagonal M 10	2	221-228,241,244,251, 281,285
-	111 881 281	Tuerca de mariposa p. fijación del asiento tras.	2	M 13
-	241 899 203	Goma obturadora 6 mm Ø, para marco de techo corredizo de acero, o manivela	4	225,228,235,241,244
-	211 899 211	Suplemento de goma, 10 mm Ø, para arco del techo	4	M 515; M 516

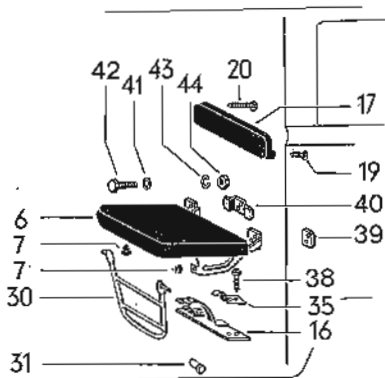
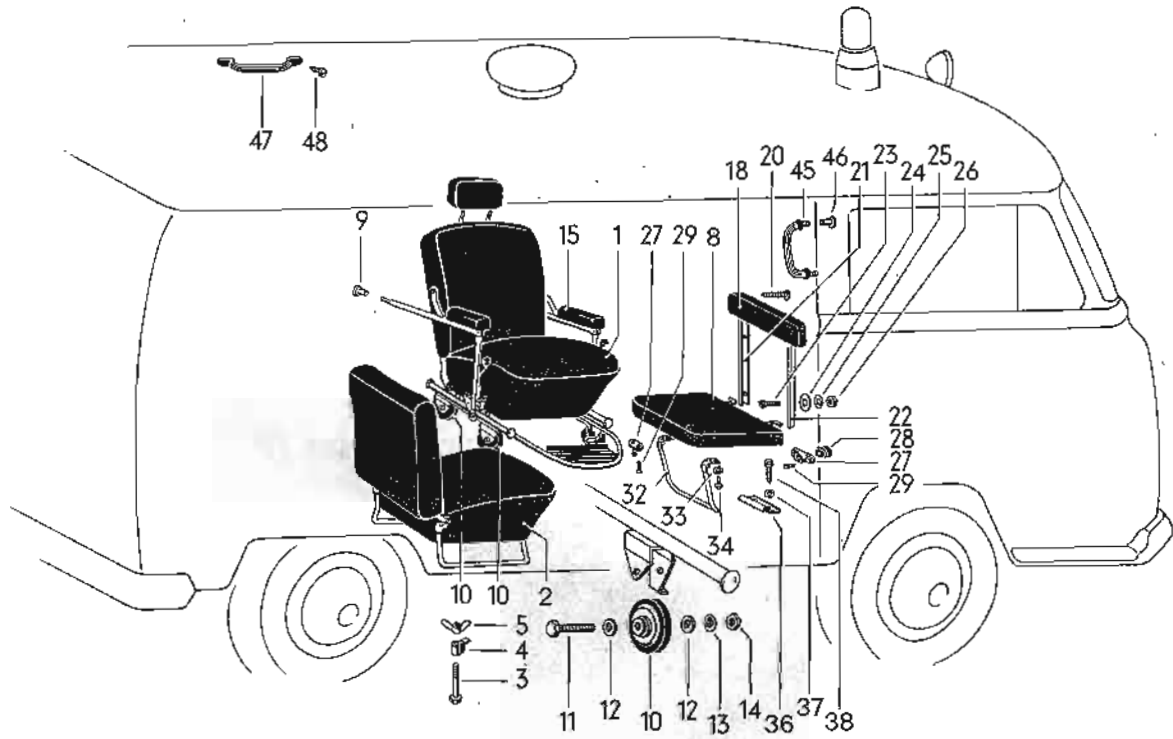
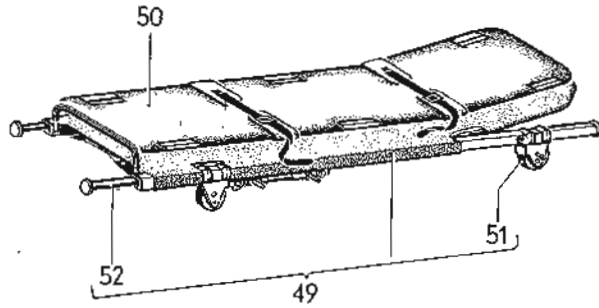



## GRUPO 8

## CARROCERIA

Dibujo	Repuesto	Designación	Cant.	Tipo y modelo
<b>ASIENTOS PARA AMBULANCIA VW</b>				
1	271 887 021 D 8/67 -	Sillón-camilla con respaldo y apoyo p. la cabeza 72X gris medio 68/gris medio 68-45,61	1	271
2	271 887 051 B 8/67 -	Sillón con respaldo abatible 72X gris medio 68/gris medio 68-45,61	1	271, 274
3	N 10 465 1	Tornillo exagonal M 10 x 65	3	
4	111 881 285	Pieza de retención	3	
5	111 881 281	Tuerca de mariposa	3	
6	271 887 063 8/67 - 7/70	Estrapontín hasta ch. n° 210 2300 000 72X gris medio 68-45	1	271, 274; M 140
(7)	211 843 749	Tope de goma hasta ch. n° 210 2300 000	X	271, 274; M 140
(7)	311 405 597	Tope de goma hasta ch. n° 210 2300 000	X	271, 274; M 140
7	271 821 897	Tope de goma hasta ch. n° 210 2300 000	X	271, 274; M 140
8	271 887 065 D 8/70 -	Estrapontín desde ch. n° 211 2000 001 72X gris medio 68 - 45,61	1	271, 274; M 140
9	271 887 159 A	Tapa de empuñadura para sillón-camilla	6	271, 274
10	271 887 245 C	Rodillo de deslizamiento, 100mmØ, p. sillón-camilla	4	271, 274
11	N 10 246 1	Tornillo exagonal M 8 x 45	4	
12	N 11 526 2	Arandela B 8,4	8	
13	N 12 229 1	Arandela de muelle A 8	4	
14	N 11 118 1	Tuerca exagonal BM 8	4	
15	281 883 081 B 8/67 -	Descansabrazos para sillón-camilla 172 negro 68-45,61	2	271, 274
-	N 10 209 1	Tornillo exagonal M 5 x 25	4	
-	N 12 225 1	Arandela de muelle B 5	4	
16	271 887 471	Placa de base para marco de apoyo hasta ch. n° 210 2300 000	1	271, 274; M 140
17	271 887 661 B 8/67 - 7/70	Cojín de respaldo para estrapontín hasta ch. n° 210 2300 000 72X gris medio 68-45	1	271, 274; M 140
18	271 887 661 C 8/70 -	Cojín de respaldo para estrapontín desde ch. n° 211 2000 001 72X gris medio 68 - 45,61	1	271, 274; M 140
19	N 13 961 2	Tornillo alomado para chapa B 3,9 x 13 hasta ch. n° 210 2300 000	1	
20	N 13 913 2	Tornillo redondo para chapa B 3,9 x 38	3	

21	271 887 721	Corredera -guía izq. para estrapontín desde ch. n° 211 2000 001	1	271, 274; M 140
22	271 887 722	Corredera-guía der. para estrapontín desde ch. n° 211 2000 001	1	271, 274; M 140
23	N 10 994 2	Tornillo avellanado CM6 x 35	4	
24	N 11 666 5	Arandela B 6,4	4	
25	N 12 006 2	Arandela de muelle B 6	4	
26	N 11 006 2	Tuerca exagonal M 6	4	
27	271 887 759	Sujetador para estrapontín desde ch. n° 211 2000 001	1	271, 274; M 140
28	271 887 761	Tope de goma para sujetador desde ch. n° 211 2000 001	1	271, 274; M 140
29	N 14 087 3	Tornillo avellanado p. chapa B 3,5 x 16	4	
30	271 887 781	Marco de apoyo para estrapontín hasta ch. n° 210 2300 000	1	271,274; M 140
31	111 881 251 B	Botón para palanca de bloqueo hasta ch. n° 210 2300 000	1	271, 274; M 140
	8/67 - 7/70	043 negro agrisado		
32	271 887 781 A	Marco de apoyo para estrapontín desde ch. n° 211 2000 001	1	271, 274; M 140
33	N 12 006 2	Arandela de muelle B 6	4	
34	N 10 216 8	Tornillo exagonal M 6 x 18	4	
35	271 887 789	Soporte para marco de apoyo hasta ch. n° 210 2300 000	2	271, 274; M 140
36	271 887 789 A	Soporte para marco de apoyo desde ch. n° 211 2000 001	1	271, 274; M 140
37	N 11 523 3	Arandela A 5,3	3	
38	N 13 978 1	Tornillo alomado para chapa B 4,8 x 55	3	
39	271 887 805	Refuerzo der. para estrapontín hasta ch. n° 210 2300 000	1	271, 274; M 140
40	271 887 807	Refuerzo izq. para estrapontín hasta ch. n° 210 2300 000	1	271, 274; M 140
41	N 11 524 4	Arandela A 6,4	4	
42	N 10 221 2	Tornillo exagonal M 6 x 35	2	
(42)	N 10 2184	Tornillo exagonal M 6 x 25	2	
43	N 12 006 2	Arandela de muelle B 6	4	
44	N 11 006 2	Tuerca exagonal M 6	4	
45	221 857 641 A	Asidero en la pared divisoria 043 negro agrisado-45,61	1	271, 274
	8/67 -			
46	271 857 665	Tuerca de sombrerete para asidero	2	271, 274
47	221 883 809 C	Asidero en el marco del techo 043 negro agrisado-45,61	3	271, 274
	8/67 -			
48	N 13 968 1	Tornillo alomado para chapa B 4,8 x 13	12	

### CAMILLAS

(49)	271 889 021 C	Camilla sin tapizado (Acero)	1	271, 274
49	271 889 021 D	Camilla sin tapizado (Alu.)	1	271, 274
50	271 889 041 B	Tapizado para camilla	2	271, 274
	8/67 -	706 gris 68-45		
-	271 889 601	Soporte con goma amortiguadora y rueda, 50 mm Ø, para camillas 271 889 021 A/B	4	271, 274
(51)	271 889 607 A	Rueda 50 mm Ø, con eje, para camillas 271 889 021 A/B	4	271, 274
51	271 887 245 C	Rueda 100 mm Ø para camillas 271 889 021 C/D	4	271, 274
(52)	271 889 625	Asidero, para camillas 271 889 021 A/C	4	271, 274
52	271 889 625 B	Asidero, para camillas 271 889 021 B/D	4	271, 274

**GRUPO 8**

Repuesto	Designación	Cant.
	<b>JUEGOS DE REPARACION</b>	
<b>211 898 041 A</b>	<b>1 juego de placas de cierre para cilindro de cierre (perfil L + R)</b>	
	compuesto de:	
	Placa de cierre 1	50
	Placa de cierre 2	50
	Placa de cierre 3	50
	Muelle para placa de cierre	100
<b>224 898 061</b>	<b>Estribo automático izq.</b>	
	para montaje posterior	
	(véase Información Técnica A 27/1968)	
	Mod. 214-216,224,228,234,244	
	M 520: 221, 225, 231, 235, 241	
	compuesto de:	
	Estribo automático izq.	1
	Brida de sujeción para soporte del.	1
	Brida de sujeción para soporte tras.	1
271 821 891	Muelle de tiro	1
	Angulo de tope	1
271 821 897	Tope de goma para ángulo de tope	1
	Faldón	1
	Suplemento para soporte tras.	1
274 843 135	Refuerzo para pieza de arrastre	1
	Pieza de arrastre	1
271 843 863	Suplemento para pieza de arrastre	1
	Tornillo exagonal M 5 x 12	4
	Tornillo exagonal M 6 x 15	2
	Tornillo exagonal M 6 x 18	2
	Tornillo exagonal M 6 x 52	2
	Tuerca exagonal M 5	4
	Tuerca exagonal M 6	9
	Arandela A 6,4	3
	Arandela de muelle B 5	4
	Arandela de muelle B 6	9
	Tornillo avellanado gota de sebo AM 6 x 18	3
<b>221 898 062 A</b>	<b>Estribo automático der.</b>	
	para montaje posterior	
	(véase Información Técnica A 27/1968)	
	Mod. 211, 215, 216, 221, 225, 231, 235, 241	
	M 520: 224, 228, 234, 244	
	compuesto de:	
	Estribo automático der.	1
	Brida de sujeción para soporte del.	1
	Brida de sujeción para soporte tras.	1
271 821 891	Muelle de tiro	1
	Angulo de tope	1

271 821 897	Tope de goma para ángulo de tope	1
	Faldón	1
	Suplemento para soporte tras.	1
271 843 136	Refuerzo para pieza de arrastre	1
	Pieza de arrastre	1
271 843 863	Suplemento para pieza de arrastre	1
	Tornillo exagonal M 5 x 12	4
	Tornillo exagonal M 6 x 15	2
	Tornillo exagonal M 6 x 18	2
	Tornillo exagonal M 6 x 52	2
	Tuerca exagonal M 5	4
	Tuerca exagonal M 6	9
	Arandela A 6,4	3
	Arandela de muelle B 5	4
	Arandela de muelle B 6	9
	Tornillo avellanado gota de sebo AM 6 x 18	3

**211 898 081 B**

**1 juego de cilindros de cierre**

Mod. 211-244,265,274

hasta ch. nº 218 220 000

compuesto de:

Cilindro de cierre para puertas de cabina y puerta tras.	3
Cilindro de cierre para cerradura de encendido y arranque	1
Cilindro de cierre para puerta corrediza	1
Llave perfil L	2
Anillo para llaves	1

**211 898 081 C**

**1 juego de cilindros de cierre**

Mod. 211,214,221-244,271,274

desde ch. nº 219 000 001 hasta 210 2300 000

compuesto de:

Cilindro de cierre para puertas de cabina	2
Cilindro de cierre para puerta tras.	1
Cilindro de cierre para puerta corrediza	1
Cilindro de cierre p. cerradura de encendido y arranque	1
Llave perfil L	2
Anillo para llaves	1

(utilizar conjuntamente: p. los modelos 215,216

y M 520: 211 843 709 D)

**211 898 081 D**

**1 juego de cilindros de cierre**

Mod. 211, 214, 221-244, 271, 274

desde ch. nº 211 2000 001

compuesto de:

Cilindro de cierre para puertas de cabina	2
Cilindro de cierre para puerta tras.	1
Cilindro de cierre para puerta corrediza	1

Cilindro de cierre para cerradura de encendido y arranque	1
Llave perfil R	2
Anillo para llaves (utilizar conjuntamente: p. los modelos 215, 216 y M 520: 211 843 709 E)	1

**261 898 081 A**

**1 juego de cilindros de cierre**  
(con cilindro de cierre para cerradura de  
dirección y arranque) Mod. 261,264 (M 56)  
hasta ch. n° 218 220 000

compuesto de:

Cilindro de cierre para puertas de cabina	2
Cilindro de cierre p. cerradura de encendido y arranque	1
Cilindro de cierre para tapa del cofre entre ejes	1
Llave perfil L	2
Anillo para llaves	1

**261 898 081 B**

**1 juego de cilindros de cierre**  
Mod. 261-268  
desde ch. n° 219 000 001 hasta 210 2300 000

compuesto de:

Cilindro de cierre para puertas de cabina	2
Cilindro de cierre para tapa del cofre entre ejes	1
Cilindro de cierre para cerradura de encendido y arranque	1
Llave perfil L	2
Anillo para llaves	1

(utilizar conjuntamente: p. los modelos 265, 268: 211 837 217 H)

**261 898 081 C**

**1 juego de cilindros de cierre**  
Mod. 261-268

desde ch. n° 211 2000 001

compuesto de:

Cilindro de cierre para puertas de cabina	2
Cilindro de cierre para tapa del cofre entre ejes	1
Cilindro de cierre para cerradura de encendido y arranque	1
Llave perfil R	2
Anillo para llaves	1

(utilizar conjuntamente: p. los modelos 265, 268: 211 837 217 J)

**211 898 161 A**

**Revestimiento del techo (M 503):**

para montaje posterior

Mod. 211-216,231,234

compuesto de:

Angulo de tope	1
Revestimiento del. del techo	1
Revestimiento tras. del techo	1
Listón de cubierta	1
Tornillo avellanado para chapa B 3,5 x 16	50
Arandela cónica	50

**211 898 163 B****Revestimiento lateral (M 502)**

para montaje posterior

Mod. 211

compuesto de:

	Anclaje en la chapa de piso	4
	Anclaje en el montante de cerradura	4
	Fleje de sujeción en el panel lat. del.	2
211 863 425 B	Revestimiento para piso del portaequipajes	1
	Cantonera	1
	Perfil, 610 mm	1
	Perfil, 1864 mm	1
	Revestimiento inf. para piso del portaequipajes	1
211 867 201 A	Revestimiento para puerta corrediza sup.	1
231 867 203	Revestimiento para puerta corrediza inf.	1
	Revestimiento para panel lat. del.	1
	Revestimiento para panel lat. tras. izq.	1
	Revestimiento para panel lat. tras. der.	1
211 867 432	Revestimiento para portaequipajes	2
211 867 535 B	Listón cubre-junta	1
	para revestimiento del panel lat. del.	
211 867 611	Revestimiento inf. para puerta tras.	1
211 867 615 A	Grapa tensora	40
211 867 881 C	Tira amortiguadora para piso del portaequipajes	17
	Tornillo avellanado para chapa B 3,5 x 13	115
	Arandela cónica	115
	Listón de madera para revestimiento inf.	8

**231 898 163 A****Revestimiento lateral (M 502)**

para montaje posterior

Mod. 231

compuesto de:

	Anclaje en la chapa de piso	4
	Anclaje en el montante de cerradura, puerta izq.	1
	Fleje de sujeción en el panel lat. del.	2
	Revestimiento para piso del portaequipajes	1
	Cantonera	1
	Perfil, 610 mm	1
	Perfil, 1864 mm	1
211 863 425 B	Revestimiento inf. para piso del portaequipajes	1
231 867 305	Revestimiento para panel lat. del. izq.	1
231 867 405 B	Revestimiento para panel lat. tras. izq.	1
231 867 535 A	Listón cubre-junta	1
231 867 406 C	Revestimiento para panel lat. tras. der.	1
231 867 536	Listón cubre-junta	1
231 867 431 A	Revestimiento izq. para portaequipajes	1
231 867 432	Revestimiento der. para portaequipajes	1
211 867 611	Revestimiento para puerta tras.	1

211 867 615 A	Grapa tensora	20
221 867 881 C	Tira amortiguadora para piso del portaequipajes	17
	Tornillo avellanado para chapa B 3,5 x 13	70
	Arandela cónica	70

**211 898 171**

**Chapa de separación entre cabina y compartimiento de carga**

para montaje posterior

Mod. 211-216

compuesto de:

Chapa de separación	1
Arandela espaciadora	20
Tornillo M 6	10
Tuerca exagonal M 6	10
Arandela de muelle B 6	10
Tornillo alomado para chapa B 3,9 x 13	4



kleinbus.cl